

# Sleep.8

EN

PT

ES

LV

EL

ET

FR

RU

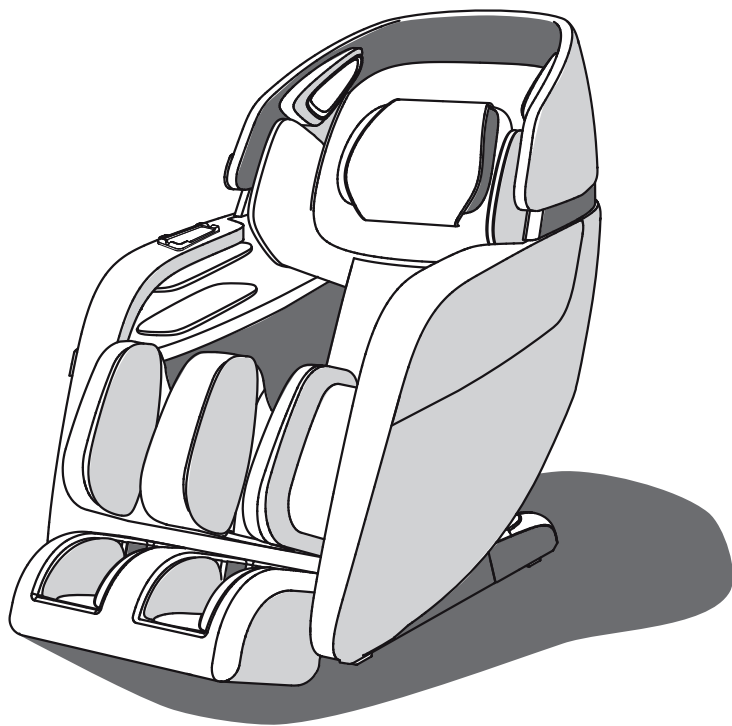

**Multi-function Massage Chair**

Black Edition (RT5862)

EN	2
PT	29
ES	56
EL	83
LV	110
ET	137
FR	164
RU	191

# Sleep.8

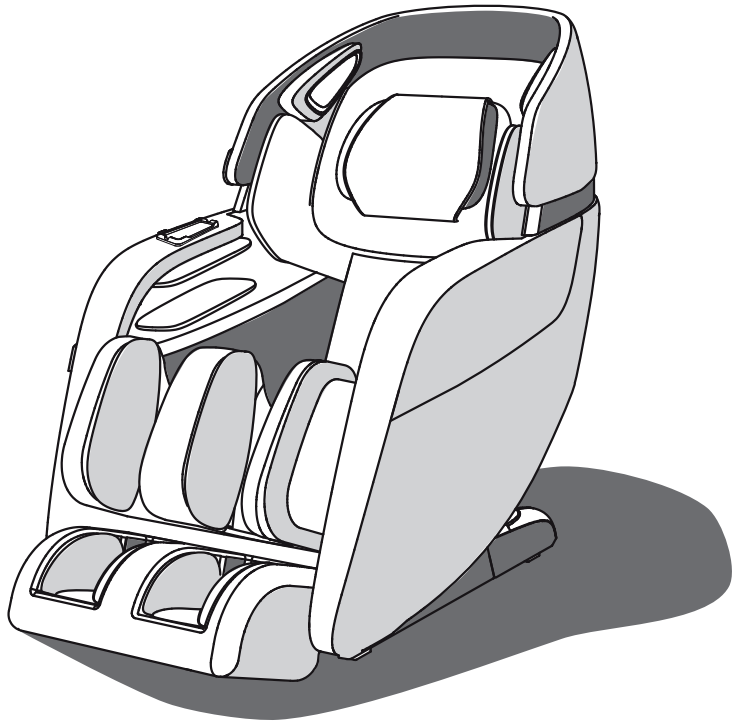

Thank you for purchasing this product. Please read this user manual carefully before using appliance to ensure proper operation. Please keep this USER MANUAL properly for further reference.





## CONTENTS

---

SAFETY PRECAUTIONS .....	4
NAME AND FUNCTION OF EACH COMPONENT .....	6
External Structure .....	6
Internal Structure .....	6
Controller .....	7
Remote Control User Guide .....	8
PREPARATION .....	14
Legrest Massage Unit Instruction .....	14
Installation Method .....	15
Move Method .....	19
Connect To Power .....	19
Installation Site .....	20
Commissioning .....	22
Before Sitting .....	23
Footrest Extension .....	23
Audio Function .....	23
After Use .....	24
CONNECT TO SMART PHONES OR TABLETS .....	24
App Download .....	24
Android System .....	24
Prerequisites .....	24
CARE AND MAINTENANCE .....	25
TROUBLE SHOOTING .....	26
TECHNICAL SPECIFICATION .....	27

# SAFETY PRECAUTIONS

- ▶ Precautions listed below will help to ensure proper use of this appliance.
- ▶ The hazard that may cause by incorrect use are classified into “WARNING” and “CAUTION”; please ensure that you read all instructions before using the massage chair.

 <b>WARNING</b>	Improper operation may cause severe personal injury or substantial property damage.
 <b>CAUTION</b>	Improper operation may cause personal injury or product damage.

	Prohibited		No Disassemble
---	------------	---	----------------

## Not Suitable For Below Persons

We recommend that those with any of the following conditions should consult your physician before using.

 <b>WARNING</b>	<ul style="list-style-type: none"> <li>◆ Those who are using electronic medical instrument embedded in the body, such as cardiac pacemaker.</li> <li>◆ Those undergoing treatment, especially those who are not feeling well.</li> <li>◆ Those with malignant tumors or malignant abscesses.(Need to be supervised)</li> <li>◆ Women who are pregnant or menstruating.</li> <li>◆ Those with osteoporosis or fracture spine.</li> <li>◆ Those with skin disease or those whose skins are injured.</li> <li>◆ Those with high fever.</li> <li>◆ Close supervision is necessary when this product is used by, on, or near children, invalids, or disabled persons</li> <li>◆ The appliance has a heated surface. Persons insensitive to heat must be careful when using the appliance.</li> <li>◆ This appliance can be used by children aged from 8 years and above and persons with reduced physical, sensory or mental capabilities or lack of experience and knowledge if they have been given supervision or instruction concerning use of the appliance in a safe way and understand the hazards involved.</li> <li>◆ Children shall not play with the appliance.</li> <li>◆ Cleaning and user maintenance shall not be made by children without supervision.</li> </ul>
---	--

## Control Buttons Precautions

 <b>CAUTION</b>	<ul style="list-style-type: none"> <li>◆ Do not operate the control buttons with wet hands.</li> <li>◆ Do not spill water or other liquid onto the control buttons to avoid fault.</li> </ul>
---	---

## Cautions Regarding the Adapters and Cord

 <b>CAUTION</b>	<ul style="list-style-type: none"> <li>◆ Always unplug this appliance from the electrical outlet immediately after using and before cleaning.</li> <li>◆ An appliance should never be left unattended when plugged in. Unplug from outlet when not in use.</li> <li>◆ Unplug from outlet during thunder or lightening storms, and before putting on or taking off parts.</li> <li>◆ Never operate this appliance if it has a damaged cord or plug, if it is not working properly, if it has been dropped or damaged, or dropped into water. Return the appliance to a service center for examination and repair.</li> <li>◆ Do not use a damp hand to unplug the cord to avoid electric shock.</li> <li>◆ Check that the power voltage stated on the rating label corresponds to your local electricity supply.</li> <li>◆ Do not drag the cord, reach to the front plastic end to unplug it.</li> <li>◆ Do not squeeze, over bend, pull hard, twist the cord.</li> <li>◆ Keep the cord away from heated surfaces.</li> <li>◆ Do not carry this appliance by supply cord or use cord as a handle.</li> <li>◆ To disconnect, turn all controls to the off position, then remove plug from outlet.</li> <li>◆ The appliance is only to be used with the power supply unit provided with the appliance.</li> <li>◆ It must only be supplied at safety extra low voltage corresponding to the marking on the appliance.</li> <li>◆ If the supply cord is damaged, it must be replaced by the manufacturer or its service agent or a similarly qualified person in order to avoid a hazard.</li> </ul>
---	---



# SAFETY PRECAUTIONS

## Best Circumstances

 <b>CAUTION</b>	<ul style="list-style-type: none"><li>◆ Do not operate under blanket or pillow. Excessive heating can occur and cause fire, electric shock, or injury to persons.</li><li>◆ Do not use this appliance where temperature is over 40°C.</li><li>◆ Do not use this appliance in humid or dusty environment, or when any part of the body is in contact with plumbing or any similar ground.</li><li>◆ Never operate the appliance with the air openings blocked. Keep the air openings free of lint, hair, and the like.</li><li>◆ Do not use outdoors.</li><li>◆ Do not operate where aerosol (spray) products are being used or where oxygen is being administered.</li><li>◆ Please place the product on the flat level floor.</li><li>◆ Do not store near heat or open flame.</li><li>◆ Connect this unit to a properly grounded outlet only. See Grounding Instructions.</li></ul>
--------------------	--

## Best Practices For Safe Use

 <b>CAUTION</b>	<ul style="list-style-type: none"><li>◆ Only for users weighs below 120kg.</li><li>◆ Use this product only for its intended use as described in this manual. Do not use attachments not recommended by the manufacturer.</li><li>◆ Do not use the product for therapeutic treatment purpose.</li><li>◆ Appliance should only be used by one person, do not use by two or more persons at the same time to avoid damage to the products.</li><li>◆ Do not use the product right after meal, it may cause discomfort.</li><li>◆ Remove the accessories from the arms and empty the pockets while use the massage services.</li><li>◆ Check the upholstery under the cushions and other spots, if any damages are present, do not use it and refer to a qualified service professional for servicing.</li><li>◆ If you feel any abnormal discomfort during the operation of this product, turn off the power immediately and do not use the product.</li><li>◆ Make sure there is no obstacles behind the chair and there is enough clearance before adjusting the backrest or legrest angle.</li><li>◆ Use the appliance for 20 minutes each time is highly recommended</li><li>◆ Make sure no other excessive load pressed on the backrest or legrest besides the user.</li><li>◆ Make sure there is no children, pets or other objects under the backrest or legrest.</li><li>◆ Please be seated properly while using the appliance.</li><li>◆ Do not drag or push the chair or roll on its caster on wood floor or carpet to avoid damage.</li></ul>
 <b>PROHIBITED</b>	<ul style="list-style-type: none"><li>◆ Do not stand on or stack heavy objects on the footrest.</li><li>◆ Do not fall into sleep while the product is operating.</li><li>◆ Avoid using the product under the influence of alcohol.</li><li>◆ Never drop or insert any object into any openings.</li><li>◆ If there is any smoke or unusual smell while using, stop using immediately, unplug the power cord.</li></ul>
 <b>NO DISASSEMBLY</b>	<ul style="list-style-type: none"><li>◆ Do not disassemble this product yourself to avoid failure.</li><li>◆ Do not dismantle, fix or modify the yourself, Please contact authorized dealer or service agent.</li></ul>



# NAME AND FUNCTION OF EACH COMPONENTS

---

## External Structure

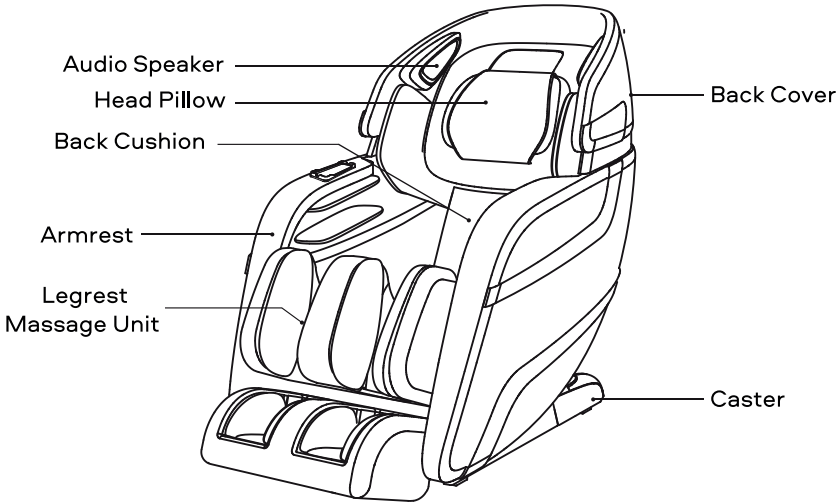

## Internal Structure

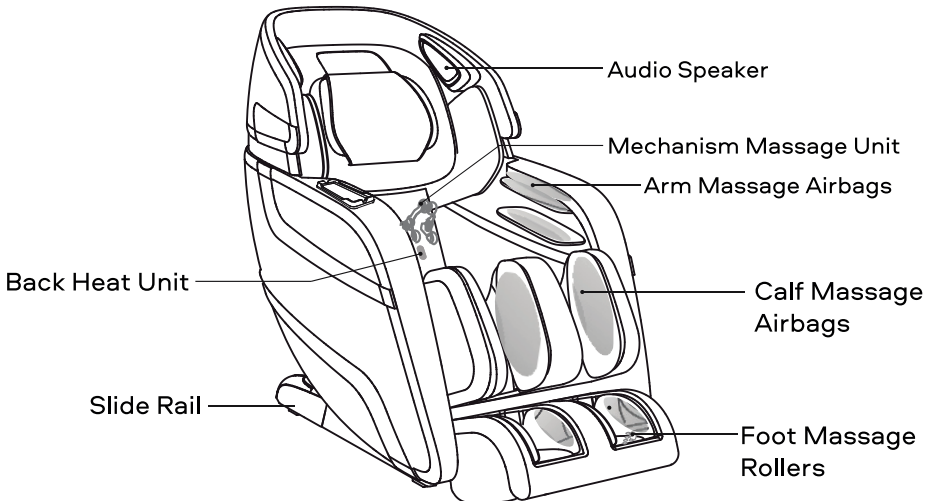



# NAME AND FUNCTION OF EACH COMPONENTS

## Controller

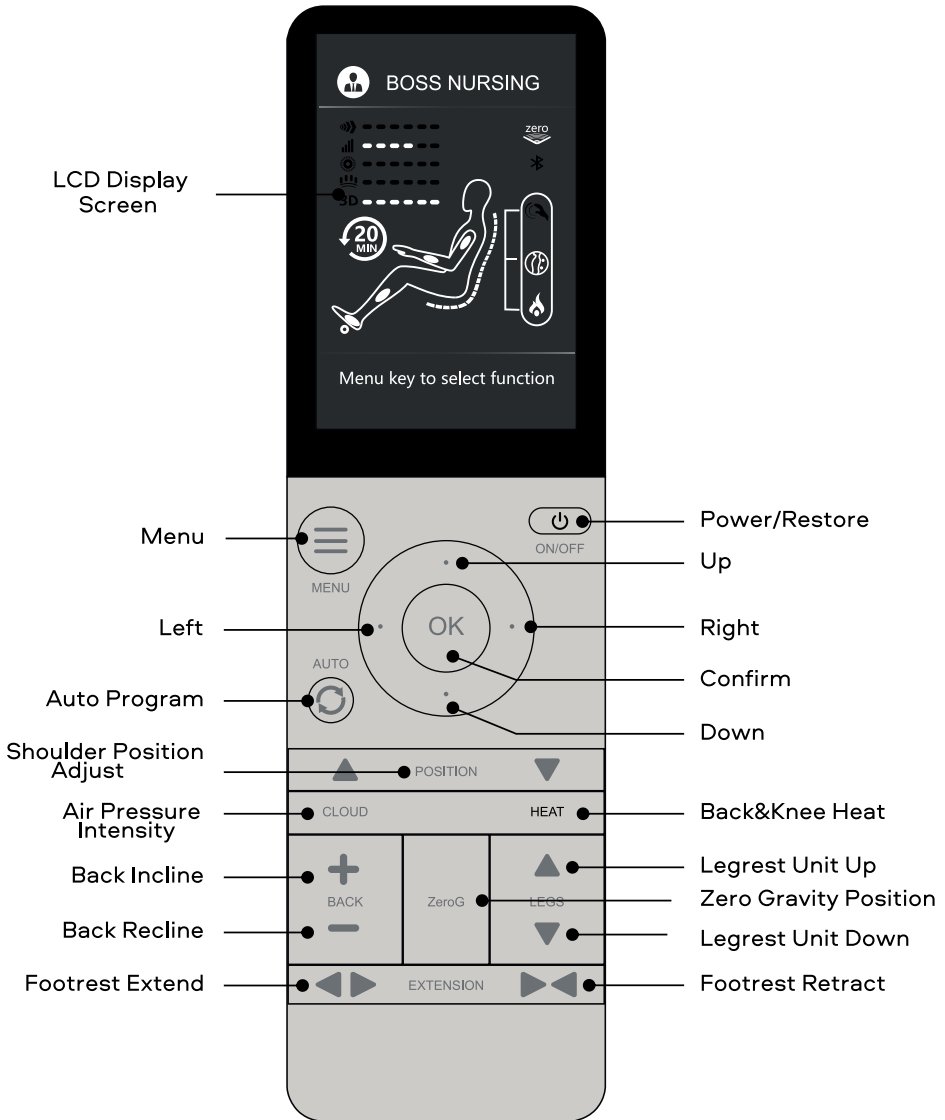











# NAME AND FUNCTION OF EACH COMPONENTS

## Instruction Of Controller

	<p><b>Power: Press this button to power on/off the remote.</b></p> <ul style="list-style-type: none"><li>▶ Press this button while connect to power to show the menu display, the LCD</li><li>▶ Screen is lit,use the up/down/left/right buttons to navigate the screen, press OK to select.</li><li>▶ Press this button again to turn off the product.chair be covered, the power cord be coiled and that the unit be placed in an environment free of dust and moisture.</li></ul>
	<p><b>Menu</b></p> <ul style="list-style-type: none"><li>▶ Display the Auto Program, Manual Program, 3D Massage, Airbags, Heat, Setting function.(Check the Display Menu for detailed information)</li></ul>
	<p><b>Shoulder Position Adjust ( slightly adjust mechanism up/ down the shoulder)</b></p> <ul style="list-style-type: none"><li>▶ Press and hold on Shoulder Position Adjust button to adjust the rollers to the desired position while under manual program or 4D Zone/Spot massage mode.</li><li>▶ Press and hold on Shoulder Position Adjust button to adjust the rollers to the desired position while under the body scan procedure.</li></ul>
	<p><b>Auto Program Button</b></p> <ul style="list-style-type: none"><li>▶ Display the Auto Program menu.when an auto program is running,press this button to toggle among the auto programs. The active program displays at the top of the status screen.(Check the Display Menu for detailed information.)</li></ul>
	<p><b>Navigation</b></p> <ul style="list-style-type: none"><li>▶ Use the up/down/left/right buttons to navigate the screen, press OK to select. Top of the status screen.(Check the Display Menu for detailed information.)</li></ul>
	<p><b>Zero Gravity Position</b></p> <ul style="list-style-type: none"><li>▶ Press to position the chair in Zero Gravity Position mode,press again to close the Zero Gravity Position mode.</li></ul>
	<p><b>Legrest Unit Up</b></p> <ul style="list-style-type: none"><li>▶ Press and hold to raise the legrest unit; release the button to stop.</li></ul> <p><b>Legrest Unit Down</b></p> <ul style="list-style-type: none"><li>▶ Press and hold to lower the legrest unit; release the button to stop.</li></ul>



# NAME AND FUNCTION OF EACH COMPONENTS



## Back Incline

▶ Press and hold to incline the backrest; release the button to stop.

## Back Recline

▶ Press and hold to recline the backrest; release the button to stop.



## Footrest Extend

▶ Press and hold to extend the footrest; release the button to stop.  
(Make sure there is no obstruction in advance)



## Footrest Retract

▶ Press and hold to retract the footrest; release the button to stop.  
(Make sure there is no obstruction in advance)

### **WARNING**

▶ After using, press Power button to restore the chair, press any button on the controller to stop the restoration, press Power button again for further operation.

## Instruction Of Controller

### Auto Program

▶ Press to display the Auto Program menu, press this button to toggle among 9 Auto Program: RECOVERY, EXTEND, RELAX, REFRESH, UPPER BODY, LOWER BODY, BOSS NURSING, QUEEN SLIMMING, SOUL SPA. Press OK to enter the program you desire. Selected program will show on the home screen. (Check below Menu photo for reference)

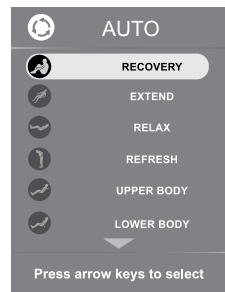
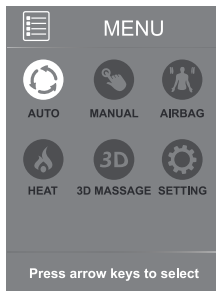
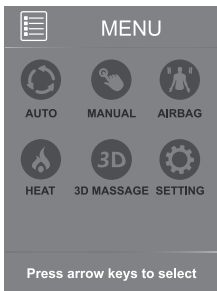

**Recover:** This is designed for muscles after sports activities and exercise. It can ease and relax muscles after intense exercise, especially promote the body circulation system to improve the muscle recovery after exercise.

**Extend:** Inspired by Thai style massage, featured in extension and stretching, this program uses strong kneading and stretching technique to relax tired muscles and keep them flexible.



# NAME AND FUNCTION OF EACH COMPONENTS

**Relax:** To improve the quality of lunch break and sleep; The mild massage kneads body parts from heavy strength to light one, from light to no strength to relieve tired body gradually.

**Refresh:** This is an exclusive program for white collars, who work long time at desk and often make business trip, it can ease muscles and recuperate body.

**Upper Body:** Designed to help to ease the pain and stiffness in neck and shoulders, combined with curvature design of the backrest, this program targets the rollers at the deep tissue of neck and shoulders.

**Lower Body:** Focusing the massage on the lumbar vertebra, this program helps to soothe the tension and keep the vitality of muscles.

**Boss Nursing:** Delivers an intense massage focusing on relieving sore and tension in the neck and shoulders, bringing utmost relief and comfort for users who spend long hours at desk.

**Queen Slimming:** Adopts mild massage techniques to relax muscles in the back and waist, helping to shape body figure and promote metabolism.

**Soul Spa:** Designed for morning or midday relaxing, it helps to boost the viability of muscles.

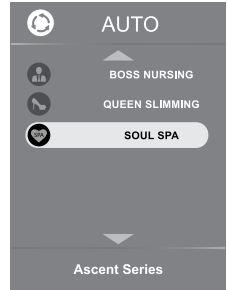

## Manual Programs

- ▶ Press MANUAL from MENU display, press UP or DOWN button to navigate among: MODE, PART, WIDTH, SPEED, ROLLER, ZERO .

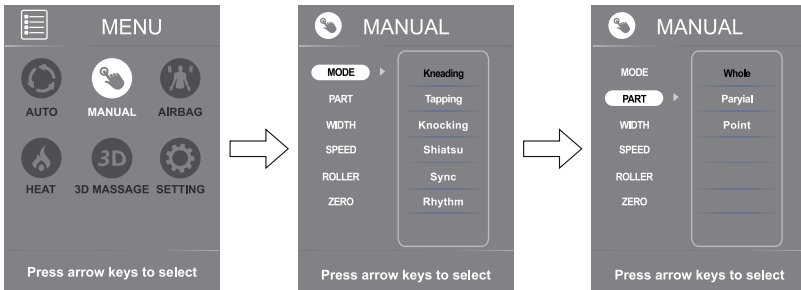

**Message Mode:** Press MODE from MANUAL display, press RIGHT button then press UP or DOWN button to navigate among: Kneading, Tapping, Knocking, Shiatsu, Sync and Rhythm massage techniques. Press OK button to enter the setting you desire. Selected mode will show on the home screen.

**Back Mechanism Massage Part:** Press PART from MANUAL display, press RIGHT button then press UP or DOWN button to navigate among: Whole, Partial and Point message zones. Press OK button to enter the setting you desire. Selected setting will show on the home screen.



# NAME AND FUNCTION OF EACH COMPONENTS

**Back Mechanism Massage Width:** Press WIDTH from MANUAL display, press RIGHT button then press UP or DOWN button to navigate among: Width, Medium and Narrow mechanism roller width. Press OK button to enter the setting you desire. Selected width will show on the home screen.

**Mechanism Massage Speed:** Press Speed from MANUAL display, press RIGHT button then press UP or DOWN button to navigate among: level 1, 2, 3, 4, 5, 6 Mechanism massage intensity. Press OK button to enter the intensity level you desire.

**Roller:** Press ROLLER from MANUAL display, press RIGHT button then press UP or DOWN button to navigate among: foot roller speed level 1, 2, 3, or OFF (deactivate foot roller mechanism). Press OK button to enter the speed level you desire.

**Zero Gravity:** Press Zero Gravity from MANUAL display, press RIGHT button then press UP or DOWN button to activate or deactivate Zero Gravity. Press OK button to enter the setting you desire.

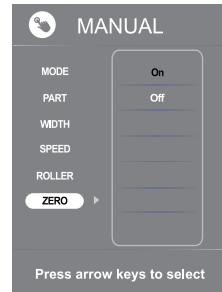
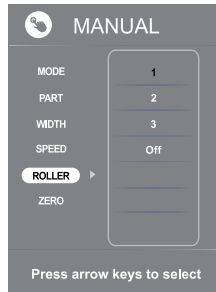
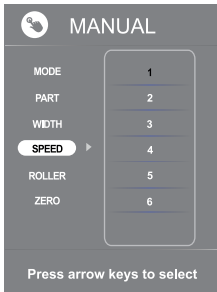
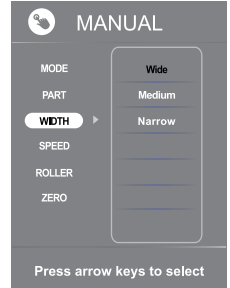

## Airbag

- ▶ Press AIRBAG from MENU display to show the AIRBAG display, press RIGHT button then press UP or DOWN button to navigate between: PART-Air pressure region and Force-Air pressureensity, Press OK button to enter the setting you desire.

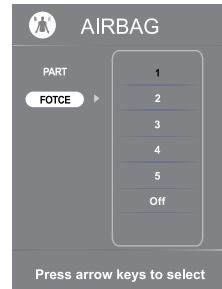
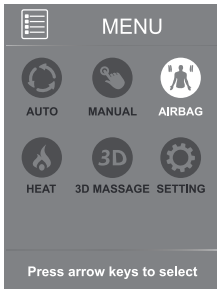



# NAME AND FUNCTION OF EACH COMPONENTS

**Part-Air pressure region:** Press PART from AIRBAG display,press RIGHT button then press UP or DOWN button to navigate among: Full, Arm&Shoulder, Leg&Foot, Buttock airbag positions. Press OK button to enter the airbag position you desire.

**Force-Air pressure intensity:**Press FORCE from AIRBAG display,press RIGHT button then press UP or DOWN button to navigate among: level 1, 2, 3, 4, 5 airbag intensity, or OFF (deactivate airbag intensity function),Press OK button to enter the airbag setting you desire.

## Heat

▶ Press Heat from MENU display,then press Up Or Down button to turn on or off back heat function.

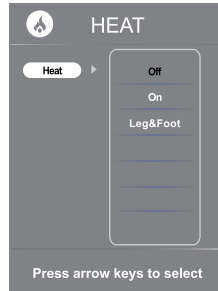
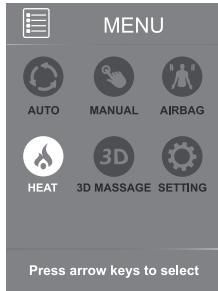

## 3D Massage

▶ Press 3D Massage from MANUAL display,press OK button to enter 3D Massage display,then press UP or DOWN button to navigate among: Mode-3 pre-set 3D Massage programs (deep shiatsu, healthy breath and massage extend), FORCE-3D protruding intensity and PART-3D massage part. Press OK button to enter the setting you desire.

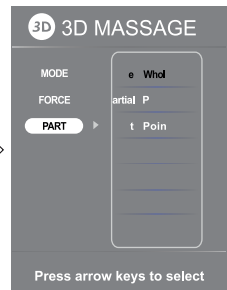
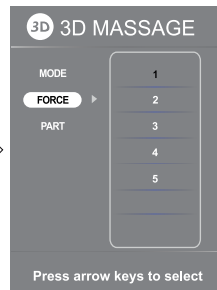
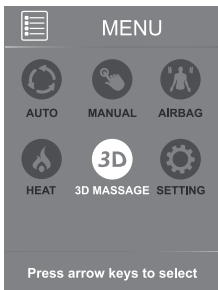



# NAME AND FUNCTION OF EACH COMPONENTS

## Settings

- ▶ Press SETTING from MANUAL display,press OK button to enter SETTING display. Then press UP or DOWN button to navigate among: TIME, LANGUAGE, BLUETOOTH. Press OK button to enter the setting you desire.

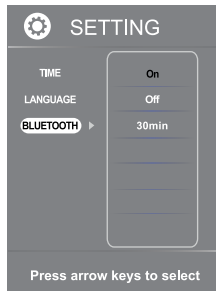
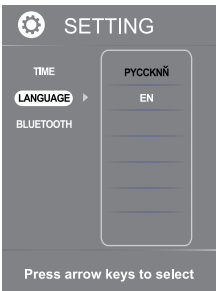
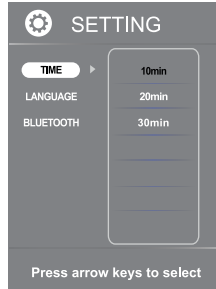
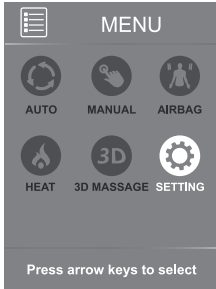

## Notes

1. Upon making any selections within the Automatic or Manual Mode menus,after 10 seconds of inactivity, the display screen will return to the home page.
2. With the exception of the“Lower Auto”option, each automatic program will begin with the movement of massage nodes along the backrest,in order to pinpoint the user’s shoulder position.

Homescreen Display  
With The Manual  
Program Running

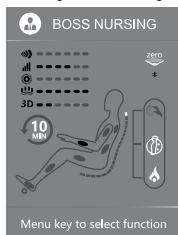

Homescreen Display  
With The Auto  
Program Running

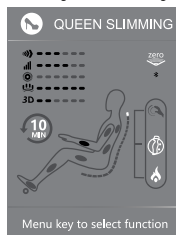



## 1. Reclining While Sliding Forward

Co-movement space saving design of seat and backrest provides ultimate relaxation.

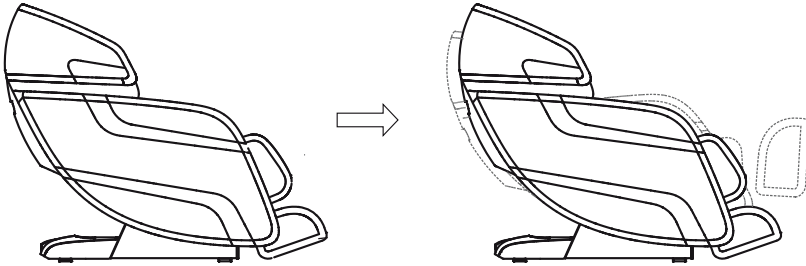

## 2. Four Heads Massage Mechanism

Innovative four heads massage mechanism and L-shaped guiding track conform to ergonomic principle.

## 3. Auto Extendable Legrest

Legrest can extend by maximum 26cm automatically, fulfilling the need of diversified statures.

## 4. Air Pressure Massage

Air pressure massage for arms, calves and feet.

## 5. Roller Massage

3-Roller under the feet provide full coverage kneading massage for the arch and sole of foot.

## 6. Multiple Human Hands Massage Techniques

Kneading, Tapping, Knocking, Shiatsu, Sync, Rhythm, 6 choreographed human hands massage techniques provide enjoyable massage service.

## 7. Simple And Easy-to-use Remote Control

Simple and Easy-to use remote control, android system serves simple and easy to understand access to all functions.

## 8. Unique L-style Super Long Massage Guide Track

## Installation Method

### Step 1: Take All Massage Chair Units Out of The Cartons

- ▶ Unpack the cartons:take out all upholstery unit,accessories out of the cartons.
- ▶ Before beginning installation,please verify that all components are included (check with the packing list carefully)

### Step 2: Install Armrest Unit

- ▶ Connect the Air Hose of the Seat Base unit with the Air Nozzle of the Armrest Unit; (Illustration 1)

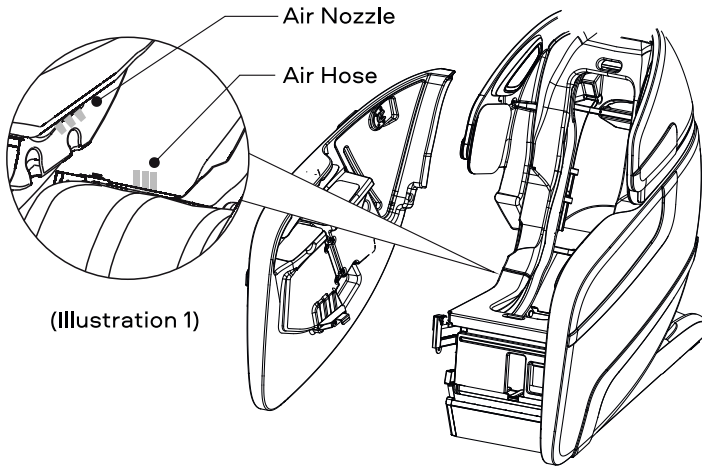

(Illustration 1)

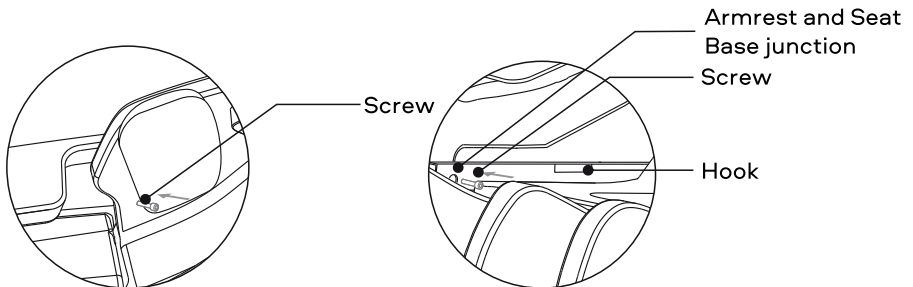

(Illustration 2)

(Illustration 3)

- ▶ Firstly hook the armrest onto the Chair Base,secondly fix the screw into the screw hole at the rear end of the armrest (Illustration 2), then fix the screw at the front part of the armrest (Illustration 3). (Same installation method with the other side)





### Step 3: Install The Legrest Unit

- ▶ Lift the Legrest Massage Unit, fit the Hook of the Legrest unit into the Coupling Shaft located at the Seat base (Keep the hook leveled with the coupling shaft), connect one side first then the other.

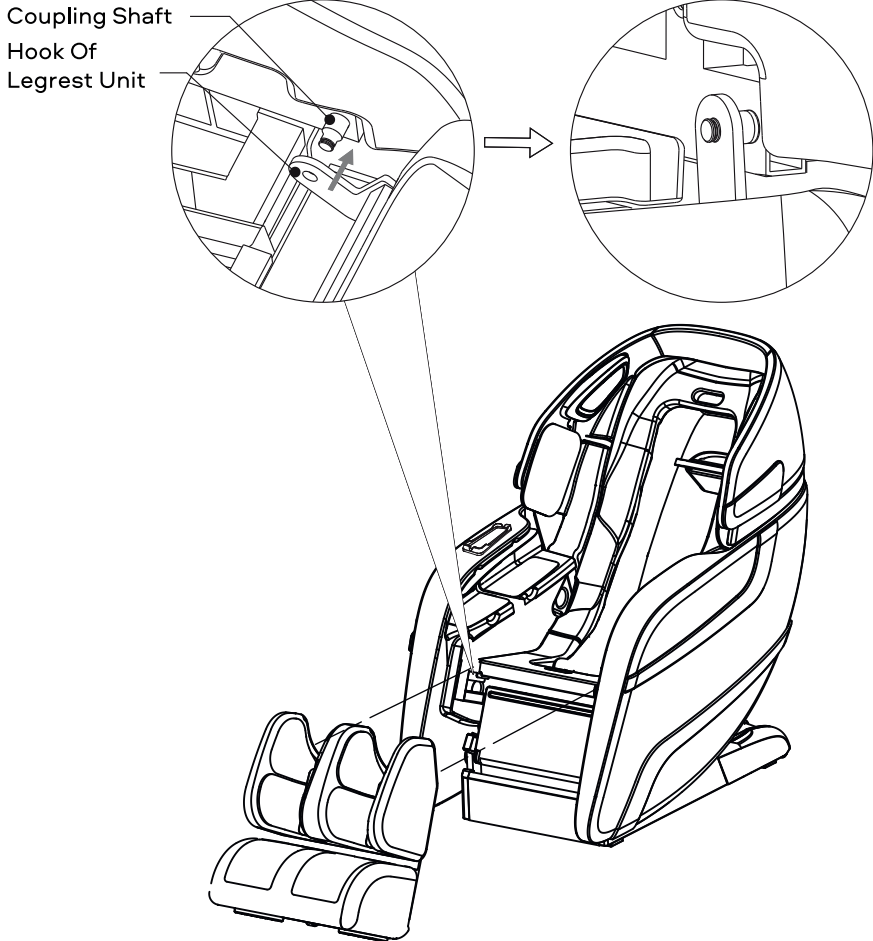

## PRELIMINARY CHECKS

- ▶ Organize the Air Hoses with cable ties, make sure they are not too tight in case the Air Hoses are squashed.

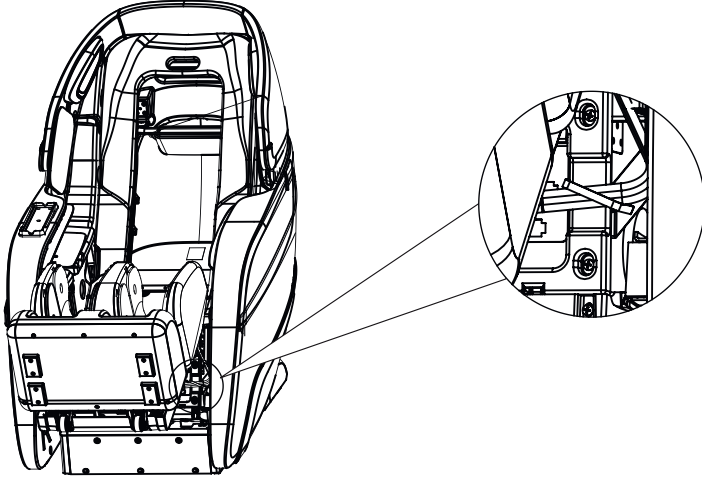

### Step 4: Install the Legrest Unit Accessories

- ▶ Lift the Legrest Massage Unit, thread the Air Hose into the Air Nozzle, fit the Air Valve Plug into the Air Valve Port and the Retract Plug into the Retract Port, make sure they are well secured.

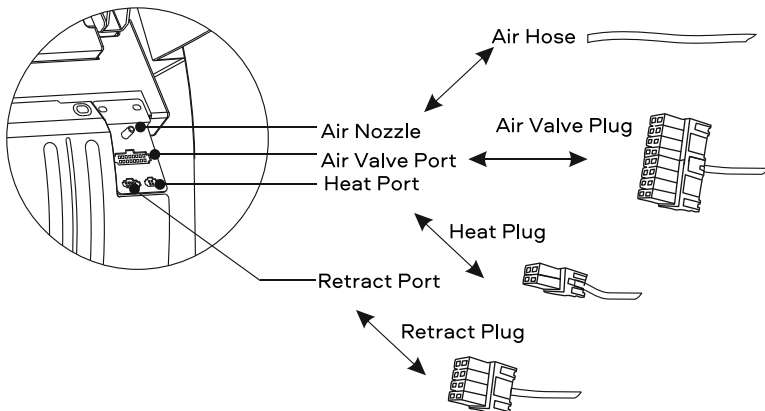

## Step 5: Install The Controller Unit

- ▶ Take the controller unit out of the accessories box; Connect the data line of the controller to the port to the lower inner side of the right armrest (pay attention to the convex and concave of the connector and port), then tighten the screw cap clockwise. (Check the illustration below for reference)

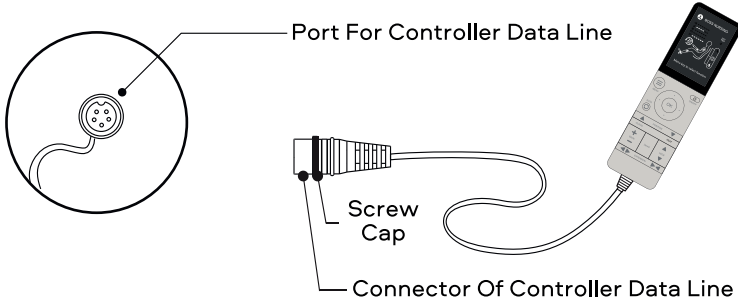

## Step 6: Other Accessories

- ▶ Connect the power cable to the product power socket located at the back power box. (Check below illustration for reference)
- ▶ Switch ON the power by the lower outer side of the right armrest, raise the backrest of the product to fully upright position.

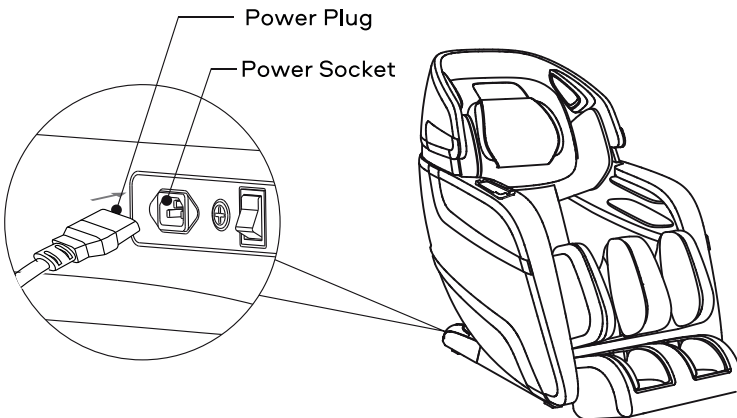

### Move Method

- ▶ Roll the chair on its casters to the desired location.
- ▶ Incline the backrest to upright position.
- ▶ Turn off the power switch and unplug the appliance from the electrical outlet.
- ▶ Using two people, push down on the backrest and lift up on the front side by grabbing the moving holder located to the front bottom of the armrest, roll the chair on its casters to the desired location (check the sketch for reference) region and Force-Air pressure intensity, Press OK button to enter the setting you desire.

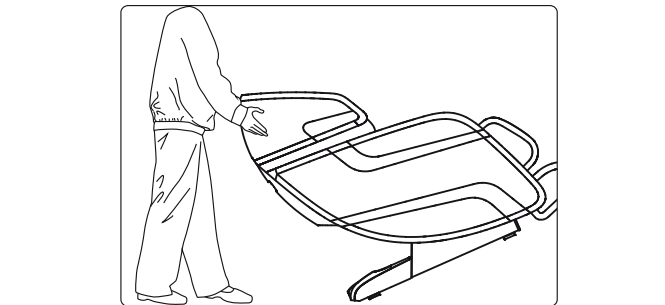

### ⚠ CAUTION

- ▶ Do not move the chair when there is user inside.
- ▶ To carry this product, do not lift by the footrest or armrest, hold the chassis and steady the backrest (have 4 or more people to carry the product).

### Connect To Power

- ▶ Connect this appliance to a 3-wire properly grounded outlet.
- ▶ Turn on the main power switch located to the lower back of the right armrest.

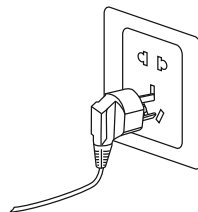

### ⚠ CAUTION

- ▶ Please verify that there is no damage to the supply cord before plug in.
- ▶ Please verify that the main power switch is turned off before connecting to power.

## Installation Site

### Clearance Space for the massage chair:

- ▶ Make sure there is an adequate clearance for the massage chair installation. Please allocate a minimum 10 centimeter distance clearance for the back of the product.
- ▶ Please allocate a minimum 60 centimeter distance clearance for the front of the product.
- ▶ Keep it 1 meter away from the TV,radio or other audio&video appliance to avoid signal interference.

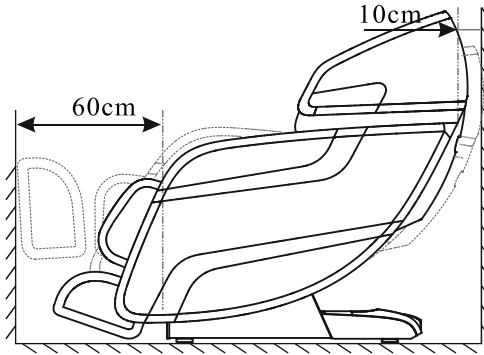

- ▶ Keep the distance between the power socket and power switch within 1.5 meter.

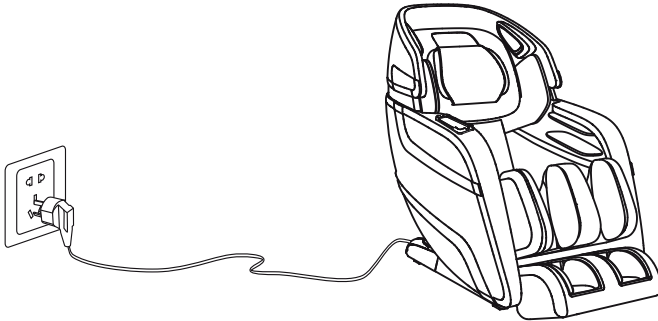

### **⚠ CAUTION**

- ▶ Keep the distance between the power socket and power switch within 1.5 meter to avoid damage of power cord while massage chair sliding forward.
- ▶ Straighten the power cord while in use to avoid tangle or damage.
- ▶ When the massage chair sliding forwards or back ,Please check to make sure there is no children,pets or other obstacles around to avoid accident.



## PRELIMINARY CHECKS

### Floor Protection

- ▶ We recommend to place a piece of carpet or soft mat underneath it to avoid damaging the floor.

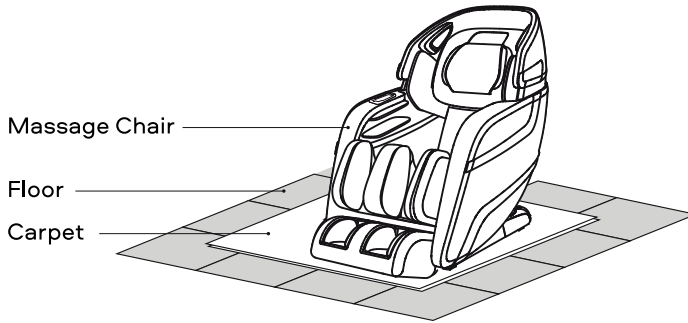

### Best Circumstances



Do not use the massage chair in high moisture environment such as near swimming pool or bathroom to prevent electric shock accident.reference)



Please keep the massage chair away from heated surfaces to prevent fire hazard or damage to the product.

#### **WARNING**

- ▶ Do not use the massage chair in high moisture environment such as near swimming pool or bathroom to prevent electric shock accident.
- ▶ Please keep the massage chair away from heated surfaces to prevent fire hazard or damage to the product.

### Grounding Instructions

- ▶ This product must be grounded. If it should malfunction or breakdown, grounding provides a path of least resistance for electric current to reduce the risk of electric shock. This product is equipped with a cord having an equipment-grounding conductor and a grounding plug. The plug must be plugged into an appropriate outlet that is properly installed and grounded in accordance with all local codes and ordinances.



Do not use the massage chair in high moisture environment such as near swimming pool or bathroom to prevent electric shock accident.reference)



## PRELIMINARY CHECKS

### Commissioning

- ▶ Use the remote control to recline the backrest to its lowest position, raise and extend the footrest to its top position, make sure there is enough clearance before commissioning.
- ▶ Return the backrest and footrest back to its default position after commissioning and turn off the power switch. To choose the massage program, please check the Instructions of Remote Control and Instructions of Display Screen for reference.

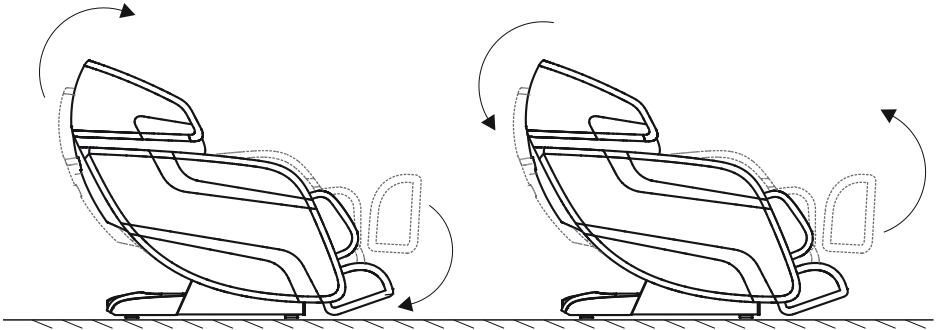

### DANGER

- ▶ Improper connection of the equipment grounding conductor can result in a risk of electric shock. Check with a qualified electrician or serviceman if you are in doubt as to whether the product is properly grounded. Do not modify the plug provided with the product – if it will not fit the outlet, have a proper outlet installed by a qualified electrician.

### EARTHING

- ▶ This massage chair belongs to Level One electrical appliance, make sure to use three-core power supply socket and to guarantee the ground wire connected to the power supply socket has obtained good ground connection to avoid electric leakage, electric shock and some other negative effect during use.



## PRELIMINARY CHECKS

### Legrest Extend and Retract

- ▶ Press and hold on the «  » or «  » Button to extend or retract the footrest to the desired position, release to stop.

Footrest Extend



Footrest Retract

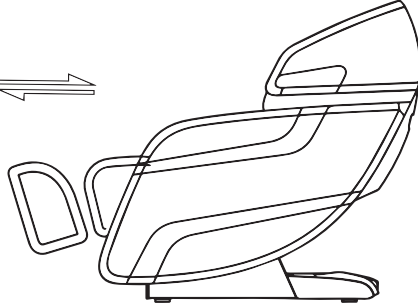

- ▶ Footrest Extend / Footrest Retract button can extend the footrest automatically until they are in right position.

### WARNING

- ▶ Do not play on the chair or perform wrong operations.
- ▶ Always confirm that there are no obstacles behind the product and that there is sufficient space to recline the chair or lift the footrest.
- ▶ Never insert leg, foot or any other objects into the openings while footrest is extending or retracting.
- ▶ Do not get off the chair while it is still resetting, wait till resetting completed.

### Audio Function

- ▶ Activate Bluetooth function via controller, search "RT5862" on your mobile device and pair it.

### After Use

- ▶ Always unplug the massage chair from the electrical outlet immediately after use.
- ▶ Put the Controller into the Controller Pocket.
- ▶ Turn off the power switch and unplug the massage chair from the electrical outlet while not in use to avoid children start the massage chair accidentally.
- ▶ When not in use for a long period of time, we recommend that the chair be covered, the power cord be coiled and that the unit be placed in an environment free of dust and moisture.





## APP DOWNLOAD AND INSTALLATION

---

Download app and control the chair from an Android or iOS device, below is the instructions:

### **For an iOS device:**

Open the App Store on your iOS device (iPhone, iPad, or iPod touch), use keyword “RT5862” to search, download it to your device and have it set up. While setup completed, open it and switch the Bluetooth to “ON”, pair it with the massage chair.

(Note: Version of iOS device need to be above 4.0 and with Bluetooth function)

### **For an Android device:**

Supplier will email the app to customer, download it to your device and have it set up. While setup completed, open it and switch the Bluetooth to “ON”, pair it with the massage chair.

(Note: Version of Android device need to be with Bluetooth function)

#### **CAUTION**

- ▶ The massage chair power and the Bluetooth need to set to on while pairing.
- ▶ If the pairing failed, try to connect again.

### Care and Maintenance Instructions

- ▶ To treat stains on back panel, armrest, footrest, plastic parts or air hose, spot clean with mild detergent foam, then wipe it with a dry cleaning cloth.
- ▶ To treat stains on remote control, power box, spot clean with a dry cleaning cloth.
- ▶ To treat stains on back cushion or pillows, use a water-based upholstery cleaner only, wipe it with moist cloth, then air dry.
- ▶ To clean the foot/calf unit covers, remove it from the chair, hand wash with a mild detergent, then line dry.

#### **⚠ CAUTION**

- ▶ Pull out the power cord from the power strips before care and maintenance. To avoid electrical shock or injury, do not touch the power cord with wet hands. Make sure no detergent enter into the power box while cleaning.
- ▶ Do not use benzene, thinner or other solvents on your product, it may cause fading or damage to the product.
- ▶ Do not iron the upholstery.

### Storage Methods

- ▶ Keep the product free from dust. Cover the product with a dust-free cloth to prevent collection of dust if not in use of a long period of time.

#### **⚠ CAUTION**

- ▶ Do not leave this product exposed to direct sunlight for long periods of time. This may cause fading or damage

### Warm Tips

During daily use, please check for the following symptoms:

- ▶ Burnt smell.
- ▶ The product experiences unusual power ON/OFF when touching the power cord.
- ▶ Hot power cord.
- ▶ Other abnormal symptoms.

#### **⚠ CAUTION**

- ▶ Please stop using the product to avoid breakdowns or accidents if any above symptom spotted.
- ▶ Switch off the power button and disconnect the plug, contact the local distributors or supplier for repair.
- ▶ All other servicing except above care and maintenance should be serviced by an authorized dealer or service center.

#### **⚠ WARNING**

Pull out the power cord from the power strips before care and maintenance. To avoid electrical shock or injury, do not handle the power cord with wet hands. Do not try to dismantle or repair the product yourself, please send your massage chair to the authorized service center.



## TROUBLE SHOOTING

No.	Symptoms	Possible Causes	Possible Solutions
1	Shoo or clatter sound is heard	Normal working sound of motor or massage balls rubbing against the cloth cover	No need to take any measures
2	Appliance start failure	The power cord is not secured into the socket	Secure the Power plug
		Power switch is off	Turn on the switch
		The fuse is blown	Replace only with a fuse of same type and rating
3	No music from the speaker after the bluetooth is connected	The volume is turned to the lowest	Adjust the speaker volume from the mobile devices.
4	Backrest or legrest can not raise or recline.	Excessive load pressed on the backrest or legrest	Relieve the load and try again from the mobile devices.
5	Airbag malfunction.	The air hose may be blocked the backrest or legrest	Straighten the air hose and clear out the blockage from the mobile devices.

If problem remains, please contact the dealer for maintenance.

Tips: Do not attempt to repair this product yourself, our company shall not be liable for the injury or damage caused by any servicing without authorization.



## PRODUCT SPECIFICATIONS

---

Product Name : Deluxe Multi-function Massage Chair

Model Number : RT5862

Rated Voltage : 220-240V~

Rated Frequency : 50/60Hz

Rated Power : 160W



## WARRANTY

---

The warranty is valid for 36 months from the date of purchase.

The warranty covers faults caused by the manufacturer.

The warranty does not apply in case of mechanical damage and if there are signs of repair by unauthorised persons.

Below Form Shows The Name And Content Of Hazardous Substance In This Product

Parts Name	Restricted Substances					
	Pb	Hg	Cd	Cr	PBB	PBDE
Outer Panels	○	○	○	○	○	○
Circuit Board Assembly	✘	○	○	○	○	○
Metal Work	✘	○	○	○	○	○
Rubber Piece	○	○	○	○	○	○
Power Cable/ Power Adapter	✘	○	○	○	○	○
Inner Signal Connecting Cable	○	○	○	○	○	○
Upholstery	○	○	○	○	○	○

This form is made under the regulation of SJ/T 11364

- ※ : Circuit Board Assemblies include the spare parts which make up a whole PCB, such as resistor, capacitor, integrated circuit, connectors, etc.
- : Indicates that the concentration of the hazardous substance in all homogeneous materials in the parts is below the relevant threshold of the GB/T26572 standard.
- ✘ : Indicates that the concentration of the hazardous substance of at least one of all homogeneous materials in the parts is above the relevant threshold of the GB/T26572 standard.

Notes of environment-friendly lifetime

Lifetime of this electrical and electronic products, if operated as set forth in the manual, with the hazardous substance or element not to emit, neither to pollute the environment nor to cause harm to person or property, is limited to 10 years.



# Sleep.8

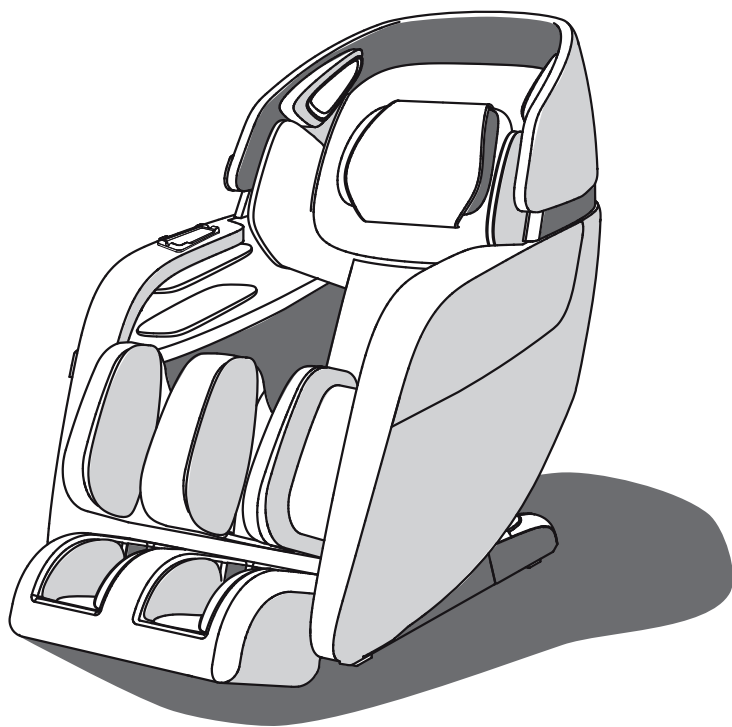

Gradecemos pela compra do nosso produto. Antes de utilizar o dispositivo, leia com atenção este manual do utilizador para fazer o uso correto.

Guarde este MANUAL DO UTILIZADOR para consultar no futuro





## INDICE

---

TECNICA DE SEGURANQA .....	31
DESIGNAÇÃO E FUNÇÃO DE CADA COMPONENTE .....	33
Componentes externos .....	33
Componentes internos .....	33
Controlo remoto .....	34
Manual do utilizador do controlo remoto .....	35
PREPARAÇÃO .....	42
Instalação .....	42
Deslocamento .....	46
Local de instalação .....	47
Comissionamento .....	49
Antes de sentar-se .....	50
Extensão do apoio para os pés .....	50
Depois do uso.....	50
CONEXÃO AO SMARTPHONE OU TABLET .....	51
Como baixar o aplicativo .....	51
Sistema Android .....	51
As condições obrigatórias .....	52

- ▶ Leia atentamente todos os avisos antes de utilizar o produto.
- ▶ As classes de acidentes por utilização indevida são classificadas como "AVISO" e "ATENÇÃO". Veja todos os avisos abaixo e siga todas as instruções do manual.
- ▶ As precauções e avisos listados abaixo ajudarão a garantir o uso correto deste dispositivo.

 <b>AVISO</b>	O uso impróprio pode resultarem ferimentos ao utilizador.
 <b>ATENÇÃO</b>	O uso impróprio pode resultarem ferimentos ao utilizador.

	É proibido		Não desmonte
---	------------	---	--------------

## Não é adequado para as seguintes pessoas

Recomendamos que as pessoas que se enquadram nas categorias listadas obrigatoriamente consultem um médico antes de usar o produto.

 <b>AVISO</b>	<ul style="list-style-type: none"><li>◆ As pessoas que usam os dispositivos médicos eletrónicos implantados, por exemplo, marca-passo.</li><li>◆ As pessoas em tratamento e, principalmente, as pessoas com mal-estar.</li><li>◆ Os pacientes com tumores malignos ou abscessos malignos (é necessário monitoramento).</li><li>◆ As mulheres grávidas e em período de menstruação.</li><li>◆ As pessoas com osteoporose ou fratura da coluna vertebral.</li><li>◆ As pessoas com as doenças de pele ou cujas peles estão feridas.</li><li>◆ As pessoas com febre.</li><li>◆ No caso se este produto for usado por crianças, pessoas com deficiências ou com capacidades reduzidas, ou para eles, é necessária supervisão minuciosa.</li></ul>
---	---

## Controlo remoto Avisos

 <b>ATENÇÃO</b>	<ul style="list-style-type: none"><li>◆ Não use o controlo remoto pux o cabo do controlo remoto com as mãos molhadas.</li><li>◆ Não derrame água ou outros líquidos no controlo remoto para evitar danos ao mesmo.</li><li>◆ Não coloque objetos pesados sobre no controlo remoto.</li></ul>
---	--

## Atenção: os adaptadores de corrente alternada e o cabo de alimentação

 <b>ATENÇÃO</b>	<ul style="list-style-type: none"><li>◆ Certifique-se de que a tensão de alimentação indicada na placa de identificação corresponda á fonte de alimentação local.</li><li>◆ Não desconecte o cabo de alimentação com as mãos molhadas para evitar choque elétrico.</li><li>◆ Não puxe o cabo de alimentação, segure a ponta de entrada para desconectá-lo.</li><li>◆ Não aperte o cabo de alimentação com o dispositivo ou outros objetos pesados.</li><li>◆ É proibido danificar, dobrar, puxar com força, torcer ou amarrar o cabo de alimentação.</li><li>◆ Se o cabo de alimentação estiver danificado, deve ser substituído pelo fabricante ou por um técnico de serviço, ou um especialista semelhante, para evitar perigo.</li></ul>
---	---





## Condições de utilização

 <b>ATENÇÃO</b>	<ul style="list-style-type: none"><li>◆ Não use este aparelho em temperaturas acima de 40 °C.</li><li>◆ Não use este aparelho em condições de humidade e poeira, ou se quaisquer das suas partes estiverem perto de encanamentos, ou condições semelhantes. Tenha cuidado para que nos orifícios de ar não entrem os fiapos, pelos, etc.</li><li>◆ Desconecte o aparelho da tomada durante as tempestades com relâmpagos e antes de remover ou instalar as peças.</li><li>◆ Não utilize ao ar livre.</li><li>◆ Coloque o produto em uma superfície plana.</li><li>◆ Mantenha longe de fontes de calor e chamas abertas.</li></ul>
--------------------	---

## Utilização correta

 <b>ATENÇÃO</b>	<ul style="list-style-type: none"><li>◆ Somente para os utilizadores abaixo de 120 kg.</li><li>◆ Utilize este produto apenas para os fins a que se destina, conforme descrito neste manual.</li><li>◆ Não utilize o produto para os fins terapêuticos.</li><li>◆ O aparelho pode ser utilizado apenas por um utilizador ao mesmo tempo, a utilização simultânea por vários utilizadores danificará o produto.</li><li>◆ Não use o produto imediatamente após as refeições, para evitar desconforto.</li><li>◆ Tire os acessórios dos braços e esvazie os bolsos durante a massagem.</li><li>◆ Verifique o estofamento sob as almofadas e outras áreas. Em caso de danos, não utilize e solicite a manutenção de um técnico qualificado.</li><li>◆ Em caso de desconforto ao usar o produto, desligue-o imediatamente e interrompe o uso.</li><li>◆ O tempo de uso recomendado é de 20 minutos.</li><li>◆ Certifique-se de que não haja obstáculos atrás da poltrona e haver espaço suficiente antes de ajustar o ângulo do encosto e do apoio para os pés.</li><li>◆ Certifique-se de que o encosto e o apoio para os pés não estejam sujeitos a outras cargas além do peso do utilizador.</li><li>◆ Certifique-se de que não haja crianças, animais ou objetos sob o encosto.</li><li>◆ Sente-se corretamente ao utilizar o aparelho.</li><li>◆ Não puxe, empurre ou move utilizando as rodinhas a poltrona sobre o piso de madeira, ou carpete, para evitar danos.</li></ul>
 <b>É PROIBIDO</b>	<ul style="list-style-type: none"><li>◆ Nunca utilize este produto com peças danificadas/expostas ou com vazamento de energia elétrica.</li><li>◆ Não coloque os objetos pesados no apoio para os pés.</li><li>◆ Certifique-se de que as crianças não brinquem na poltrona massageadora.</li><li>◆ Não durma, enquanto utiliza o produto.</li><li>◆ Não utilize o produto sob o efeito de álcool.</li><li>◆ Não coloque as mãos e os dedos nas aberturas do dispositivo, caso contrário, podem ocorrer ferimentos ou danos ao dispositivo.</li><li>◆ Pare a operação e desconecte o cabo de alimentação, se fumaça ou odor incomum surgir durante o uso.</li></ul>
 <b>NÃO DESMONTE</b>	<ul style="list-style-type: none"><li>◆ Desconecte o cabo de alimentação do estabilizador antes de realizar a manutenção. Não conecte ou desconecte o cabo de alimentação com as mãos molhadas, para evitar choque ou ferimentos.</li><li>◆ Desconecte o cabo de alimentação do estabilizador, se não estiver em uso.</li><li>◆ Ao desconectar a fonte de alimentação, desconecte a tomada e desligue todos os controles</li></ul>



## Componentes externos

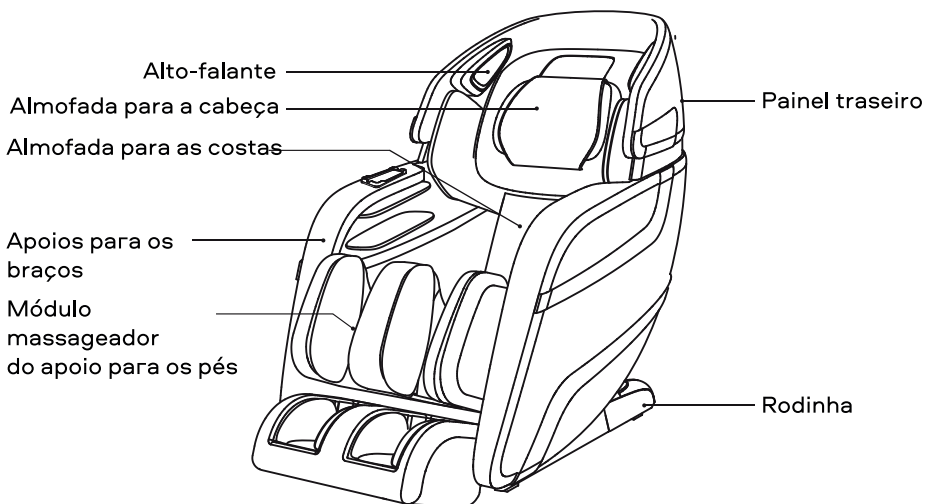

## Componentes internos

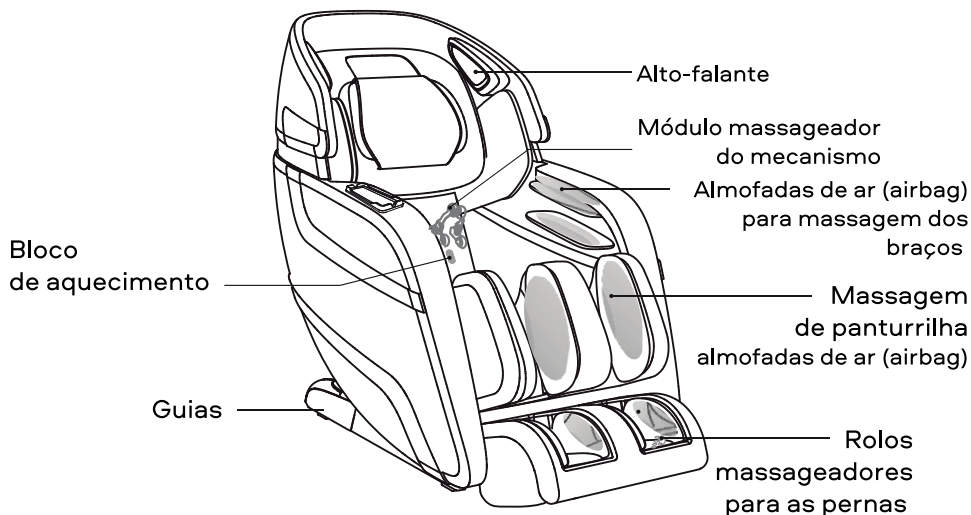





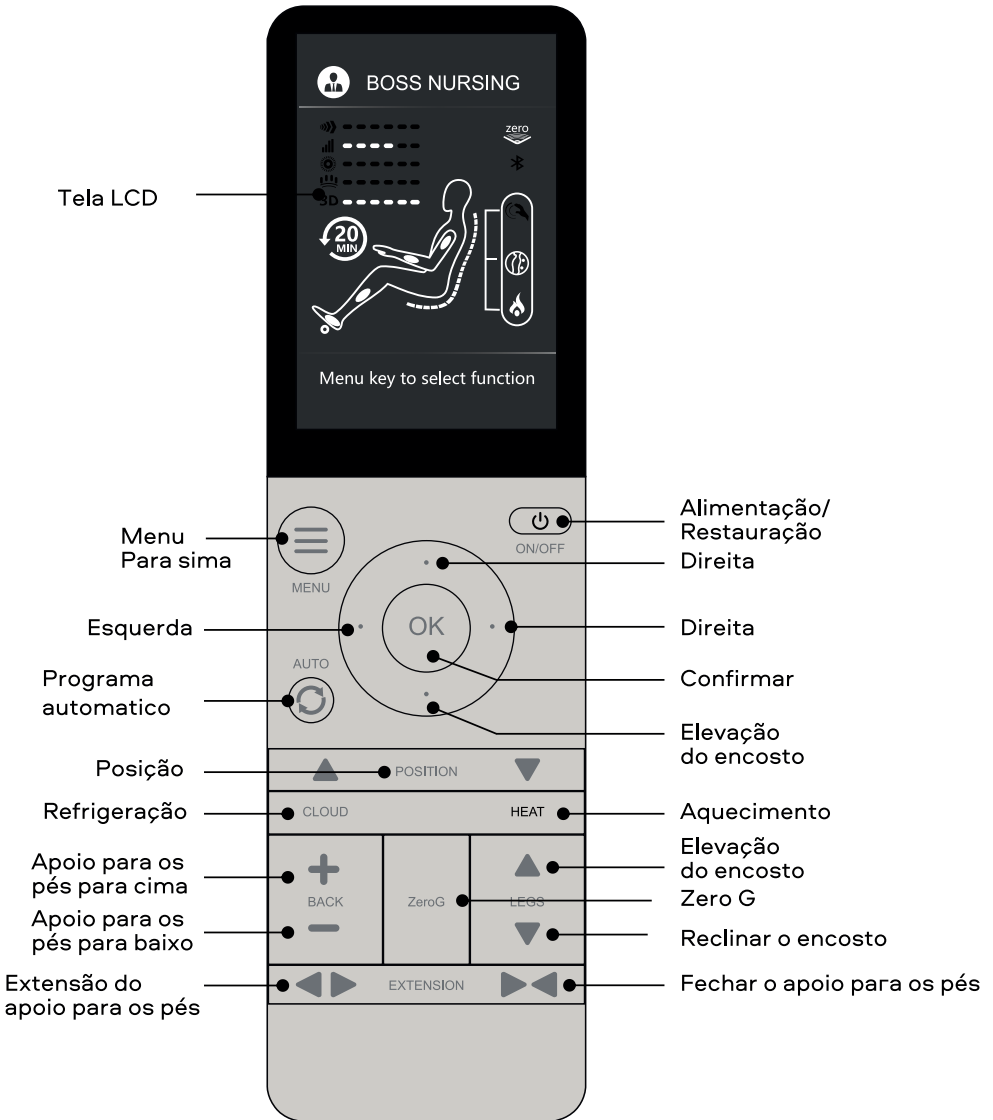



## Controller





## DENOMINAÇÃO E FUNÇÃO DE CADA COMPONENTE

### Instrução para o controlo remoto

	<p><b>Alimentação: Pressione o botão para ativar/desativar o modo</b></p> <ul style="list-style-type: none"><li>▶ Pressione este botão quando a energia estiver conectada para exibir a tela do menu, a tela LCD acenderá, use os botões para cima/para baixo/ esquerda/direita para navegar entre as configurações da tela, pressione OK para selecionar.</li><li>▶ Pressione este botão novamente para desligar o produto. O tempo de funcionamento é definido como 20 minutos por padrão.</li></ul>
	<p><b>Menu</b></p> <ul style="list-style-type: none"><li>▶ Mostra o programa automático, programa manual, programa de massagem 3D, almofada de ar (airbag), aquecimento, função de configuração (consulte o menu para obter mais informações)</li></ul>
	<p><b>Ajuste da posição dos ombros (ajuste contínuo do mecanismo de ajuste dos ombros para cima/para baixo)</b></p> <ul style="list-style-type: none"><li>▶ Mostra o programa automático, programa manual, almofadas de ar (airbag), aquecimento, rolos, função de configuração. (Verificar o menu da tela para receber mais informações)</li></ul>
	<p><b>Botão dos programas automáticos</b></p> <ul style="list-style-type: none"><li>▶ Mostra o menu de programas automáticos. Se o programa automático estiver ativado, pressione este botão para alternar os programas automáticos. O programa ativo é exibido na parte superior da tela de estado.</li></ul>
	<p><b>Navegação</b></p> <ul style="list-style-type: none"><li>▶ Utilize os botões para cima/para baixo/esquerda/direita para navegar pela tela, pressione OK para selecionar.</li></ul>
	<p><b>Massagem 3D</b></p> <ul style="list-style-type: none"><li>▶ Pressione este botão para ajustar a intensidade da pressão 3D no modo de massagem manual.</li></ul>
	<p><b>Apoio para os pés para cima</b></p> <ul style="list-style-type: none"><li>▶ Pressione e segure para elevar o apoio para os pés; solte o botão para parar.</li></ul> <p><b>Apoio para os pés para baixo</b></p> <ul style="list-style-type: none"><li>▶ Pressione e segure para baixar o apoio para os pés; solte o botão para parar.</li></ul>

## DESIGNAÇÃO E FUNÇÃO DE CADA COMPONENTE



### Elevação do encosto

- ▶ Pressione e segure para levantar o encosto, solte o botão para parar.

### Reclinando o encosto

- ▶ Pressione e segure para reclinando o encosto, solte o botão para parar.



### Extensão do apoio para os pés

- ▶ Pressione e segure para estender o apoio para os pés; solte o botão para parar. (Certifique-se com antecedência de que não haja obstáculos)



### Fechar o apoio para os pés

- ▶ Pressione e segure para dobrar o apoio para os pés; solte o botão para parar. (Certifique-se com antecedência de que não haja obstáculos)

### ⚠ AVISO

- ▶ Depois da utilização, pressione o botão Power (alimentação) para restaurar o funcionamento da poltrona, e pressione qualquer botão no controlo remoto para parar a restauração, pressione Power (alimentação) novamente, para receber as informações detalhadas.

## Instrução do menu da tela do display

### Programa Automático

- ▶ Programa automático para exibir o menu do programa automático, pressione este botão para alternar 9 programas automáticos: BOSS NURSING (Cuidados do chefe), QUEEN SLIMMING Magreza da rainha), SOUL SPA, EXTENSION (Alongamento), NECK&SHOULDER (Pescoço e ombros), WAIST&SPINE (Cintura e costas), Certifique-se de que todos os componentes estejam restaurados. No caso contrário, ligue a energia e SPORTS REFRESH (Recuperação depois do desporto), WORKING RELIEF (Relaxamento depois do trabalho), restaure completamente. REST&SLEEP (Descanso e sono). Pressione OK para inserir o programa necessário. O programa escolhido será mostrado na tela inicial. Veja a imagem do menu abaixo para referência)

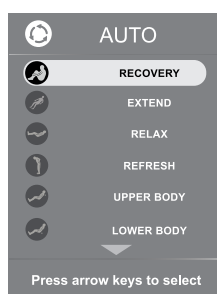
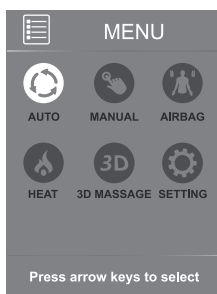
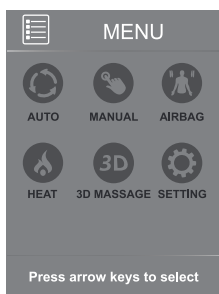

**Boss nursing (Cuidados do chefe):** Oferece massagem intensa para aliviar a dor e tensão no pescoço e ombros, proporcionando conforto e relaxamento para os usuários que passam muito tempo à mesa de trabalho.



# DESIGNAÇÃO E FUNÇÃO DE CADA COMPONENTE

**Soul Spa:** Projetado para o relaxamento da manhã e da tarde, ajuda energizar os músculos.

**Extension (Alongamento):** Inspirado na massagem tailandesa de esticamento e alongamento, este programa usa fortes técnicas de massagem e esticamento para relaxar os músculos cansados e os tornar flexíveis.

**Neck&Shoulder (pescoço e ombro):** Projetado para relaxar e aliviar a tensão nos músculos cansados do pescoço e dos ombros e mantê-los flexíveis e alinhar a ação dos rolos e direcionada para os tecidos profundos do pescoço e dos ombros

**Waist&Spine (Cintura e costas):** A massagem é dirigida a região lombar, este programa permite libertar-se de tensões e tonificar os músculos.

**Sports Refresh (Recuperação depois do desporto):** Desenvolvido para os músculos após treinos ativos e desporto, ajuda a relaxar os músculos após treinos intensos, melhora a circulação sanguínea, auxiliando na recuperação após práticas desportivas.

**Working relief (Relaxamento após do trabalho):** O programa é projetado para funcionários de escritório que passam muito tempo a sua mesa e fazem as viagens de negócios com frequência, para relaxar os músculos e recuperar.

**Rest&sleep (descanso e sono):** Para melhorar a qualidade do descanso diurno e do sono; uma massagem suave para os músculos do corpo com uma intensidade de forte a fraca e imperceptível, para aliviar suavemente a fadiga.

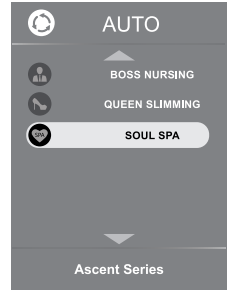

## Programas manuais

- ▶ Pressione MANUAL to MENU, pressione UP (PARA CIMA) e DOWN (PARA BAIXO) para navegar entre: MODE (Modo), PART (Parte), WIDTH (Largura), SPEED (Velocidade), ROLLER (Rolo), ZERO.

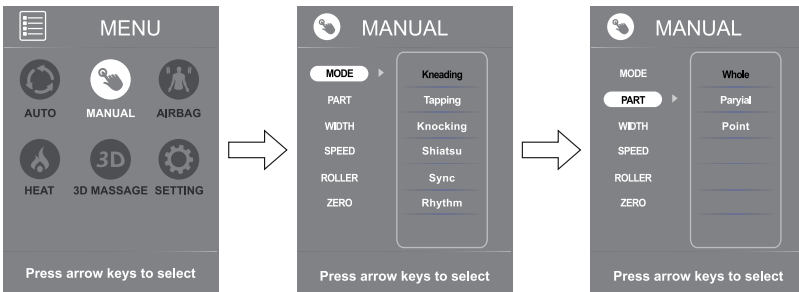

**Massage Mode (Modo da massagem):** Pressione MODE no menu MANUAL, pressione o botão para a direita RIGHT e, em seguida, pressione para cima e para baixo para trocar por: Kneading (Amassamento), Tapping (Percussão), Knocking (Pancadinha), Shiatsu, Sync (Sincronizada) e Rhythm (Ritmica). Pressione OK para selecionar a configuração necessária. O modo escolhido aparecerá na tela inicial.

**Back Mechanism Massage Part (Parte de massagem):** Pressione PART (Parte) no menu MANUAL, pressione o botão para a direita, depois pressione para cima e para baixo para navegar entre: massagem Whole (Geral), Partial (Parcial) e Point (Pontual). Pressione OK para selecionar a configuração necessária. A configuração selecionada aparecerá na tela inicial.



## DESIGNAÇÃO E FUNÇÃO DE CADA COMPONENTE

### Back Mechanism Massage Width (Largura do mecanismo da massagem):

Pressione WIDTH (Largura) no menu MANUAL, pressione o botão para a direita, depois pressione para cima e para baixo para navegar entre: Width (Largura), Medi um (Média) e Narrow (Estreita) para a largura dos rolos. Pressione OK para selecionar a configuração necessária. A largura escolhida aparecerá na tela inicial.

### Mechanism Massage Speed (Velocidade do mecanismo de massagem):

Pressione a Velocidade Speed no menu MANUAL, pressione o botão para a direita RIGHT, depois pressione para cima e para baixo para navegar entre: níveis de intensidade da massagem 1, 2, 3, ZERO, 4, 5, 6. Pressione OK para escolher o nível necessário da intensidade.

**Roller (Rolos):** Pressione ROLLER(Rolo) no menu MANUAL, pressione o botão para a direita RIGHT, e, em seguida, pressione para cima e para baixo para navegar entre os níveis de velocidade dos rolos de pés 1, 2, 3 e OFF (desligado) (desativa o mecanismo dos rolos de pés). Pressione OK para selecionar o nível de velocidade desejado.

**Gravity (Gravidade Zero):** Pressione Zero Gravity (Gravidade Zero) no menu MANUAL, pressione o botão para a direita RIGHT, e, em seguida, pressione para cima e para baixo para ativar e desativar a função Zero Gravity (Gravidade Zero). Pressione OK para selecionar a configuração necessária.

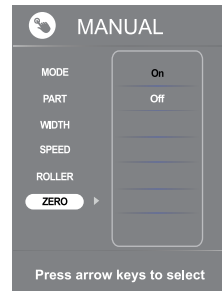
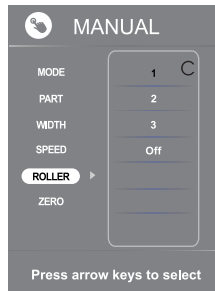
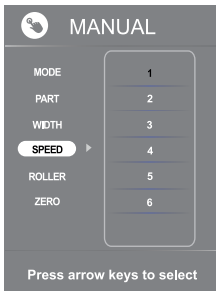
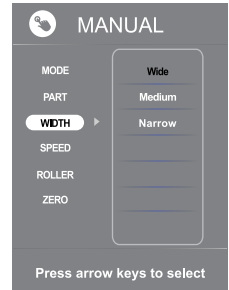

### Airbag/Almofadas de ar

- ▶ Pressione AIRBAG no menu para exibir o menu AIRBAG, pressione o botão para a direita, em seguida, pressione para cima ou para baixo para se mover entre: parteregião de pressão de ar e força-intensidade de pressão de ar, pressione o botão OK para entrar na configuração desejada.

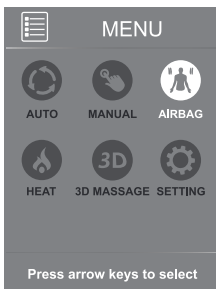

## DESIGNAÇÃO E FUNÇÃO DE CADA COMPONENTE

**Deep Shiatsu Massage (Massagem profunda shiatsu):** A massagem profunda shiatsu, voltada principalmente para massagem das costas, tem a duração predefinida de 10 minutos; Healthy Breath (Respiração saudável): Esta massagem profunda predefinida de 5 minutos ajuda o utilizador a melhorar o ritmo da inspiração e expiração para melhorar o bem-estar geral;

**Massage Extend (Alongamento):** Alongamento predefinido de 5 minutos; Force-3D protruding intensity (intensidade penetrante): Ao iniciar o programa de massagem MANUAL, pressione este botão para navegar entre os níveis 1, 2, 3, 4, 5 para alterar o modo 3D protruding intensity (intensidade penetrante);

**Part-3D massage part (Parte de massagem):** Pressione PART (Parte) no menu 3D Massage (Massagem 3D), pressione o botão para a direita RIGHT, depois pressione para cima e para baixo para navegar entre: Whole (Geral), Partial (Parcial) e Point (Pontual). Pressione OK para selecionar a configuração necessária.

### Heat (Aquecimento)

- ▶ Pressione Heat (Aquecimento) no menu MENU, depois pressione os botões para cima ou para baixo para ligar e desligar a função de aquecimento.

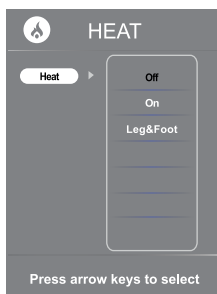
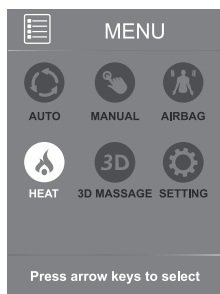

### 3D Massage/3D Massagem

- ▶ Prima 3D Massage no menu Manual, prima OK para introduzir 3D Massage e, em seguida, prima para cima e para baixo para navegar pelos programas de massagem Deep Shiatsu/Deep Shiatsu, Healthy Breath / healthy breath e Massage Extepd / Stretch, FORCE-3D protruding intensity e PART-3D. prima OK para introduzir a definição pretendida.

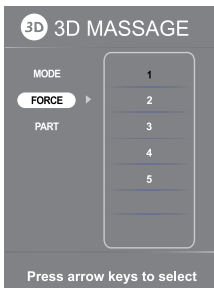
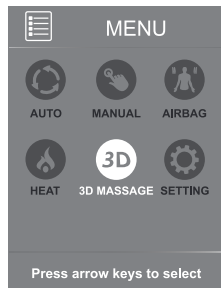



## Settings (Configurações)

- ▶ Pressione SETTING (configurações) no menu MANUAL, pressione OK para selecionar a configuração SETTING. Depois pressione os botões para cima e para baixo para navegar entre: TIME (Tempo), LANGUAGE (Idioma), BLUETOOTH. Pressione OK para selecionar a configuração necessária.

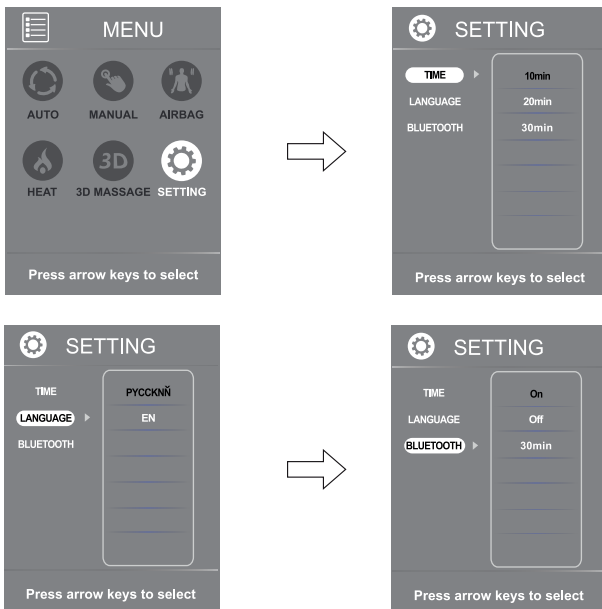

## Observação

1. Ao definir as configurações no menu Automatic (Automático) e Manual no decorrer de 10 segundos de inatividade, a tela retornará à tela inicial.
2. Com exceção do parâmetro Lower Auto (Baixar automaticamente), cada programa automático começa com o movimento dos nós de massagem ao longo do encosto para determinar com precisão a posição dos ombros do utilizador.

Homescreen Display  
With The Manual  
Program Running

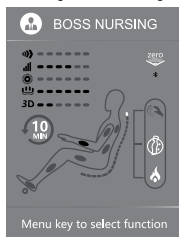

Homescreen Display  
With The Auto  
Program Running





## 1. Reclinação com o deslizamento para a frente

O design compacto do assento e do encosto garante o máximo relaxamento.

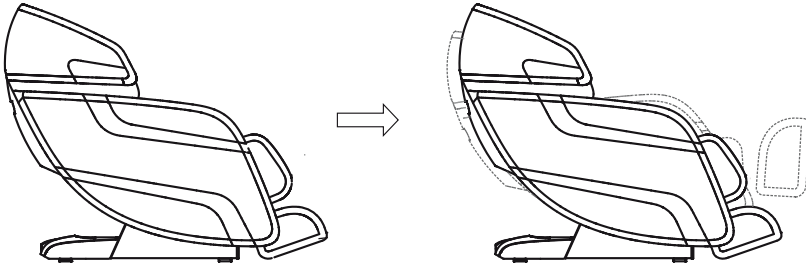

## 2. Mecanismo de massagem com quatro cabeças

Mecanismo de massagem inovador com quatro cabeças e guia em forma de L fornece design ergonômico.

## 3. Apoio para os pés automaticamente extensível

O apoio para os pés pode ser estendido automaticamente até 26 cm para atender às diferentes necessidades.

## 4. Massagem de compressão de ar

Massagem de compressão de ar para as mãos, panturrilhas e pés

## 5. Massagem com os rolos

Os 3 rolos sob os pés fornecem cobertura total da massagem do arco e de todo o pé.

## 6. Técnicas variadas de massagem manual

Kneading (Amassamento), Tapping (Percussão), Knocking (Pancadinha), Shiatsu, Sync (Sincronizada), Rhythm (Rítmica), massagem coordenada de 6 mãos fornece as sensações agradáveis.

## 7. Controle remoto simples e confortável

Controle remoto simples e conveniente, o sistema Android fornece acesso simples e intuitivo a todas as funções.

## 8. Uma guia de massagem exclusiva extra-longa em formato de L

## Installation Method

### Step 1: Take All Massage Chair Units Out of The Cartons

- ▶ Unpack the cartons:take out all upholstery unit,accessories out of the cartons.
- ▶ Before beginning installation,please verify that all components are included (check with the packing list carefully)

### Step 2: Install Armrest Unit

- ▶ Connect the Air Hose of the Seat Base unit with the Air Nozzle of the Armrest Unit; (Fig. 1)

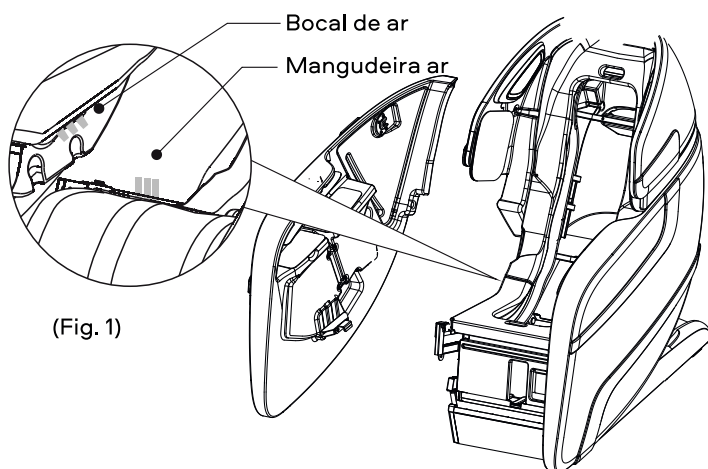

(Fig. 1)

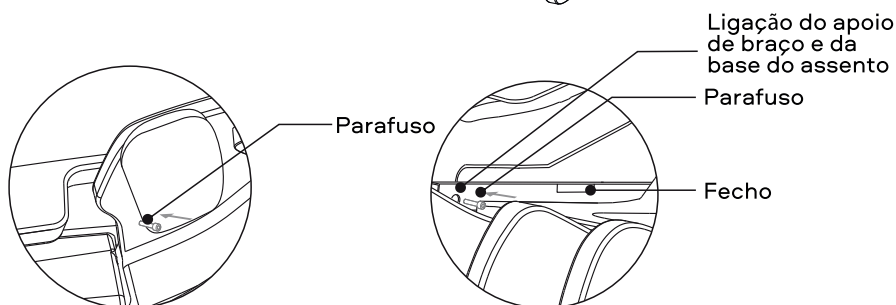

(Fig. 2)

(Fig. 3)

- ▶ Primeiro prenda o apoio de braço à base da poltrona, em seguida, introduza parafuso no orifício na extremidade traseira do apoio de braço (Fig. 2) e aparafuse no lado dianteiro do apoio de braço (Fig. 3). (Repita este procedimento para o outro lado.)



### Passo 3: Instalação do apoio para os pés

- ▶ Levante o bloco massageador do apoio para os pés, insira o fecho do apoio para os pés no eixo de conexão na base do assento (mantenha o fecho nivelado com o eixo de conexão), conecte primeiro um lado e depois o outro.

Eixo de conexão  
Fecho do apoio  
para os pés

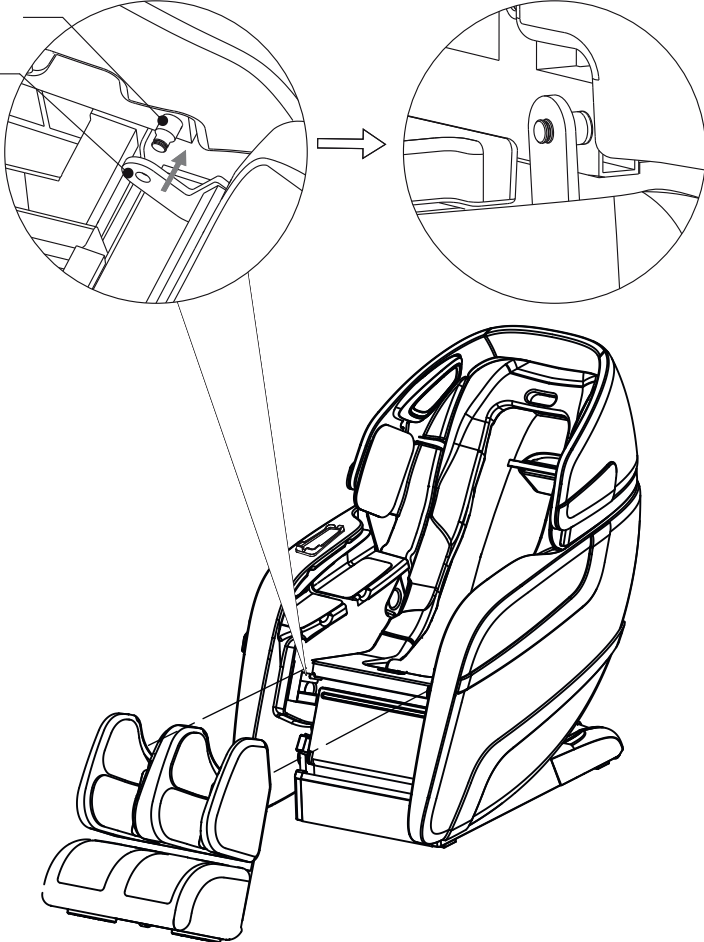

- ▶ Segure a das mangueiras de ar com uma braçadeira de mangueira, certifique-se de que as mangueiras de ar estão não pressionadas.

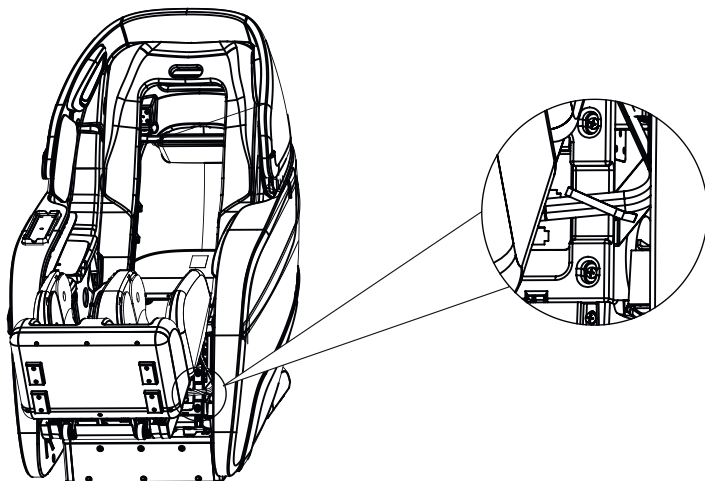

### Passo 4: Instalação dos acessórios para o apoio para os pés

- ▶ Levante o bloco massageador do apoio para os pés, insira a mangueira de ar no bocal de ar, insira o conector da válvula de ar na porta da válvula de ar e a tomada de sucção na porta de sucção, certifique-se de que estejam bem apertados.

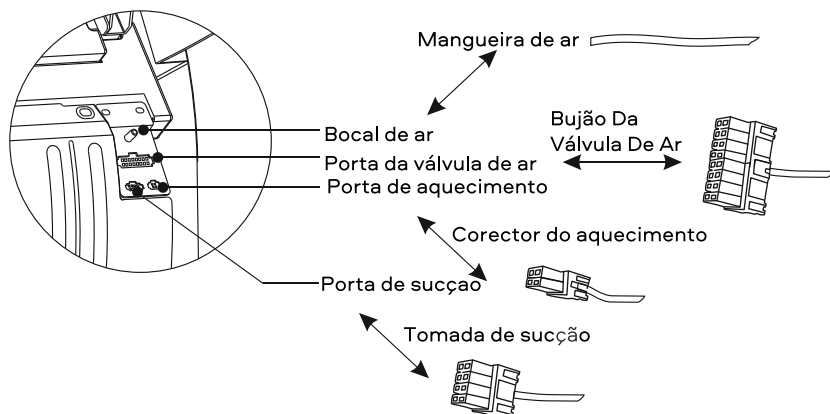



## PREPARAÇÃO PARA O USO

### Passo 5: Instalação do controlo remoto

- ▶ Retire o controlo remoto da caixa de acessórios; Conecte a linha de transmissão de dados do controlo remoto a porta na parte inferior interna do apoio direito de braço (observe o conector e a porta convexo e côncavo) e feche a tampa com rosca no sentido horário. (Veja a ilustração abaixo para referência).

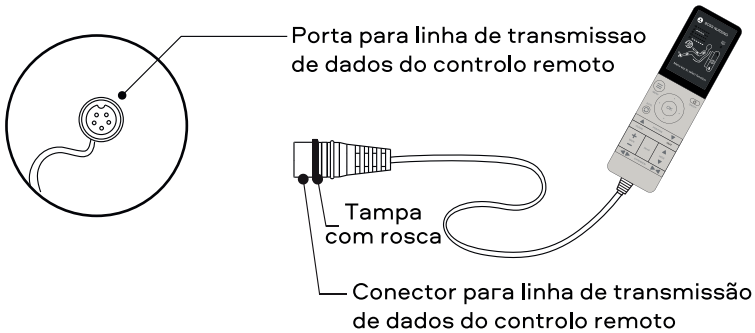

### Passo 6: Outros acessórios

- ▶ Conecte o cabo de alimentação ao conector de alimentação do produto localizado na parte traseira do bloco de alimentação à. (Veja a ilustração abaixo para referência).
- ▶ Ligue a energia ON (ligado) do lado externo inferior do apoio direito de braço, coloque o encosto do produto numa posição vertical to fully upright position.

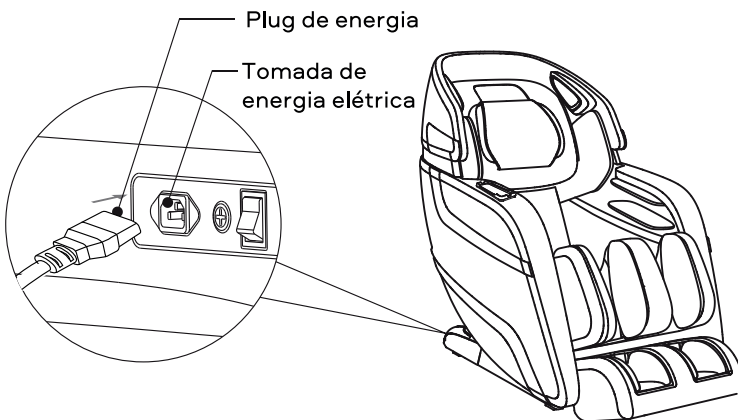

### Deslocamento

- ▶ Transporta a poltrona utilizando as rodinhas até o local desejado. Levante o encosto até a posição mais alta.
- ▶ Desligue o interruptor de energia e desconecte o aparelho da rede elétrica.
- ▶ Duas pessoas são necessárias para mover a poltrona, abaixe o encosto e levante a parte frontal, enquanto segura o suporte portátil localizado na parte inferior da frente do apoio de braço, transporta a poltrona utilizando as rodinhas até o local desejado (veja a imagem para referência)

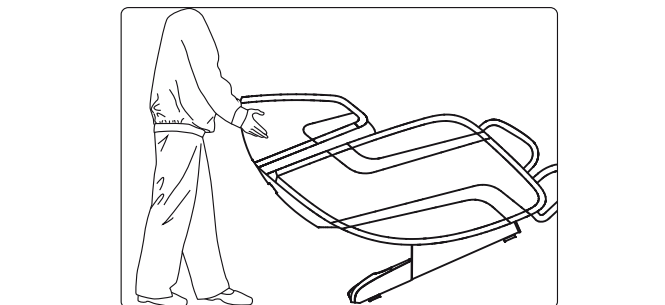

### ⚠ ATENÇÃO

- ▶ Não mova a poltrona enquanto um utilizador estiver sentado nela.
- ▶ Ao mover o produto, não levante o apoio para os pés e braços, segure pela base e prenda o encosto (mais de 4 pessoas são necessárias para transportar o produto).

### Como ligar

- ▶ Conecte este aparelho a uma tomada de três pinos devidamente aterrada.
- ▶ Ligue o interruptor de alimentação principal localizado na parte inferior traseira do apoio direito de braço.

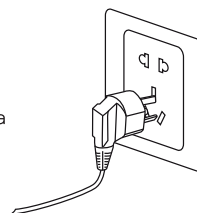

### ⚠ ATENÇÃO

- ▶ Antes de ligar a poltrona, certifique-se de que o cabo de alimentação não esteja danificado.
- ▶ Certifique-se que o interruptor de alimentação principal esteja desligado antes de ligá-lo.

### Local de instalação

#### Distância livre até a poltrona massageadora:

- ▶ Certifique-se de que haja espaço suficiente para instalar a poltrona massageadora. Atrás do produto: pelo menos 10 cm de espaço livre.
- ▶ Na frente do produto: pelo menos 60 cm de espaço livre.
- ▶ A poltrona deve estar localizada a 1 metro de distância de TV, rádio, outros equipamentos de vídeo e áudio para evitar a sobreposição de sinais.

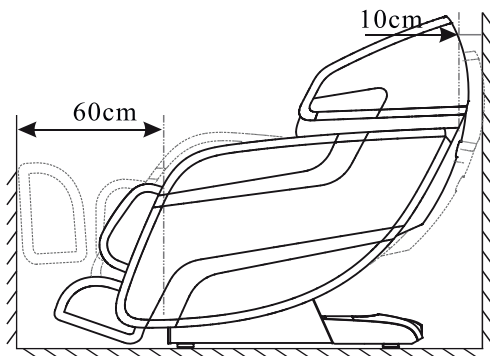

- ▶ Mantenha uma distância de 1,5 metros entre a tomada e o botão liga/desliga.

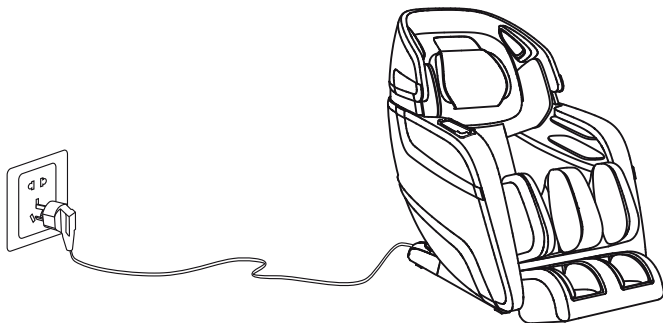

#### **⚠ ATENÇÃO**

- ▶ Mantenha uma distância de 1,5 metros entre a tomada e o botão Liga/desLiga para evitar danificar o cabo de alimentação ao mover a poltrona massageadora.
- ▶ Endireite o cabo de alimentação durante o uso para evitar emaranhamento e danos.
- ▶ Ao mover a poltrona massageadora para a frente ou para trás, certifique-se de que não haja crianças, animais ou objetos, para evitar acidentes.





## PREPARAÇÃO PARA O USO

### Proteção de cobertura de piso

- ▶ Recomendamos colocar um tapete ou uma pavimentação macia sob a poltrona para evitar danos ao piso.

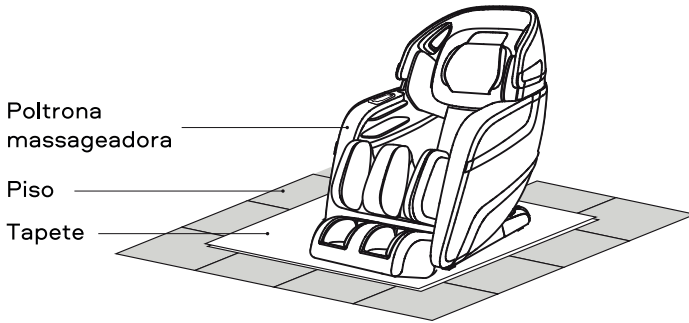

### Condições de uso



Não utilize a poltrona massageadora em locais húmidos, para evitar acidentes por vazamento de energia elétrica.



Não armazene a poltrona massageadora perto de fontes de calor, para evitar incêndio e danos ao produto.

### **⚠ ATENÇÃO**

- ▶ Não guarde a poltrona massageadora em locais com alta umidade (por exemplo, no banheiro) para evitar vazamento elétrico.
- ▶ Não guarde a poltrona massageadora perto de fontes de altas temperaturas (por exemplo: fogão) para evitar incêndio ou danos à pele

### Instrução de aterramento

- ▶ Este produto deve ser aterrado. Em caso de falha ou falha, o aterramento fornece o caminho de menor resistência para a corrente elétrica para reduzir o risco de choque elétrico. Este produto é equipado com um cabo que possui um condutor de aterramento e um plugue de aterramento. O plugue deve ser conectado a uma tomada apropriada que esteja devidamente instalada e aterrada de acordo com todos os regulamentos e regulamentos locais.



Este produto deve ser aterrado e o plug deve ser conectado a uma tomada de três pinos apropriada, devidamente instalada e aterrada, de acordo com todos os códigos e regulamentações locais, para evitar o risco de choque elétrico.



### Comissionamento

- ▶ Utilizando o controlo remoto, recline o encosto para a posição extrema, levante e estenda o apoio para os pés até a posição máxima, certifique-se de que haja espaço suficiente antes do comissionamento.
- ▶ Reposicione a poltrona após o comissionamento e desligue o interruptor (Para seleccionar o programa de massagem, consulte as instruções do controlo remoto e a instrução sobre a tela)

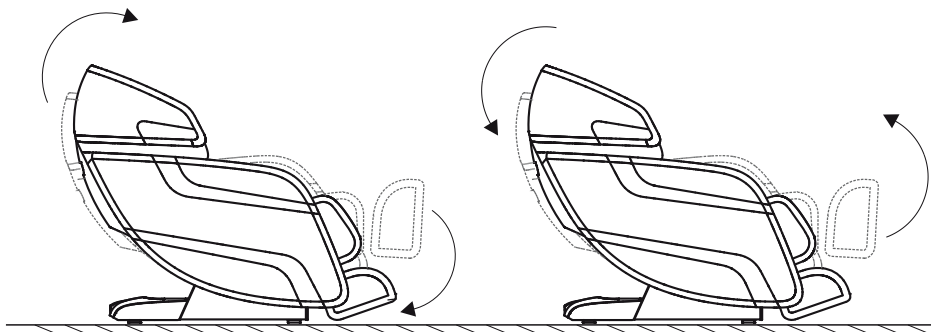

#### PERIGO

- ▶ A conexão incorreta do condutor de aterramento do equipamento pode levar ao risco de choque elétrico. Em caso de dúvida sobre o aterramento correto do produto, entre em contato com um electricista ou técnico de serviço qualificado. Não altere o plugue fornecido com o produto, se ele não se encaixar na tomada, instale uma tomada adequada com um electricista qualificado.

#### PERIGO

- ▶ Esta cadeira de massagem pertence ao aparelho elétrico de primeiro nível, certifique-se de usar uma tomada de energia de três núcleos e garantir que o fio terra conectado à tomada de energia tenha um bom aterramento para evitar vazamento elétrico, choque elétrico e alguns outros efeitos negativos

### Estender e fechar o apoio para os pés

- ▶ Pressione e segure «  » ou «  » para estender e fechar o apoio para os pés até a posição desejada, solte para parar.

Extensão do apoio para os pés



Fechar o apoio para os pés

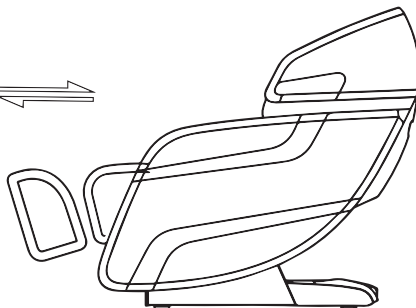

- ▶ O botão ESTENDER/FECHAR DO APOIO para os pés permite que o apoio para os pés seja estendido automaticamente até a posição desejada.

### AVISO

- ▶ É proibido brincar na poltrona e realizar as operações incorretas.
- ▶ Certifique-se de se não haja obstáculos atrás do produto e se há espaço suficiente para levantar o apoio para os pés.
- ▶ Nunca coloque suas pernas, pés ou qualquer objeto nas aberturas, quando estender ou fechar o apoio para os pés.
- ▶ Não se levante da poltrona, enquanto muda de posição do apoio, espere até que a mudança da posição seja concluída.

### Função de reprodução de áudio

- ▶ Ative a função Bluetooth no controlo remoto, procure por "RT5862" no seu dispositivo móvel e estabeleça a conexão.

### Depois do uso

- ▶ Desligue sempre a poltrona massageadora da tomada imediatamente após o uso.
- ▶ Coloque o controlo remoto no bolso para o controlo remoto.
- ▶ Desligue o interruptor e desconecte a poltrona massageadora da tomada, quando não estiver em uso, para evitar que as crianças liguem acidentalmente a poltrona massageadora.
- ▶ Se a poltrona não for usada por um longo período, recomendamos que você a cubra, enrole o cabo de alimentação e deixe o aparelho num ambiente com baixa humidade e poeira.



Baixa o aplicativo e configure a poltrona em seu dispositivo Android e iOS. Seguem as instruções abaixo:

### **Para um dispositivo iOS:**

Abra a App Store no seu dispositivo iOS (iPhone, iPad ou iPod touch), use a palavra-chave "RT5862" para buscar, baixe para o seu dispositivo e instale. Quando a instalação estiver concluída, abra-o e defina o Bluetooth como ON, estabeleça a comunicação com a poltrona massageadora. (Observação: A versão do dispositivo iOS deve ser superior a 4.0 e com função Bluetooth.)

### **Para um dispositivo Android:**

O fornecedor enviara o aplicativo por e-mail ao cliente. Baixa o aplicativo para o dispositivo e o instale. Quando a instalação estiver concluída, abra-o e defina o Bluetooth como ON, estabeleça a comunicação com a poltrona massageadora. (Observação: A versão do dispositivo Android deve ter a função Bluetooth.)

#### **ATENÇÃO**

- ▶ A alimentação da poltrona massageadora e o Bluetooth devem estar ligados, ao estabelecer a conexão
- ▶ Se a conexão falhar, tente novamente.

## Instruções de cuidado e manutenção

- ▶ Para limpar as manchas do painel traseiro, apoio de braço, apoio para os pés, peças de plástico e ducto de ar limpe com um detergente neutro e depois seque com um pano seco.
- ▶ Para limpar as manchas do controlo remoto e da fonte de alimentação, utilize um pano seco.
- ▶ Para limpar manchas das almofadas, utilize um pano humedecido com o limpador de estofados e seque ao ar.
- ▶ Para limpar o apoio para os pés/bloco das panturrilhas, remova-os da poltrona, limpe à mão com um detergente neutro e seque.

### ⚠ ATENÇÃO

- ▶ Desconecte o cabo de alimentação do estabilizador antes de realizar manutenção ou reparos. Para evitar choque elétrico ou lesão corporal, não toque no cabo de alimentação com as mãos húmidas. Tenha cuidado para não deixar detergente entrar no bloco de alimentação durante a limpeza.
- ▶ Não use gasolina, diluentes ou outros solventes com este produto, pois isto pode causar descoloração ou danos ao produto.
- ▶ Não passe a ferro o estofamento.

## Conservação

- ▶ Não permita que pó entre no produto. Cubra o produto com um pano à prova de poeira para evitar o acúmulo, quando o dispositivo não for usado por um longo período.

### ⚠ ATENÇÃO

- ▶ Não deixe este produto sob a luz direta do sol por períodos prolongados. Caso contrário, pode causar descoloração ou danos ao produto.

## Conselhos para o aquecimento

Para uso diário, verifique o seguinte:

- ▶ Odor de queimado.
- ▶ Ao tocar o cabo de alimentação, o produto liga/desliga.
- ▶ O cabo de alimentação esta quente.
- ▶ Outros sinais incomuns.

### ⚠ ATENÇÃO

- ▶ Para evitar danos e acidentes, interrompe o uso do produto se observar algum dos sinais acima.
- ▶ Desligue o botão liga/desliga e desconecte a tomada. Entre em contacto com o revendedor local ou fornecedor para reparos.
- ▶ Todos os serviços, exceto os especificados acima, devem ser realizados por um revendedor autorizado ou centro de serviço.

### ⚠ AVISO

- ▶ Para evitar choque elétrico ou ferimentos, não manuseie o cabo de alimentação com as mãos molhadas e não desmonte ou conserte o produto. Desconecte o cabo de alimentação do estabilizador antes de realizar a manutenção.
- ▶ Envie a sua poltrona massageadora para um centro de assistência autorizado.



No.	Descrição do problema	Possíveis problemas	Possível solução
1	Podem ser ouvidas batidas e tinidos	Barulho normal do motor ou das bolinhas massageadoras esfregando contra o tecido	Não precisa ser tomada nenhuma ação
2	Erro de inicialização do dispositivo	O cabo de alimentação não está fixo na tomada	Secure the Power plug
		O interruptor de alimentação está desligado	Ligue o interruptor
		Fusível queimado	Substitua por um fusível do mesmo tipo e com as mesmas características
3	Sem música no alto-falante após a conexão de bluetooth	O volume está no mínimo	Ajuste o volume do alto-falante a partir do seu dispositivo móvel from the mobile devices.
4	Não é possível levantar ou reclinar o encosto ou o apoio para os pés	Carga excessiva no encosto ou nos apoios para os pés	Tire a carga e tente novamente
5	Mau funcionamento da almofada de ar (airbag)	A linha de ar pode estar bloqueada	Endireite a linha de ar e remova o bloqueio from the mobile devices.

Se o problema persistir, entre em contacto com o seu revendedor para manutenção técnica.

Conselhos: não tente consertar o produto sozinho, a nossa empresa não será responsável por ferimentos e danos resultantes de manutenção não autorizada.



## ESPECIFICAÇÃO DO PRODUTO

---

Nome do produto: Poltrona massageadora multifuncional Deluxe

Número de modelo: RT5862

Tensão nominal: 220–240V~

Frequência nominal: 50/60 Hz

Potência nominal: 160 W



## GARANTIA

---

A garantia é válida por 36 meses a partir da data de compra.

A garantia cobre os defeitos causados pelo fabricante.

A garantia não se aplica em caso de danos mecânicos e se existirem sinais de reparação por pessoas não autorizadas.

## A seguir estão os nomes e conteúdos das substâncias perigosas neste produto

Denominação das peças	Substâncias proibidas					
	Pb	Hg	Cd	Cr	PBB	PBDE
Painéis externos	○	○	○	○	○	○
Microcircuito montado	✘	○	○	○	○	○
Peças metálicas	✘	○	○	○	○	○
Peças de borracha	○	○	○	○	○	○
Cabo de alimentação/ Adaptador de alimentação	✘	○	○	○	○	○
Cabo interno de sinal de conexão	○	○	○	○	○	○
Estofa	○	○	○	○	○	○

Este formulário é composto conforme a norma SJ/T 11364

✘ : O microcircuito montado inclui as peças de reposição, que como a placa de circuito impresso constituem uma peça integral, por exemplo, a resistência, o condensador, o circuito integrado, os conectores etc.

○ : Indica que a concentração de substância perigosa em todos os materiais homogêneos das partes está abaixo do respectivo valor limite conforme a norma GB/T26572.

✘ : Indica que a concentração de substância perigosa em pelo menos um dos materiais homogêneos das partes é superior ao respectivo valor limite da norma GB/T26572.

### Notas sobre o uso ecológico

A vida útil desses produtos elétricos e eletrônicos, quando usados de acordo com as regras especificadas no manual, se nenhuma substância ou elemento perigoso for liberado, não causa a poluição do meio ambiente e não é nocivo para as pessoas ou a propriedade, é de 10 anos.





# Sleep.8

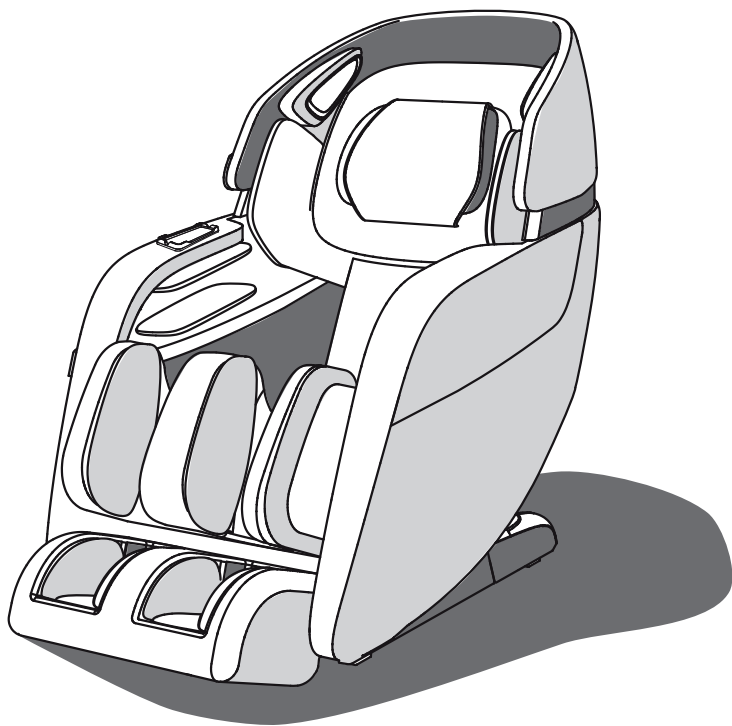

Gracias por la compra de nuestro producto. Por favor lea atentamente las instrucciones antes de utilizar esta máquina y consérvelas en un lugar seguro para futuras consultas.





## CONTENIDO

---

INSTRUCCIONES DE SEGURIDAD .....	58
FUNCIONES DE CADA COMPONENTE .....	60
Componentes externos .....	60
Componentes internos .....	60
Control remoto .....	61
Guía de uso del control remoto .....	62
Guía de uso del menú de la pantalla de visualización .....	63
PREPARACIÓN ANTES DE USAR .....	69
Instalación .....	69
Forma de desplazar la silla .....	73
Colocación de la silla .....	74
Instrucción de encendido .....	76
Como extender y doblar el reposapiés .....	77
Reproducción de audio .....	77
Después del uso .....	77
COMO DESCARGAR E INSTALAR LA APLICACIÓN .....	78
MANTENIMIENTO DIARIO .....	79
SOLUCIONANDO PROBLEMAS .....	80
ESPECIFICACIONES .....	81

# INSTRUCCIONES DE SEGURIDAD

- ▶ Lea todas las precauciones e instrucciones en este manual antes de usar la silla de masaje para garantizar el correcto funcionamiento del dispositivo.
- ▶ Los tipos de accidentes causados por un uso incorrecto se clasifican en AVISO y PRECAUCIÓN. Consulte todas las advertencias a continuación y siga todas las instrucciones de este manual.

 <b>AVISO</b>	El mal uso puede provocar lesiones al usuario.
 <b>PRECAUCIÓN</b>	El mal uso puede provocar lesiones al usuario o daños al producto.

	Está prohibido		SIN desmontar
---	----------------	---	---------------

## No es adecuado para las siguientes personas

Recomendamos que aquellos que pertenezcan a las categorías enumeradas a continuación siempre consulten a un médico antes de usar.

 <b>AVISO</b>	<ul style="list-style-type: none"><li>◆ Aquellos que usan los dispositivos médicos electrónicos implantados, como un marcapaso cardíaco artificial.</li><li>◆ Las personas que reciben terapia, y en particular, las personas que se encuentran mal.</li><li>◆ Los pacientes con tumores malignos (Se requiere supervisión).</li><li>◆ Mujeres embarazadas y mujeres durante la menstruación.</li><li>◆ Las personas que sufren de osteoporosis, o las personas con fractura de la columna vertebral.</li><li>◆ Las personas con las enfermedades o daños en la piel.</li><li>◆ Las personas con (fiebre).</li><li>◆ Cuando la silla se esté usando por, o cerca de personas invalidas, incapacitadas o niños, es necesaria una supervisión constante</li></ul>
---	---

## Control remoto

 <b>PRECAUCIÓN</b>	<ul style="list-style-type: none"><li>◆ No utilice el control remoto ni tire el cordón del control remoto con las manos mojadas.</li><li>◆ Para evitar daños, no vierta agua u otros líquidos sobre el control remoto.</li><li>◆ No coloque objetos pesados sobre el control remoto.</li></ul>
--	--

## Adaptadores de CA y cable de alimentación

 <b>PRECAUCIÓN</b>	<ul style="list-style-type: none"><li>◆ Por favor, compruebe que el voltaje indicado en la placa de características coincide con el suministro energético local</li><li>◆ Nunca desenchufe el cable de alimentación con las manos mojadas para evitar el riesgo de descargas eléctricas.</li><li>◆ Para desconectar el cable de alimentación tire del enchufe, no del cable.</li><li>◆ No pellizque en exceso el cable de alimentación, ni coloque objetos pesados sobre este.</li><li>◆ No dañe ni doble, ate ni tire con fuerza, retuerza o apriete el cable de alimentación.</li><li>◆ Si el cable de alimentación está dañado debe ser reemplazado por el fabricante o por una persona cualificada para evitar posible peligro</li></ul>
--	--



# INSTRUCCIONES DE SEGURIDAD

## Condiciones de explotación

 <b>PRECAUCIÓN</b>	<ul style="list-style-type: none"><li>◆ Está prohibido su uso en un entorno con temperatura o con un ambiente superior a 40°C.</li><li>◆ No use este dispositivo en ambientes húmedos o polvorientos, o si alguna parte del cuerpo está cerca de un sistema de fontanería u otros ambientes similares. Mantenga las proximidades de los orificios de ventilación siempre libres de fibras, pelusas, etc.</li><li>◆ Desconéctelo de la toma de corriente durante tormentas con truenos o relámpagos y antes de colocar o quitar piezas.</li><li>◆ No use la silla al aire libre.</li><li>◆ Coloque la silla en una superficie plana para su uso.</li><li>◆ No almacene la silla cerca de fuentes de calor o llamas abiertas</li></ul>
-----------------------	--

## Reglamento de explotación

 <b>PRECAUCIÓN</b>	<ul style="list-style-type: none"><li>◆ Solo para usuarios con un peso inferior a 120 kg.</li><li>◆ Use la silla de masaje solo de la forma en que se explica en este manual.</li><li>◆ No utilice el producto con fines terapéuticos.</li><li>◆ Solo un usuario puede usar la silla de masaje, el uso simultáneo de varios usuarios hará que se rompa.</li><li>◆ Para evitar y prevenir molestias no utilice la silla de masaje inmediatamente después de comer.</li><li>◆ Antes de usar, quítese los accesorios de los brazos y vacíe los bolsillos.</li><li>◆ Revisa la tapicería debajo de los cojines y otros lugares. Si hay daños presentes. No lo use y consulte a un profesional de servicio calificado para el servicio.</li><li>◆ Si siente alguna molestia anormal durante el funcionamiento de este producto, desconecte la alimentación inmediatamente y no utilice el producto.</li><li>◆ Se recomienda utilizar el aparato durante 20 minutos por sesión.</li><li>◆ Asegúrese de que no haya obstáculos detrás de la silla y que haya suficiente espacio libre antes de ajustar el respaldo o el ángulo del reposapiés.</li><li>◆ Asegúrese de que no se ejerza ninguna otra carga excesiva sobre el respaldo o el reposapiés.</li><li>◆ Mantener a los niños o cualquier otra barrera lejos de la unidad respaldo reclinable reposapiés extensible para evitar lesiones accidentales.</li><li>◆ Siéntese correctamente mientras usa el aparato para evitar lesiones al usuario o daños al aparato.</li><li>◆ No arrastre ni empuje la silla ni ruede sobre sus ruedas sobre el piso de madera o la alfombra para evitar daños.</li></ul>
 <b>PROHIBIDO</b>	<ul style="list-style-type: none"><li>◆ Nunca utilice este producto si tiene partes dañadas/expuestas o fugas de energía.</li><li>◆ No se pare ni apile objetos pesados sobre el reposapiés.</li><li>◆ Los niños deben ser supervisados para asegurarse de que no jueguen con la silla de masaje.</li><li>◆ No se duerma mientras el producto esté funcionando.</li><li>◆ No use el producto bajo la influencia del alcohol.</li><li>◆ No introduzca las manos ni objetos extraños en las aberturas de silla para evitar lesiones al usuario o daños a silla.</li><li>◆ Si hay humo u olor inusual durante la sesión de masaje, deje de usarla inmediatamente.</li></ul>
 <b>SIN DESMONTAR</b>	<ul style="list-style-type: none"><li>◆ No desmonte este producto para evitar fallas.</li><li>◆ No intente reparar o desmontar el aparato sin permiso.</li><li>◆ Póngase en contacto con el distribuidor autorizado o el agente de servicio.</li></ul>



## Componentes externos

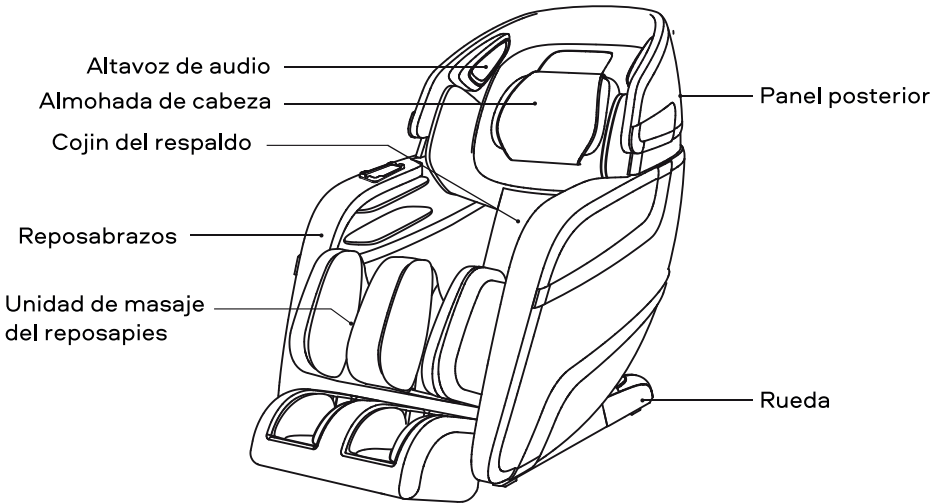

## Componentes internos

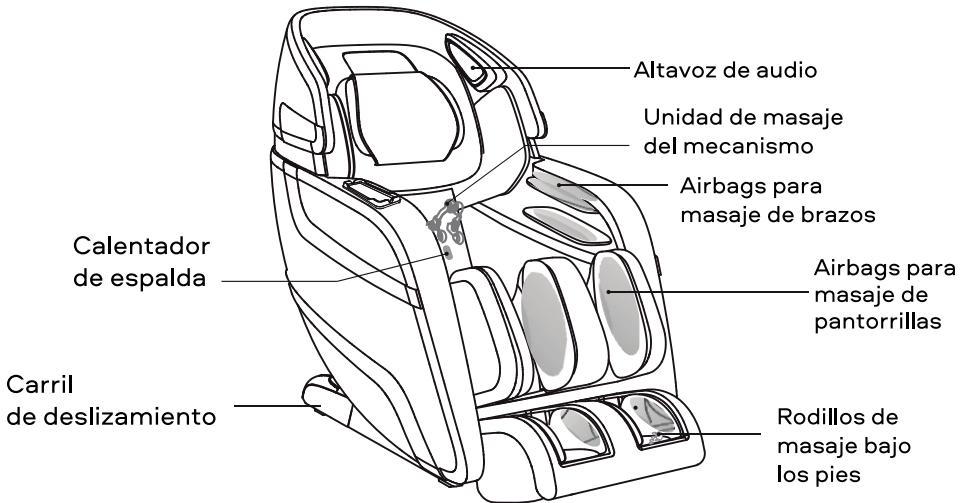





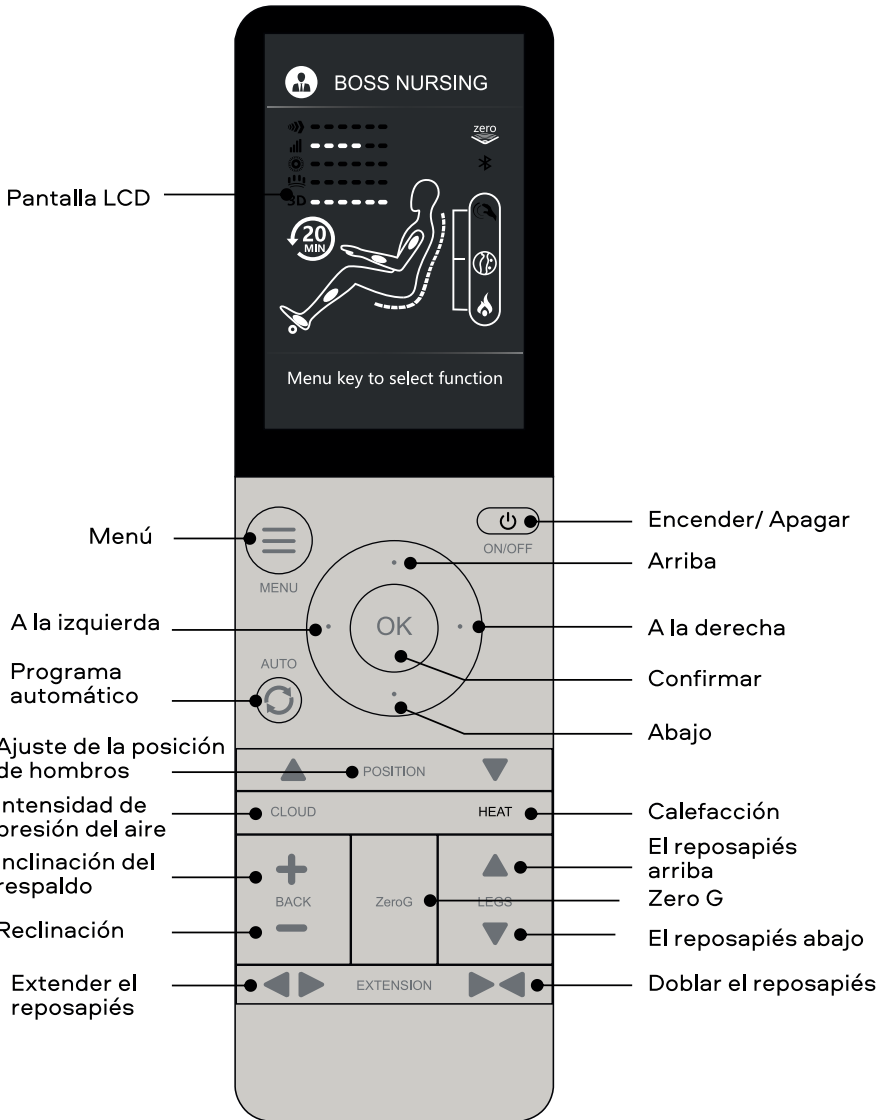



## Control remoto





## Guía de uso del control remoto

	<p><b>Encender: Presione el botón para encender/apagar el control remoto.</b></p> <ul style="list-style-type: none"><li>▶ Presione este botón cuando la corriente está encendida para mostrar la pantalla del menú. La pantalla LCD se iluminará. Use los botones arriba/abajo/izquierda/derecha para moverse a través de la configuración de la pantalla. Presione OK para seleccionar.</li><li>▶ Vuelva a pulsar este botón para apagar el producto. El tiempo de ejecución predeterminado (por sesión) es de 20 minutos.</li></ul>
	<p><b>Menú</b></p> <ul style="list-style-type: none"><li>▶ Muestra el programa automático, el programa manual, el programa de masaje 3D, airbag, rodillos, calefacción, función de configuración (vea la pantalla del menú para obtener más información).</li></ul>
	<p><b>Ajuste de la posición de hombros (ajuste continuo del mecanismo para ajustar los hombros hacia arriba/abajo)</b></p> <ul style="list-style-type: none"><li>▶ Muestra el programa automático, el programa manual, el programa de masaje 3D, la bolsa de aire (airbag), calefacción, función de configuración (consulte el menú para obtener más información).</li></ul>
	<p><b>Programa automático</b></p> <ul style="list-style-type: none"><li>▶ Muestra el menú de los programas automáticos. Cuando un programa automático está iniciada, presione este botón para cambiar entre programas automáticos. El programa activo se muestra en la parte superior de la pantalla de estado.</li></ul>
	<p><b>Navegación</b></p> <ul style="list-style-type: none"><li>▶ Use los botones arriba/abajo/izquierda/derecha para navegar por la pantalla, presione OK para seleccionar.</li></ul>
	<p><b>Masaje 3D</b></p> <ul style="list-style-type: none"><li>▶ Presione este botón para ajustar la intensidad de la presión 3D en el modo de masaje manual</li></ul>
	<p><b>El reposapiés arriba</b></p> <ul style="list-style-type: none"><li>▶ Mantenga presionado para levantar el reposapiés; suelte el botón para detener.</li></ul> <p><b>El reposapiés abajo</b></p> <ul style="list-style-type: none"><li>▶ Mantenga presionado para bajar el reposapiés; suelte el botón para detener.</li></ul>



## Inclinación del respaldo

- ▶ Mantenga presionado para levantar el respaldo, suelte el botón para detener.

## Reclinación del respaldo

- ▶ Mantenga presionado para reclinarse el respaldo, suelte el botón para detener.



## Extender el reposapiés

- ▶ Mantenga presionado para extender el reposapiés, suelte el botón para detener. (Asegúrese de que no hay obstrucciones de antemano).



## Doblar el reposapiés

- ▶ Mantenga presionado para doblar (retraer) el reposapiés, suelte el botón para detener. (Asegúrese de que no hay obstrucciones de antemano).

### ⚠ AVISO

- ▶ Después del uso, presione el botón Power/Encender. Para volver a estar en marcha, presione cualquier botón del control remoto. Para detener la vuelta a estar en marcha, presione el botón Power/Encender nuevamente para obtener más detalles.

## Guía de uso del menú de la pantalla de visualización

### Programa automático

- ▶ Presione para mostrar el menú de Programa automático, presione este botón para alternar entre 9 programas automáticos: Boss Nursing/Atención de jefe, Queen Slimming/ Cuerpo de reina, Soul Spa/Spa para el alma, Extension/Extensión, Neck&Shoulder/Cuello y hombros, Waist&Spine/Cintura y columna, Sports Refresh/ Recuperación después de actividades deportivas, Working Relief/ Relajación después del trabajo, Rest&Sleep/Descanso y sueño. Presione OK para introducir al programa que desee. El programa seleccionado se mostrará en la pantalla de inicio. A continuación, se muestra el menú para su referencia.

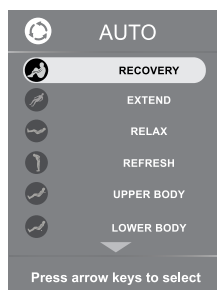
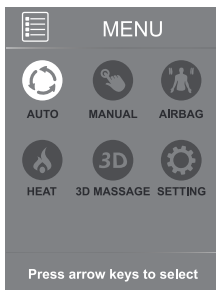
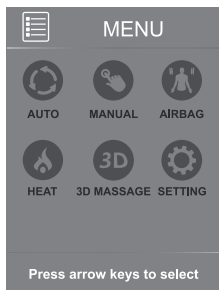

**Boss Nursing/Atención de jefe:** brinda un masaje intenso que se enfoca en aliviar el dolor y la tensión en el cuello y los hombros, brindando el máximo alivio y comodidad para los usuarios que pasan muchas horas en el escritorio.

**Queen Slimming/Cuerpo de reina:** Adopta técnicas de masaje suave para relajar los músculos de la espalda y la cintura, ayudando a moldear la figura corporal y promover el metabolismo.





## FUNCIONES DE CADA COMPONENTE

**Soul Spa/Spa para el alma:** Diseñado para relajarse por la mañana o al mediodía, ayuda a aumentar la viabilidad de los músculos.

**Extension/Extensión:** Inspirado en el masaje de estilo tailandés, que incluye extensiones y estiramientos, este programa utiliza una fuerte técnica de amasamiento y estiramiento para relajar los músculos cansados y mantenerlos flexibles.

**Neck&Shoulder/Cuello y hombros:** Diseñado para ayudar a aliviar el dolor y la rigidez en el cuello y los hombros, combinado con el diseño de la curvatura del respaldo, este programa dirige los rodillos al tejido profundo del cuello y los hombros.

**Waist&Spine/Cintura y columna:** Centrando el masaje en la vértebra lumbar, este programa ayuda a calmar la tensión y mantener la vitalidad de los músculos.

**Sports Refresh/ Recuperación después de actividades deportivas:** Diseñado para la relajación muscular después de la actividad deportiva y el ejercicio, ayuda a aliviar la tensión muscular, favorece la circulación corporal y facilita la recuperación deportiva.

**Working Relief/ Relajación después del trabajo:** Diseñado para personas trabajadoras, este programa ayuda a rejuvenecer tanto física como emocionalmente.

**Rest&Sleep/Descanso y sueño:** Diseñado para mejorar la calidad de la siesta y el sueño, este programa adopta técnicas de masaje suave para aliviar la fatiga corporal.

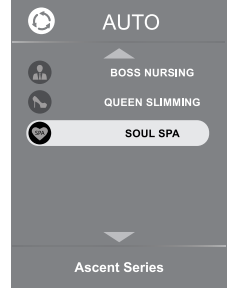

### Programas manuales

- ▶ Presione Manual desde la pantalla de Menú, presione el botón Arriba o Abajo para navegar entre: Mode/Modo, Part/Parte, Width/Ancho, Speed/Velocidad, Roller/Rodillo y Zero/Cero.

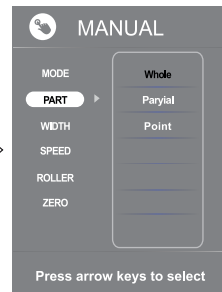
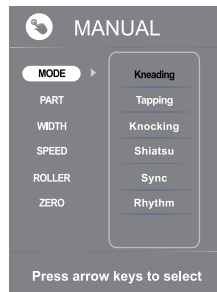
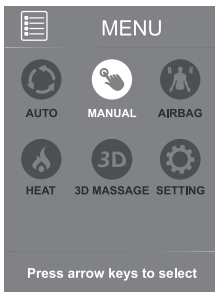

**Massage Mode/Modo de masaje:** Presione Mode/Modo desde la pantalla Manual, presione el botón Right/Derecho y luego presione el botón Arriba o Abajo para navegar entre: técnicas de masaje: Kneading/Masaje de amasamiento, Tapping/Masaje mediante golpes suaves, Knocking/ Masaje mediante golpes, Shiatsu, Sync/Sincronizado, y Rhythm/Masaje rítmico. Presione el botón OK para introducir la configuración que desee. El modo seleccionado se mostrará en la pantalla de inicio.

**Back Mechanism Massage Part/Parte del masaje de la espalda:** Presione Part/Parte en la pantalla Manual, presione el botón Derecho y luego presione el botón Arriba o Abajo para navegar entre: Whole/Masaje del cuerpo entero, Partial/Masaje parcial y Point/Acupresión. Presione el botón OK para introducir la configuración que desee, que se proyectará en la pantalla de inicio.

## FUNCIONES DE CADA COMPONENTE

**Back Mechanism Message Width/Ancho del masaje del mecanismo de la espalda:** Presione Width/Ancho en la pantalla Manual, presione el botón Right/Derecho y luego presione el botón Arriba o Abajo para navegar entre: ancho de rodillo de mecanismo ancho (Wide), medio (Medium) y estrecho (Narrow). Presione el botón OK para introducir la configuración que desee. El ancho seleccionado se mostrará en la pantalla de inicio.

**Mechanism Massage Speed/Velocidad de masaje del mecanismo de la espalda:** Presione Speed/Velocidad desde la pantalla Manual, presione el botón Right/Derecho y luego presione el botón Arriba o Abajo para navegar entre: nivel 1, 2, 3, ZERO/CERO, 4, 5, 6. Presione el botón OK para introducir el nivel de velocidad que desee.

**Roller/Rodillo:** Presione Roller/Rodillo desde la pantalla Manual, presione el botón Right/Derecho y luego presione el botón Arriba o Abajo para navegar entre: nivel de velocidad de los rodillos de pies: 1, 2, 3, y OFF/Apagado (desactivar el mecanismo de los rodillos de pies). Presione el botón OK para introducir el nivel de velocidad que desee.

**Zero Gravity/Ingravidez (gravedad cero):** Presione Zero Gravity/Gravedad cero) desde la pantalla Manual, presione el botón Right/Derecho y luego presione el botón Arriba o Abajo para activar o desactivar la gravedad cero. Presione el botón OK para introducir la configuración que deseeneesaría.

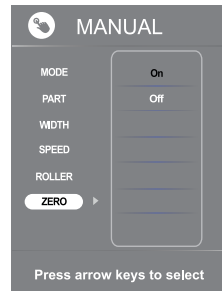
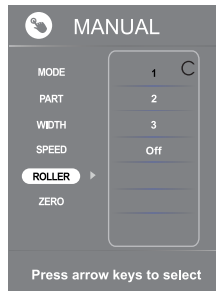
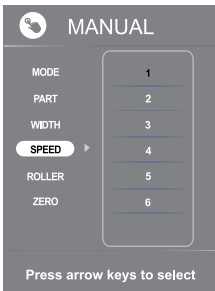
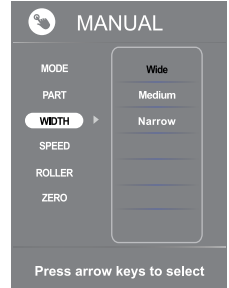

## Airbags

▶ Presione AIRBAG en MENÚ para mostrar el menú AIRBAG, presione el botón Derecho, luego presione Arriba o Abajo para navegar entre: PART – Air pressure region (PARTE - Región de presión de aire) y Force – Air pressure intensity (Fuerza - Intensidad de la presión del aire), y presione el botón OK para introducir la configuración que desee.

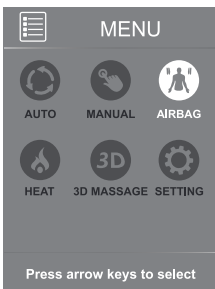

**Deep Shiatsu/Shiatsu profundo:** El masaje shiatsu profundo de 10 minutos realiza principalmente un masaje profundo en la espalda.

**Healthy Breath/ Respiración Saludable:** El masaje de respiración profunda y saludable de 5 minutos permite al usuario inhalar y exhalar con el ritmo del movimiento del mecanismo para mejorar el estado de bienestar del usuario.

**Massage Extend/Masaje de extensión:** Masaje de extensión de 5 minutos duración.

**Force-3D protruding intensity/Intensidad sobresaliente Force-3D:** Mientras se ejecuta el programa de masaje manual, presione este botón para navegar entre los niveles 1, 2, 3, 4, 5 para cambiar la intensidad sobresaliente 3D.

**Part-3D massage part/Parte del masaje 3D:** Presione Part/Parte en el menú 3D Massage (Masaje 3D), presione el botón Right/Derecho y luego presione el botón Arriba o Abajo para navegar entre: Whole/Masaje del cuerpo entero, Partial/Masaje parcial y Point/Acupresión. Presione el botón OK para introducir la configuración que desee.

## Calefacción

- ▶ Presione el botón Heat (Calefacción) en la pantalla de MENÚ, luego presione el botón Arriba o Abajo para encender y apagar la calefacción.

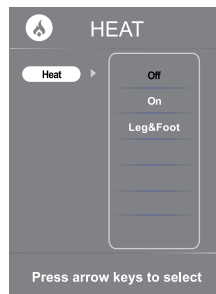
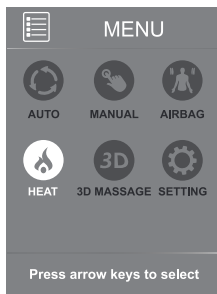

## Masaje 3D

- ▶ Presione el botón 3D Massage en el menú Manual, presione el botón OK para introducir el modo de masaje 3D, luego presione el botón Arriba o Abajo para navegar entre los programas: Deep Shiatsu/Shiatsu profundo, Health Breath (Respiración Saludable), Massage Extend/ Masaje de extensión, Force-3D protruding intensity/Intensidad sobresaliente Force-3D y Part-3D massage part/Parte del masaje 3D. Presione el botón OK para introducir la configuración que desee.

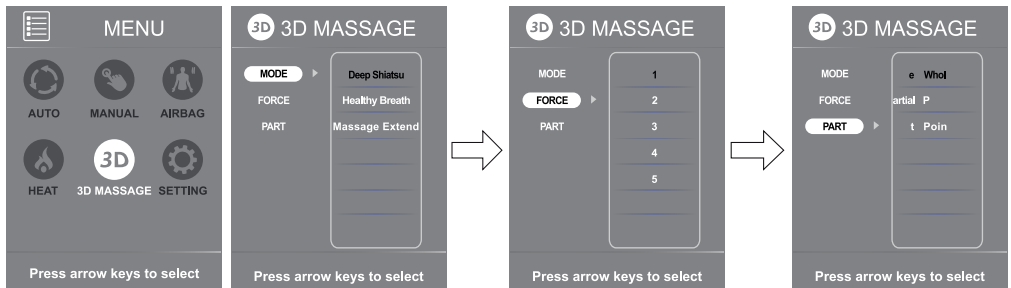



# FUNCIONES DE CADA COMPONENTE

## Settings/ Configuraciones

- ▶ Presione el botón Settings/ Configuraciones en la pantalla de Menú, presione el botón OK para introducir a la pantalla de Configuración. Luego presione el botón Arriba o Abajo para navegar entre: Time/Hora, Language/Idioma y Bluetooth. Presione el botón OK para introducir la configuración que desee.

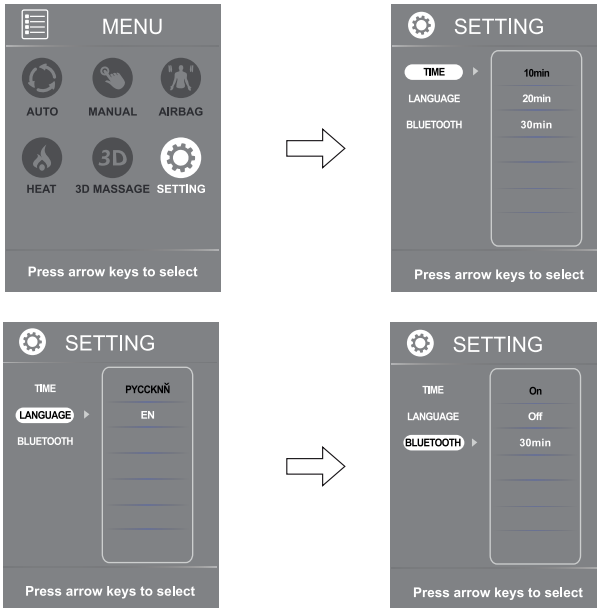

### Nota:

1. En el proceso de configuración automática o manual, la pantalla LCD volverá automáticamente a la pantalla de inicio después de 10 segundos.
2. Con excepción de la configuración Lower Auto/Bajar automáticamente, cada programa automático comienza moviendo los nodos de masaje de la espalda para determinar con precisión la posición de los hombros del usuario.

La pantalla principal cuando el programa manual funciona

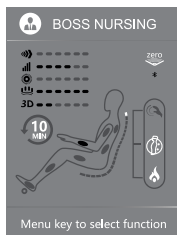

La pantalla principal cuando el programa automático funciona

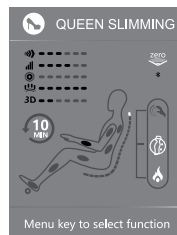



### 1. Reclinación con deslizamiento hacia adelante

El diseño compacto de la silla y del respaldo asegura una máxima relajación.

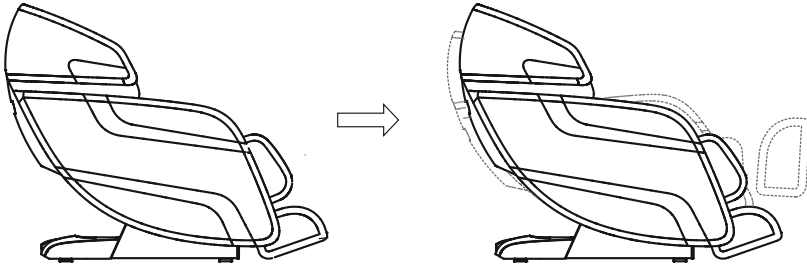

### 2. Mecanismo de masaje con cuatro cabezas giratorias

El innovador mecanismo de masaje con cuatro cabezales giratorios y un carril de deslizamiento en forma de "L" permite un diseño ergonómico.

### 3. Reposapiés de extensión automática

El reposapiés puede extenderse un máximo de 26 cm automáticamente, satisfaciendo la necesidad de diversas estaturas.

### 4. Masaje con aire comprimido

Masaje de las manos, pantorrillas y pies con aire comprimido.

### 5. Masaje con rodillos

3 rodillos bajo los pies proporcionan masaje en todas las direcciones para la zona refleja.

### 6. Diversas técnicas de masaje manual

Kneading/Masaje de amasamiento, Tapping/Masaje mediante golpes suaves, Knocking/ Masaje mediante golpes, Shiatsu, Sync/Sincronizado, y Rhythm/Masaje rítmico coordinado a 6 manos da sensaciones placenteras.

### 7. Control remoto simple y conveniente

El control remoto simple y conveniente, basado en Android proporciona un acceso fácil y algo intuitivo a todas las funciones.

### 8. Carril de deslizamiento en forma de "L" super largo único



## Instalación

### Paso 1: Retire todas las partes de la silla de masaje del paquete

- ▶ Desembale el paquete: retire todos los accesorios y tapizados del paquete.
- ▶ Antes de comenzar la instalación, inspeccione el producto para asegurarse de haber recibido todas las piezas de la silla.

### Paso 2: Instalación del reposabrazos

- ▶ Conecte la manguera de aire de la silla al inyector de aire del reposabrazos; (Figura 1)

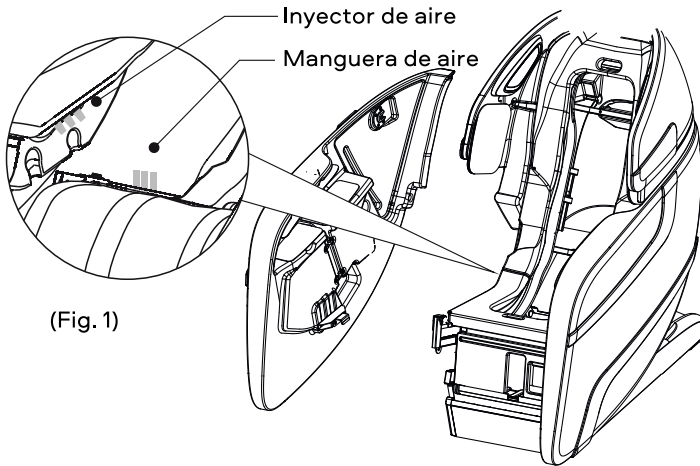

(Fig. 1)

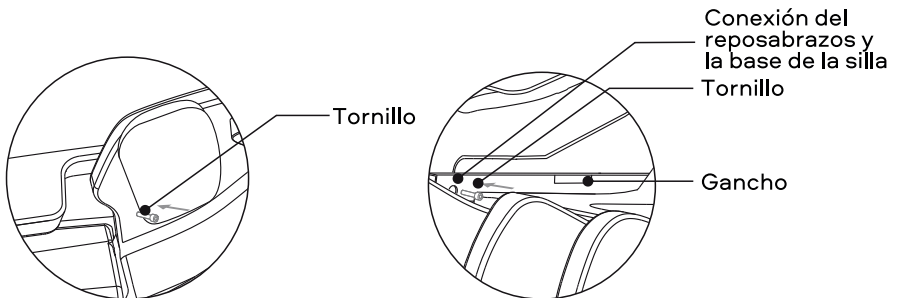

(Fig. 2)

(Fig. 3)

- ▶ Primero fije el reposabrazos a la base de la silla, luego atornille el tornillo en el orificio del tornillo en el extremo trasero del reposabrazos (fig. 2) y atornille en la parte delantera del reposabrazos (fig. 3). Repita este procedimiento para el otro lado.



### Paso 3: Instalación del reposapiés

- ▶ Levante la unidad de masaje del reposapiés, inserte el bloqueo del reposapiés en el eje de conexión en la base de la silla (mantenga el gancho a ras con el eje de conexión), conecte primero un lado y luego el otro.

Eje de conexión  
Gancho del  
reposapiés

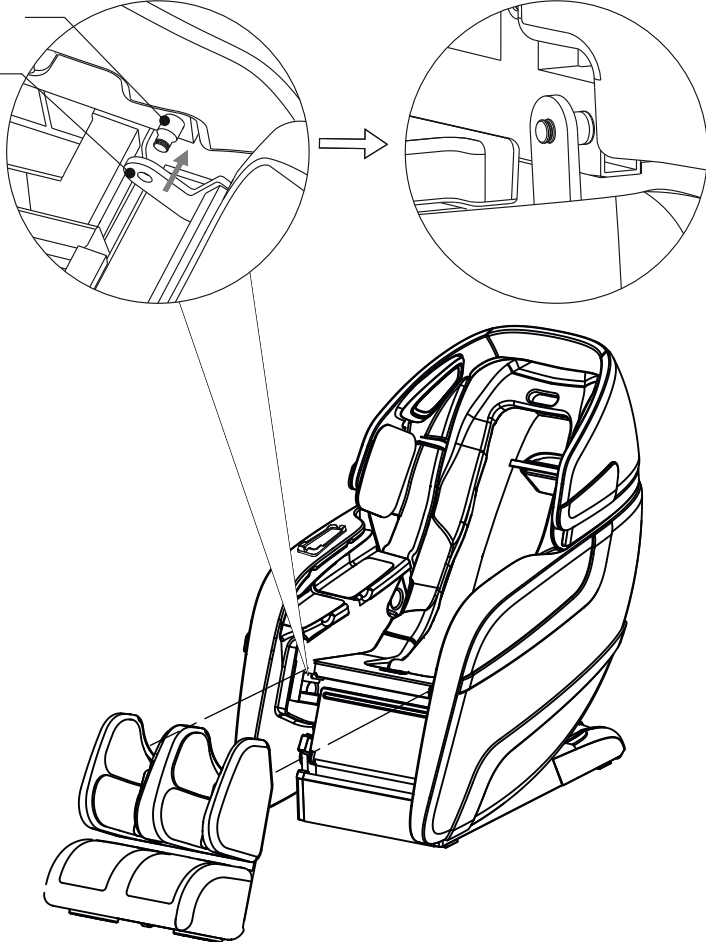

- ▶ Asegure la colocación de las mangueras de aire con una abrazadera, asegúrese de que las mangueras de aire no estén demasiado apretadas, de lo contrario podrían aplastarse.

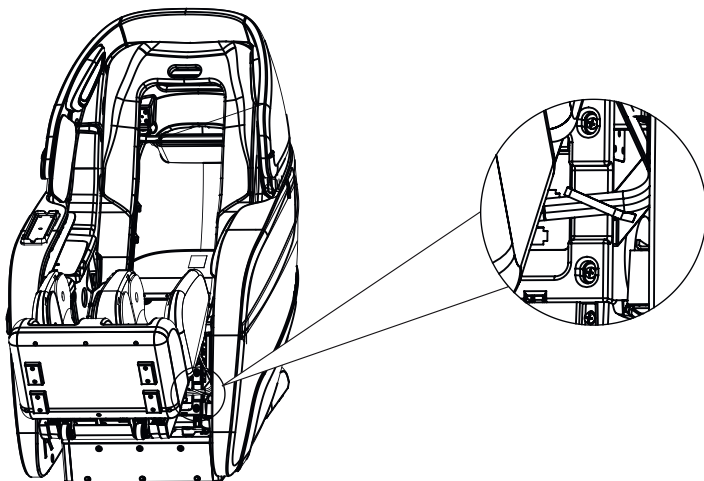

### Paso 4: Instalación de accesorios para el reposapiés

- ▶ Levante la unidad de masaje del reposapiés, inserte la manguera de aire en el inyector de aire, inserte el conector de la válvula de aire en el puerto de la válvula de aire y el tapón de retracción en el puerto de retracción, asegúrese de que estén bien fijados

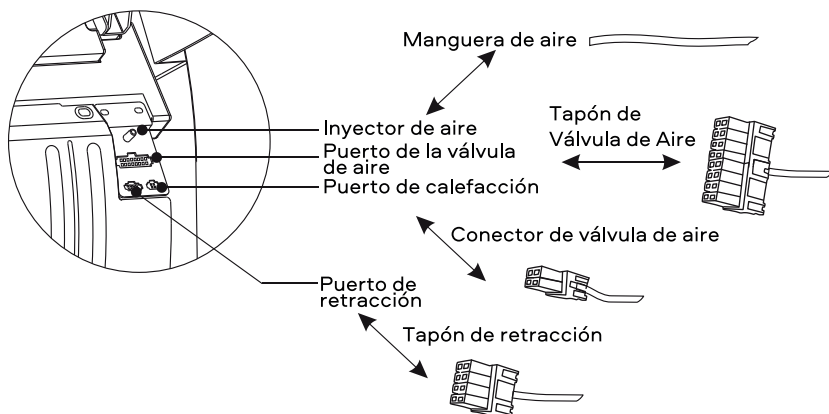



### Paso 5: Instalación del control remoto

- ▶ Saque el control remoto de la caja de accesorios; Conecte la línea de datos del control remoto al puerto en el lado inferior interior del reposabrazos derecho (preste atención a la convexa y cóncava del conector y el puerto), luego apriete la tapa roscada en el sentido de las agujas del reloj. (Consulte la ilustración a continuación como referencia)

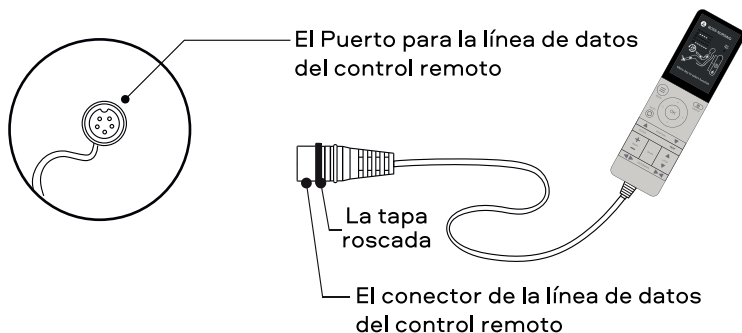

### Paso 6: Otros accesorios

- ▶ Conecte el cable de alimentación al conector de corriente del producto ubicado en la caja de alimentación del producto. (Consulte la siguiente ilustración como referencia).
- ▶ Encienda la alimentación (ON) en el lado exterior inferior del reposabrazos derecho, levante el respaldo de la silla a la posición vertical.

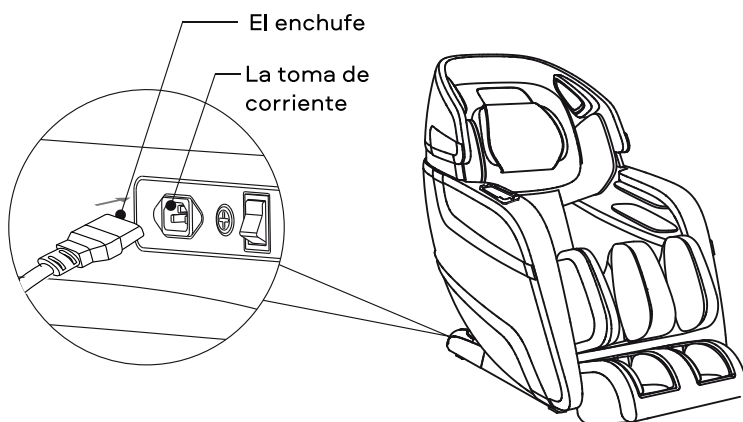



## PREPARACIÓN ANTES DE USAR

### La forma de desplazar la silla

- ▶ Ruede la silla sobre sus ruedas hasta la ubicación deseada.
- ▶ Incline el respaldo a la posición vertical.
- ▶ Apague el interruptor de encendido y desenchufe el aparato de la toma de corriente.
- ▶ Entre dos personas, empuje hacia abajo el respaldo y levante la parte delantera agarrando el soporte móvil ubicado en la parte inferior delantera del reposabrazos, haga rodar la silla sobre sus ruedas hasta la ubicación deseada (consulte el esquema como referencia).

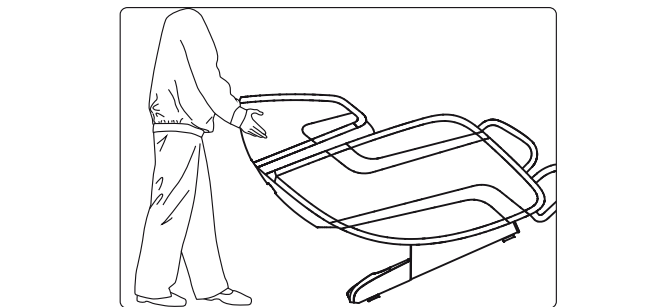

### PRECAUCIÓN

- ▶ No mueva la silla mientras el usuario esté sentado en ella.
- ▶ Al mover, no levante la silla por el reposapiés o reposabrazos, agárrese a la base y asegure el respaldo (se requieren cuatro personas para mover la silla).

### Conectarse a la energía

- ▶ Conecte este dispositivo a un enchufe de pared de 3 clavijas apropiado, debidamente instalado y conectado a la toma de tierra.
- ▶ Encienda el interruptor de alimentación ubicado en la parte posterior de la caja de alimentación. do apoio direito de braço.

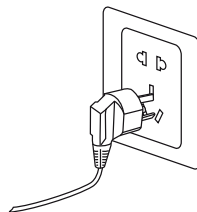

### PRECAUCIÓN

- ▶ Antes de encender, asegúrese de que el cable de alimentación no esté dañado.
- ▶ Antes de encender, asegúrese de que el interruptor de alimentación principal esté apagado.

### Colocación de la silla (Sitio de instalación)

#### Espacio libre para el sillón de masaje:

- ▶ Asegúrese de que haya un espacio libre adecuado para la instalación: Se necesita un espacio libre de 10 cm para la inclinación del respaldo.
- ▶ Necesita un espacio libre de 60 cm para la extensión del reposapiés y el deslizamiento hacia adelante de la silla.
- ▶ Manténgalo a 1 metro de distancia del televisor, la radio u otros aparatos de audio y video para evitar interferencias en la señal.

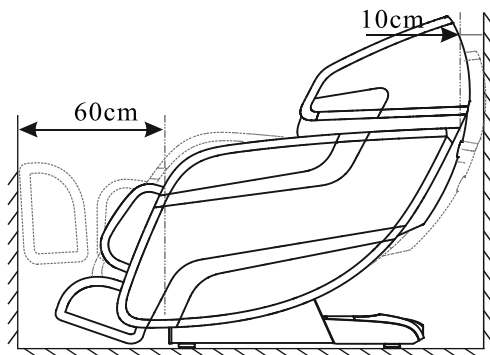

- ▶ Mantenga la distancia entre la toma de corriente y el interruptor de encendido dentro de 1.5 metros.

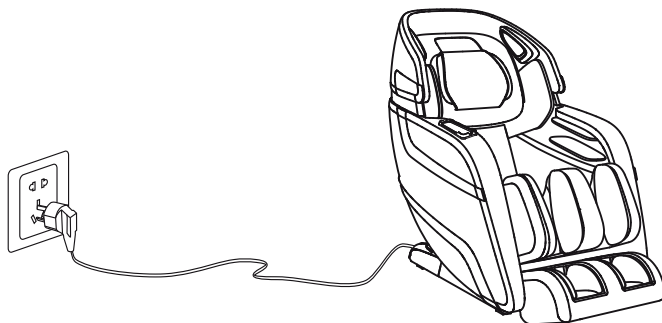

#### **⚠ PRECAUCIÓN**

- ▶ Mantenga la distancia entre la toma de corriente y el interruptor de alimentación dentro de 1.5 metros para evitar daños en el cable de alimentación mientras la silla de masaje se desliza hacia adelante.
  - ▶ Enderece el cable de alimentación mientras está en uso para evitar enredos o daños.
- Cuando la silla de masaje se deslice hacia adelante o hacia atrás, asegúrese de que no haya niños, mascotas u otros obstáculos alrededor para evitar accidentes.



## PREPARACIÓN ANTES DE USAR

### Protección del suelo

- ▶ Recomendamos colocar un trozo de alfombra o tapete suave debajo para evitar dañar el suelo, piso.

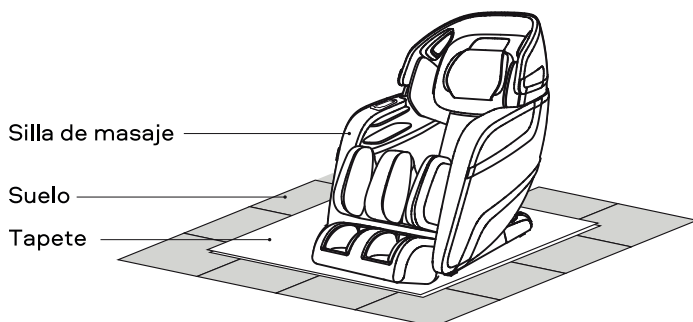

### Condiciones de utilización



Para prevenir descargas eléctricas, no use la silla de masaje en ambientes con mucha humedad.



Para evitar riesgos de incendio o daños al producto, mantenga la silla de masaje alejada de fuentes de calor.

### PRECAUCIÓN

- ▶ No use la silla de masaje en ambientes con mucha humedad, como cerca de una piscina o un baño, para evitar accidentes por descargas eléctricas.
- ▶ Mantenga la silla de masaje alejado de superficies calientes para evitar riesgos de incendio o daños al producto.

### Instrucciones de la toma de tierra

- ▶ Este producto debe estar conectado a una toma de tierra. Si funciona mal o se avería, la conexión a una toma de tierra proporciona un camino de menor resistencia para la corriente eléctrica para reducir el riesgo de descarga eléctrica. Este producto está equipado con un cable que tiene un conductor de conexión a la toma de tierra del equipo y un enchufe de conexión a la toma tierra. El enchufe debe conectarse a una toma de corriente apropiada que esté correctamente instalada y conectada a la toma de tierra de acuerdo con todos los códigos y ordenanzas locales.



Para prevenir o minimizar el posible riesgo de descarga eléctrica, este producto debe estar enchufado a un enchufe de pared de 3 clavijas apropiado, debidamente instalado y conectado a la toma de tierra de acuerdo con todos los códigos y estándares locales.



## PREPARACIÓN ANTES DE USAR

### Instrucción de encendido

- ▶ Use el control remoto para reclinar el respaldo a su posición más baja, levante y extienda el reposapiés a su posición superior, asegúrese de que haya suficiente espacio libre antes de la puesta en marcha.
- ▶ Devuelva el respaldo y el reposapiés a su posición predeterminada después de la puesta en marcha y apague el interruptor de alimentación. (Para elegir el programa de masaje, consulte las instrucciones del control remoto y las instrucciones de la pantalla como referencia)

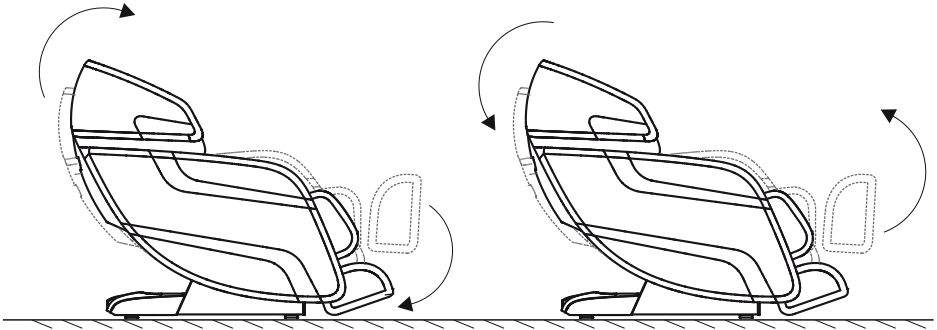

### PELIGRO

- ▶ La conexión incorrecta del conductor de puesta a tierra del equipo puede resultar en un riesgo de descarga eléctrica. Consulte con un electricista o técnico calificado si tiene dudas sobre si el producto está correctamente conectado a la toma de tierra. No modifique el enchufe provisto con el producto; si no encaja en la toma de corriente, haga que un electricista calificado instale una toma de corriente adecuada.

### TOMA DE TIERRA

- ▶ Esta silla de masaje pertenece a un aparato eléctrico de nivel uno, asegúrese de usar un enchufe de alimentación de tres núcleos y para garantizar que el cable de tierra conectado al enchufe de la fuente de alimentación haya obtenido una buena conexión a la toma de tierra para evitar fugas eléctricas, descargas eléctricas y algún otro efecto negativo durante usar.



## PREPARACIÓN ANTES DE USAR

### Como extender y doblar el reposapiés

- ▶ Mantenga presionado el botón «» o «» para bajar el reposapiés; suelte el botón para detener.

Extender el reposapiés



Doblar el reposapiés

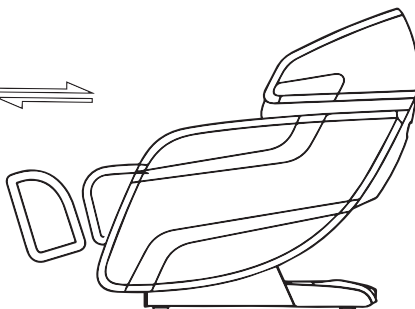

- ▶ El botón EXTENDER/DOBLAR EL REPOSAPIÉS le permite extender el reposapiés automáticamente a la posición deseada.

### PRECAUCIÓN

- ▶ No juegue con la silla de masaje ni la utilice de forma incorrecta.
- ▶ Asegúrese de que no haya ninguna obstrucción al levantar o inclinar el respaldo y el reposapiés.
- ▶ No coloque un pie, los dedos ni ningún otro objeto en las aberturas de la silla mientras el reposapiés esté en movimiento de extender o doblar.
- ▶ Asegúrese de que la silla de masaje vuelva a su posición original antes de bajarse de la silla de masaje.

### Reproducción de audio

- ▶ Active la función Bluetooth desde el control remoto, busque "RT5862" en el dispositivo móvil y conéctese.

### Después del uso

- ▶ Desenchufe siempre la silla de masaje de la toma de corriente inmediatamente después de su uso.
- ▶ Coloque el control remoto en su bolsillo especial.
- ▶ Apague el interruptor de encendido y desenchufe la silla de masaje de la toma de corriente cuando no esté en uso para evitar que los niños enciendan accidentalmente la silla de masaje.
- ▶ Cuando no se use durante un largo período de tiempo, recomendamos cubrir la silla, enrollar el cable de alimentación y colocar la unidad en un ambiente libre de polvo y humedad.



Descargue la aplicación y ajuste configure la silla usando su dispositivo Android e iOS, siguiendo las instrucciones a continuación:

### **Para un dispositivo iOS:**

Abra App Store en su dispositivo iOS (iPhone, iPad o iPod touch), use la palabra clave "RT5862" para buscar, descargar en su dispositivo e instalar. Una vez completada la instalación, ábrala y enciéndala (ON) para Bluetooth, enlace con la silla de masaje.

Nota: El dispositivo iOS debe ser superior a 4.0 y tener Bluetooth.

### **Para un dispositivo Android:**

El proveedor enviará por correo electrónico la aplicación al cliente, la descargará en el dispositivo y la instalará. Una vez completada la instalación, ábralo y enciéndalo (ON) para Bluetooth, enlace con el sillón de masaje.

Nota: El dispositivo Android debe tener Bluetooth.

#### **PRECAUCIÓN**

- ▶ La alimentación del sillón de masaje y el Bluetooth deben estar encendidos al establecer una conexión.
- ▶ Si la conexión falla, intente conectarse de nuevo.

## Mantenimiento diario

- ▶ Para quitar las manchas en el reposabrazos del panel trasero, el reposapiés, las piezas de plástico y la línea de aire, limpie las manchas con un detergente suave, luego límpielo con un paño de limpieza en seco.
- ▶ Limpie los componentes externos con un detergente suave y luego séquelos con un paño seco.
- ▶ Para quitar las manchas en el control remoto y bloque de alimentación, limpie las manchas con un paño de limpieza en seco.
- ▶ Para quitar las manchas en el cojín del respaldo y los cojines, límpielos con un paño humedecido con limpiador de tapicería y luego séquelos al aire.
- ▶ Para limpiar las cubiertas de la unidad de pies/pantorrillas: muévalas de la silla, lavados a mano con un detergente suave, y luego séquelos al aire.

### PRECAUCIÓN

- ▶ Antes de realizar el mantenimiento, desenchufe el cable de alimentación del protector contra sobretensiones. Para evitar descargas eléctricas o lesiones personales, no toque el cable de alimentación con las manos mojadas. Tenga cuidado de que no entre detergente en la fuente de alimentación durante la limpieza.
- ▶ No use benceno, diluyente u otros solventes para limpiar este producto, ya que esto puede causar decoloración o daño al producto.
- ▶ No planchar la tapicería.

## Almacenamiento

- ▶ Cubra la silla con un paño protector del polvo para evitar la acumulación de polvo si no se usa durante un largo período de tiempo.

### PRECAUCIÓN

- ▶ No deje este producto expuesto a la luz solar directa por largos períodos de tiempo. Ello puede causar decoloración o daños.

## Como hacer calentamiento de forma correcta

Durante el uso diario, por favor, verifique los siguientes indicios:

- ▶ Olor a quemado.
- ▶ La silla se enciende y apaga cuando se toca el cable de alimentación.
- ▶ El cable de alimentación está caliente.
- ▶ Otros indicios anormales.

### PRECAUCIÓN

- ▶ Deje de usar el producto para evitar averías o accidentes si existe alguno de los indicios anteriores.
- ▶ Apague el botón de encendido y desconecte el enchufe. póngase en contacto con los distribuidores o proveedores locales para su reparación.
- ▶ Todos los demás servicios, excepto el mantenimiento anterior, deben ser realizados por un distribuidor o centro de servicio autorizado.

### AVISO

- ▶ Para evitar el riesgo de descargas eléctricas y lesiones, no toque el cable de alimentación con las manos mojadas. No intente desmontar o reparar este producto usted mismo.
- ▶ Saque el cable de alimentación de las regletas antes del mantenimiento.
- ▶ Envíe su silla de masaje al centro de servicio autorizado.





No.	Descripción del problema	Posibles causas	Solución
1	Se escucha ruido mientras está en uso	Este sonido es normal y proviene del motor de la bomba de aire u otras piezas mecánicas que rozan la cubierta de tela.	No es necesario tomar ninguna medida
2	El dispositivo en el arranque	El cable de alimentación no está asegurado correctamente en la toma.	Inserte el enchufe de alimentación correctamente en la toma de corriente.
		El interruptor de encendido está apagado.	Encienda el interruptor
		El fusible está quemado	Reemplace el fusible
3	No hay sonido después de la conexión Bluetooth	El volumen está al mínimo	Ajuste el volumen del altavoz a través del dispositivo móvil
4	El respaldo o el reposapiés no se puede levantar ni reclinar	Se ha presionado una carga excesiva sobre el respaldo o el reposapiés. the backrest or legrest	Reduzca la carga e inténtelo de nuevo.
5	Mal funcionamiento del airbag	A linha de ar pode estar bloqueada	Enderece la línea de aire y elimine el bloqueo.

Si el problema persiste, póngase en contacto con el distribuidor para el mantenimiento.

Importante: No intente reparar este producto usted mismo. Nuestra empresa no será responsable de las lesiones o daños causados por cualquier servicio sin autorización.



## ESPECIFICACIONES

---

Producto: Silla masajeadora Smart Jet

Modelo: RT5862

Tensión nominal: 220-240V

Frecuencia nominal: 50/60 Hz

Capacidad nominal: 160W



## LA GARANTÍA

---

La presente garantía de la silla de masaje es válida durante 36 meses a partir de la fecha de compra.

La presente garantía cubre los defectos causados por culpa del fabricante.

La presente garantía no cubre los daños mecánicos cuando existen indicadores de reparación por parte de personas no autorizadas.

Importador:

Indicado en el paquete

Fabricante: China

Fecha de fabricación:

A continuación, se presentan los nombres y contenidos de sustancias peligrosas en este producto.

Componentes	Sustancias prohibidas					
	Pb	Hg	Cd	Cr	PBB	PBDE
Paneles externos	○	○	○	○	○	○
Microcircuito completo	✘	○	○	○	○	○
Partes de metal	✘	○	○	○	○	○
Partes de goma	○	○	○	○	○	○
Cable de alimentación/ adaptador de corriente	✘	○	○	○	○	○
Cable de señal interno	○	○	○	○	○	○
Tapicería	○	○	○	○	○	○

Este formulario está redactado en conformidad con la norma SJ/T11364.

✘ : El microcircuito completo incluye repuestos que forman un todo integrado, como una placa de circuito impreso, resistencia, condensador, circuito integrado, conectores, etc.

○ : Indica que la concentración de una sustancia peligrosa en todos los materiales homogéneos en las partes está por debajo del valor umbral correspondiente de la norma GB/T26572.

✘ : Indica que la concentración de una sustancia peligrosa en al menos uno de los materiales homogéneos en las partes está por encima del valor umbral correspondiente de la norma GB/T26572.

### Notas sobre el funcionamiento ambientalmente racional

La vida útil de estos productos eléctricos y electrónicos, cuando se usan de acuerdo con las reglas especificadas en el manual, si la sustancia o elemento peligroso no se libera, no conduce a la contaminación ambiental y no causa daños a personas o propiedades, es 10 años.



# Sleep.8

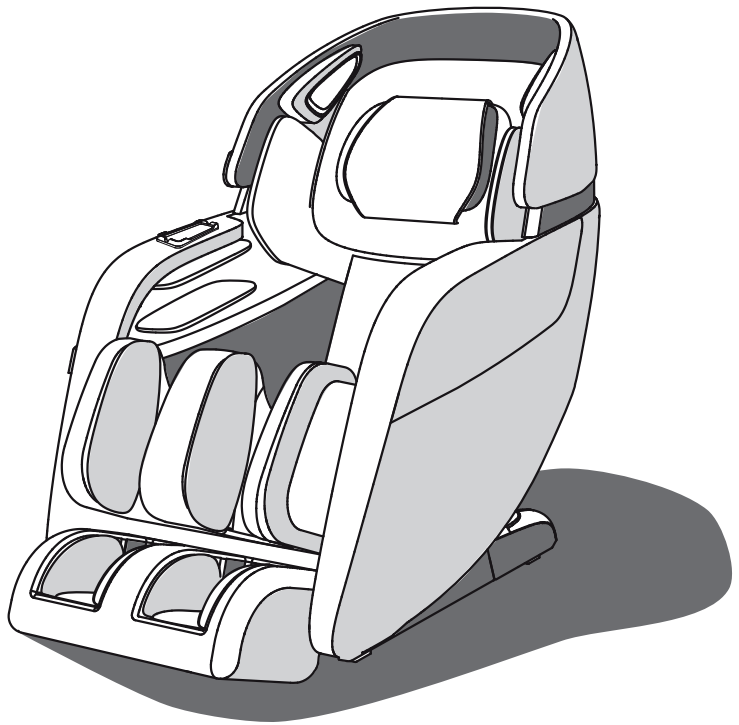

Σας ευχαριστούμε για την αγορά αυτού του προϊόντος. Πριν τη χρησιμοποιήσετε, διαβάστε προσεκτικά αυτό το ΕΓΧΕΙΡΙΔΙΟ ΧΡΗΣΗΣ και δώστε ιδιαίτερη προσοχή στα μέτρα ασφαλείας για τη σωστή χρήση και εφαρμογή του.

Φυλάξτε αυτό το ΕΓΧΕΙΡΙΔΙΟ ΧΡΗΣΗΣ για μελλοντική αναφορά.





## ΠΕΡΙΕΚΤΙΚΟΤΗΤΑ

---

ΑΣΦΑΛΕΙΑ .....	85
ΛΕΙΤΟΥΡΓΙΕΣ ΚΑΘΕ ΣΥΣΤΑΤΙΚΟΎ .....	87
Εξωτερικά εξαρτήματα .....	87
Εσωτερικά εξαρτήματα .....	87
Τηλεχειριστήριο .....	88
Οδηγίες τηλεχειρισμού .....	89
Οδηγίες για το μενού οθόνης .....	90
ΠΡΟΕΤΟΙΜΑΣΙΑ ΓΙΑ ΧΡΗΣΗ .....	96
Εγκατάσταση .....	96
Μετακίνηση .....	100
Θέση εγκατάστασης .....	101
Θέση σε λειτουργία .....	103
Επέκταση και αναδίπλωση του υποπόδιου .....	104
Λειτουργία αναπαραγωγής ήχου .....	104
Μετά τη χρήση .....	104
ΛΗΨΗ ΚΑΙ ΕΓΚΑΤΑΣΤΑΣΗ ΤΗΣ ΕΦΑΡΜΟΓΗΣ .....	105
ΦΡΟΝΤΙΔΑ ΚΑΙ ΣΥΝΤΗΡΗΣΗ .....	106
ΑΝΤΙΜΕΤΩΠΙΣΗ ΠΡΟΒΛΗΜΑΤΩΝ .....	107
ΠΡΟΔΙΑΓΡΑΦΗ .....	108

- ▶ Προσεκτικός διαβάστε όλες τις προειδοποιήσεις πριν από τη χρήση. Οι προφυλάξεις και οι προειδοποιήσεις που αναφέρονται παρακάτω θα σας βοηθήσουν να διασφαλίσετε τη σωστή χρήση αυτής της συσκευής
- ▶ Οι κατηγορίες ατυχημάτων λόγω κακής χρήσης ταξινομούνται ως "ΠΡΟΕΙΔΟΠΟΙΗΣΗ" και "ΠΡΟΣΟΧΗ". Δείτε όλες τις προειδοποιήσεις παρακάτω και ακολουθήστε όλες τις οδηγίες στο εγχειρίδιο

 <b>ΠΡΟΕΙΔΟΠΟΙΗΣΗ</b>	Η ακατάλληλη χρήση μπορεί να προκαλέσει τραυματισμό του χρήστη.
 <b>ΠΡΟΣΟΧΗ</b>	Η ακατάλληλη χρήση μπορεί να προκαλέσει τραυματισμό του χρήστη ή ζημιά στο προϊόν.

	Απαγορεύεται		Μην αποσυναρμολογείτε
---	--------------	---	-----------------------

## Δεν είναι κατάλληλο για τα ακόλουθα άτομα

Συνιστούμε σε όσους εμπίπτουν στις αναφερόμενες κατηγορίες, φροντίστε να συμβουλευτείτε έναν γιατρό πριν από τη χρήση.

 <b>ΠΡΟΕΙΔΟΠΟΙΗΣΗ</b>	<ul style="list-style-type: none"> <li>◆ Το, ποιος χρησιμοποιεί ενσωματωμένο ηλεκτρονικός ιατρικός εξοπλισμός, για παράδειγμα, ένας βηματοδότης κ.λπ.</li> <li>◆ Ανθρώπους, υποβάλλονται σε θεραπεία και στο διαθέσιμα άτομα με κακή υγεία.</li> <li>◆ Ασθενείς με κακοήθεις όγκους ή κακοήθη αποστήματα (απαιτείται παρακολούθηση).</li> <li>◆ Έγκυος γυναίκα και σε η περίοδο της εμμήνου ρύσεως.</li> <li>◆ Άτομα με οστεοπόρωση ή κάταγμα της σπονδυλικής στήλης.</li> <li>◆ Άτομα με ασθένεια βλάβη του δέρματος ή του δέρματος.</li> <li>◆ Σε υψηλή θερμοκρασία σώματος.</li> <li>◆ Απαιτείται στενή παρακολούθηση εάν το προϊόν αυτό χρησιμοποιείται από ή κοντά σε παιδιά, άτομα με ειδικές ανάγκες ή άτομα με ειδικές ανάγκες.</li> </ul>
---	--

## Τηλεχειριστήριο

 <b>ΠΡΟΣΟΧΗ</b>	<ul style="list-style-type: none"> <li>◆ Μην χρησιμοποιείτε το τηλεχειριστήριο και μην τραβάτε το καλώδιο του τηλεχειριστηρίου με βρεγμένα</li> <li>◆ Μην χύνετε νερό ή άλλα υγρά στον τηλεχειριστήριο για να αποφύγετε ζημιές.</li> <li>◆ Μην χύνετε νερό ή άλλα υγρά στον τηλεχειριστήριο για να αποφύγετε ζημιές.</li> </ul>
---	---

## Προσαρμογές εναλλασσόμενου ρεύματος και καλώδιο τροφοδοσίας

 <b>ΠΡΟΣΟΧΗ</b>	<ul style="list-style-type: none"> <li>◆ Βεβαιωθείτε ότι η τάση τροφοδοσίας που αναγράφεται στην πινακίδα αντιστοιχεί στην τοπική παροχή ρεύματος.</li> <li>◆ Μην αποσυνδέετε το καλώδιο τροφοδοσίας με βρεγμένα χέρια για να αποφύγετε ηλεκτροπληξία.</li> <li>◆ Μην τραβάτε το καλώδιο τροφοδοσίας, πιάστε το άκρο εισόδου για να το αποσυνδέσετε. Μην σφίγγετε το καλώδιο τροφοδοσίας με τη συσκευή ή άλλα βαριά αντικείμενα.</li> <li>◆ Μην καταστρέψετε, λυγίζετε, τραβάτε με δύναμη, στρίβετε ή δεσμεύετε το καλώδιο ρεύματος.</li> <li>◆ Εάν το καλώδιο τροφοδοσίας είναι κατεστραμμένο, πρέπει να αντικατασταθεί από τον κατασκευαστή ή έναν τεχνικό σέρβις ή παρόμοιο ειδικό για να αποφευχθεί ο κίνδυνος.</li> </ul>
---	--



## Συνθήκες λειτουργίας

 <b>ΠΡΟΣΟΧΗ</b>	<ul style="list-style-type: none"><li>◆ Μην χρησιμοποιείτε αυτή τη συσκευή σε θερμοκρασίες άνω των 40°C.</li><li>◆ Μην χρησιμοποιείτε αυτή τη συσκευή σε συνθήκες υγρασίας και σκόνης ή εάν κάποιο μέρος του σώματος βρίσκεται κοντά στο σύστημα ύδρευσης και αποχέτευσης και σε άλλες παρόμοιες συνθήκες. Βεβαιωθείτε ότι δεν εισέρχονται χνούδια, τρίχες κ.λπ. στις οπές αέρα.</li><li>◆ Αποσυνδέστε τη συσκευή από την πρίζα κατά τη διάρκεια καταιγίδων ή κεραυνών και πριν αφαιρέσετε και εγκαταστήσετε εξαρτήματα.</li><li>◆ Μην χρησιμοποιείτε σε εξωτερικούς χώρους.</li><li>◆ Τοποθετήστε το προϊόν σε επίπεδο πάτωμα.</li><li>◆ Μην αποθηκεύετε κοντά σε πηγές θερμότητας και ανοιχτές φλόγες.</li></ul>
--------------------	--

## Κανόνες λειτουργίας

 <b>ΠΡΟΣΟΧΗ</b>	<ul style="list-style-type: none"><li>◆ Μόνο για χρήστες μικρότερους από 120 kg.</li><li>◆ Χρησιμοποιήστε αυτό το προϊόν μόνο για τον προορισμό του, πώς περιγράφεται σε αυτό Οδηγός.</li><li>◆ Μην χρησιμοποιείτε το προϊόν σε θεραπευτικούς σκοπούς.</li><li>◆ Μόνο ένας χρήστης μπορεί να χρησιμοποιήσει τη συσκευή, η ταυτόχρονη χρήση από τους πολλαπλάσιους χρήστες θα οδηγήσει σε κατανόμη προϊόντων.</li><li>◆ Μην χρησιμοποιείτε το προϊόν αμέσως μετά το φαγητό κατά αποφυγή δυσφορίας.</li><li>◆ Αφαιρέστε τα αξεσουάρ από τα χέρια σας και αδειάστε τις τσέπες σας κατά μασάζ.</li><li>◆ Ελέγξτε την ταπεταρία κάτω από τα μαξιλάρια και άλλα μέρη για ζημιές, εάν υπάρχει ζημιά, μην χρησιμοποιείτε το προϊόν και επικοινωνήστε με έναν εξειδικευμένο τεχνικό για συντήρηση.</li><li>◆ Σε περίπτωση δυσφορίας κατά τη λειτουργία αυτού του προϊόντος, απενεργοποιήστε αμέσως την τροφοδοσία και διακόψτε τη χρήση του προϊόντος.</li><li>◆ Ο συνιστώμενος χρόνος χρήσης της συσκευής είναι 20 λεπτά.</li><li>◆ Βεβαιωθείτε ότι δεν υπάρχουν εμπόδια πίσω από την καρέκλα και ότι υπάρχει αρκετός χώρος πριν ρυθμίσετε τη γωνία της πλάτης και του στηρίγματος ποδιών.</li><li>◆ Βεβαιωθείτε ότι η πλάτη και το υποπόδιο δεν πιέζονται από άλλο φορτίο εκτός από τον χρήστη.</li><li>◆ Βεβαιωθείτε, ότι δεν υπάρχουν παιδιά, ζώο ή οποιαδήποτε στοιχεία κάτω από την πλάτη.</li><li>◆ Καθίστε σωστά κατά τη διάρκεια χρόνος χρήση της συσκευής.</li><li>◆ Μην τραβάτε ή στρώχνετε την καρέκλα ή την κυλάτε σε τροχούς σε ξύλινο πάτωμα ή χαλί για να αποφύγετε ζημιές.</li></ul>
 <b>Απαγορεύεται</b>	<ul style="list-style-type: none"><li>◆ Μην χρησιμοποιήσετε αυτό το προϊόν σε καμία περίπτωση εάν υπάρχουν χαλασμένα/εκτεθειμένα μέρη ή διαρροή δύναμης.</li><li>◆ Μην τοποθετείτε ή στοιβάζετε βαριά αντικείμενα στο υποπόδιο. Βεβαιωθείτε ότι τα παιδιά δεν παίζουν στην καρέκλα μασάζ.</li><li>◆ Μην κοιμάστε ενώ χρησιμοποιείτε το προϊόν. Απαγορεύεται η χρήση του προϊόντος σε κατάσταση μέθης.</li></ul>
 <b>Μην αποσυναρμολογείτε</b>	<ul style="list-style-type: none"><li>◆ Μην αποσυναρμολογείτε αυτό το προϊόν μόνοι σας για να αποφύγετε ζημιά.</li><li>◆ Μην αποσυναρμολογείτε, επισκευάζετε ή τροποποιείτε μόνοι σας.</li><li>◆ Επικοινωνήστε με έναν εξουσιοδοτημένο αντιπρόσωπο ή έναν τεχνικό σέρβις.</li></ul>



## Εξωτερικά εξαρτήματα

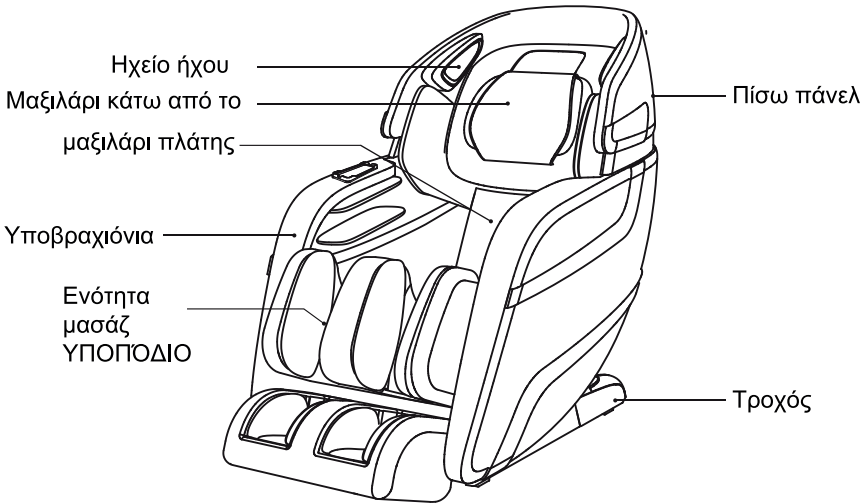

## Εσωτερικά εξαρτήματα

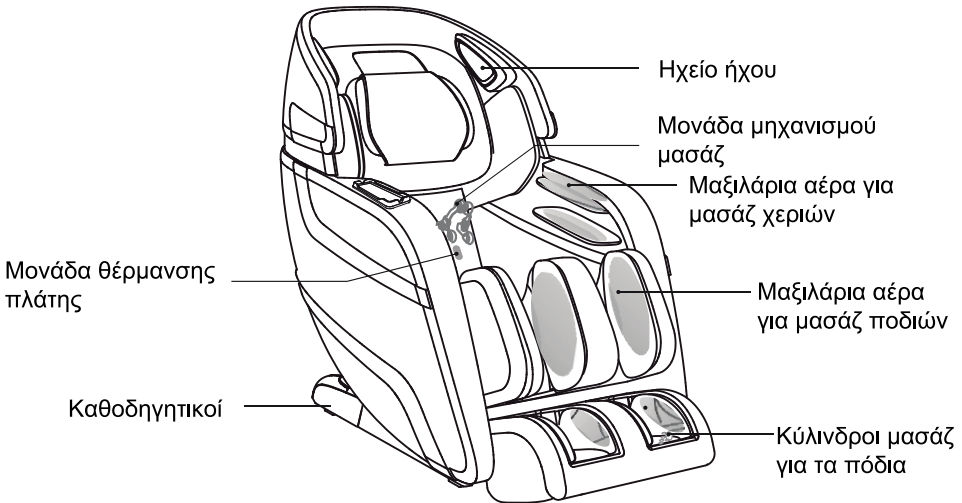





## Τηλεχειριστήριο

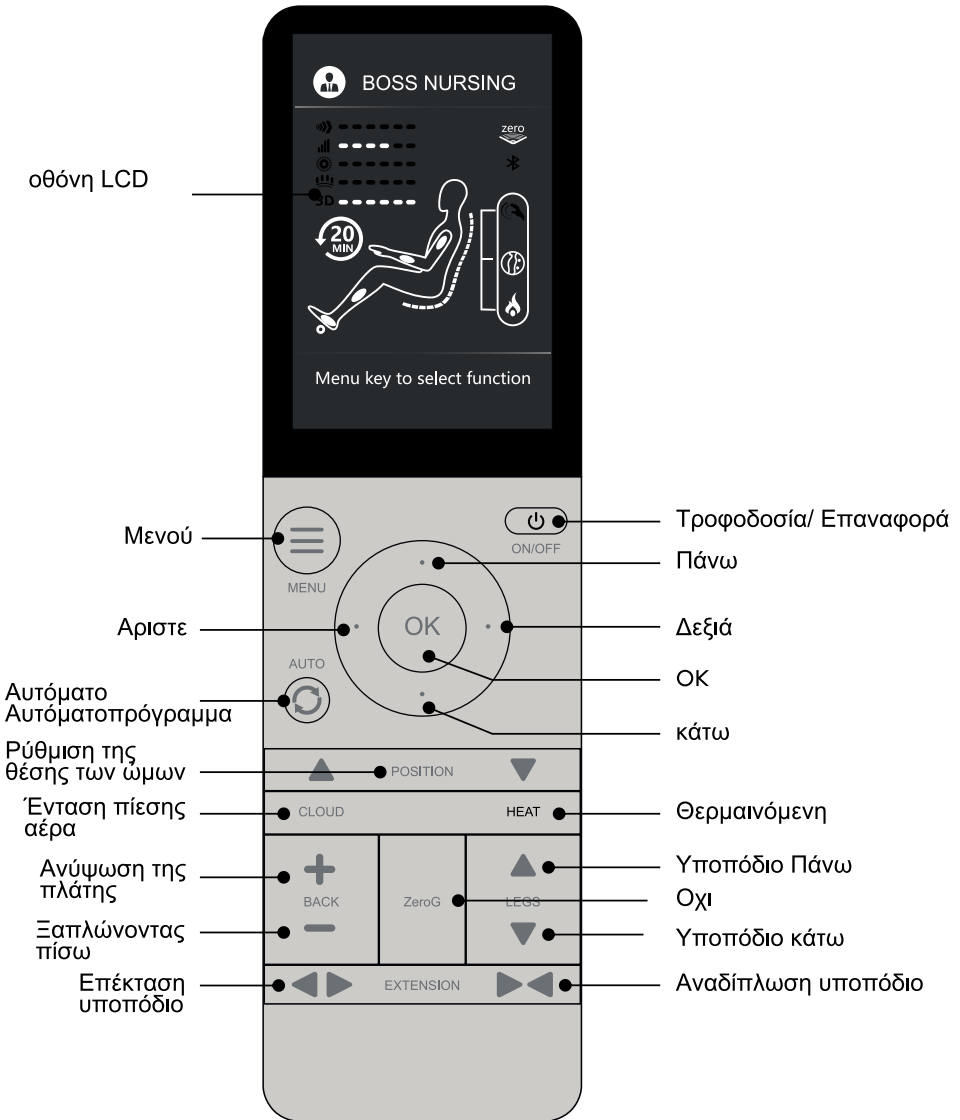



## Οδηγίες τηλεχειρισμού

	<p><b>Τροφοδοσία: Πατήστε το κουμπί για να ενεργοποιήσετε/ απενεργοποιήσετε την απομακρυσμένη λειτουργία.</b></p> <ul style="list-style-type: none"><li>▶ Πατήστε αυτό το κουμπί όταν συνδέετε την τροφοδοσία για να εμφανίσετε την οθόνη μενού, την οθόνη LCD, χρησιμοποιήστε τα κουμπιά πάνω/κάτω/αριστερά/δεξιά για να μετακινηθείτε στις ρυθμίσεις της οθόνης, πατήστε OK για να επιλέξετε.</li><li>▶ Πατήστε ξανά αυτό το κουμπί, για να απενεργοποιήσετε το προϊόν. Ο προεπιλεγμένος χρόνος λειτουργίας έχει οριστεί στα 20 λεπτά.</li></ul>
	<p><b>Μενού</b></p> <ul style="list-style-type: none"><li>▶ Εμφανίζει αυτόματο πρόγραμμα, Χειροκίνητο πρόγραμμα, πρόγραμμα 3D μασάζ, μαξιλάρι αέρα, θέρμανση, λειτουργία ρύθμισης (δείτε την επίδειξη επιλογών για περισσότερες πληροφορίες)</li></ul>
	<p><b>Ρύθμιση της θέσης των ώμων (αδιάλειπτη ρύθμιση του μηχανισμού ρύθμισης των ώμων πάνω/κάτω)</b></p> <ul style="list-style-type: none"><li>▶ Εμφανίζει αυτόματο πρόγραμμα, χειροκίνητο πρόγραμμα, αερόσακος, προθέρμανση, ρολά, λειτουργία ρύθμισης. (Ελέγξτε το μενού εμφάνισης για λεπτομέρειες).</li></ul>
	<p><b>Αυτόματο κουμπί προγράμματος</b></p> <ul style="list-style-type: none"><li>▶ Εμφανίζει το μενού των αυτόματων προγραμμάτων. Εάν εκτελείται αυτόματο πρόγραμμα, πατήστε αυτό το κουμπί για εναλλαγή αυτόματων προγραμμάτων. Το ενεργό πρόγραμμα εμφανίζεται στο επάνω μέρος της οθόνης κατάστασης.</li></ul>
	<p><b>Πλοήγηση</b></p> <ul style="list-style-type: none"><li>▶ Χρησιμοποιώντας τα κουμπιά επάνω/κάτω / αριστερά / δεξιά για πλοήγηση στην οθόνη, κάντε κλικ στο OK, επιλέξετε.</li></ul>
	<p><b>3D-μασάζ</b></p> <ul style="list-style-type: none"><li>▶ Κάντε κλικ σε αυτό το κουμπί, για να ρυθμίσετε την ένταση της πίεσης 3D σε χειροκίνητη λειτουργία μασάζ.</li></ul>
	<p><b>Υποπόδιο πάνω</b></p> <ul style="list-style-type: none"><li>▶ Πατήστε και κρατήστε πατημένο για να σηκώσετε το στήριγμα ποδιών, αφήστε το κουμπί για να σταματήσει.</li></ul> <p><b>Υποπόδιο κάτω</b></p> <ul style="list-style-type: none"><li>▶ Πατήστε και κρατήστε πατημένο για να χαμηλώσετε το στήριγμα ποδιών, αφήστε το κουμπί για να σταματήσει.</li></ul>



## Ανύψωση της πλάτης

- ▶ Πατήστε και κρατήστε πατημένο για να σηκώσετε την πλάτη του καθίσματος, αφήστε το κουμπί για να σταματήσει.

## Ξαπλώνοντας πίσω

- ▶ Κάντε κλικ και κρατήστε για να ξαπλώσετε την πλάτη του καθίσματος, αφήστε το κουμπί για να σταματήσει.



## Επέκταση υποπόδιο

- ▶ Πατήστε παρατεταμένα για να επεκτείνετε το υποπόδιο, αφήστε το κουμπί για να σταματήσει. (Βεβαιωθείτε ότι δεν υπάρχουν εμπόδια εκ των προτέρων.)



## Αναδιπλώνοντας το υποπόδιο

- ▶ Πατήστε παρατεταμένα για να διπλώσετε το υποπόδιο, αφήστε το κουμπί για να σταματήσει. (Βεβαιωθείτε ότι δεν υπάρχουν εμπόδια εκ των προτέρων.)

## ⚠ ΠΡΟΕΙΔΟΠΟΙΗΣΗ

- ▶ Μετά τη χρήση, πατήστε το κουμπί Power / Τροφοδοσία, για να επαναφέρετε τη λειτουργία της καρέκλας, πατήστε οποιοδήποτε κουμπί στον πίνακα ελέγχου για να σταματήσετε την επανέναρξη, πατήστε ξανά Power / Τροφοδοσία για περισσότερες πληροφορίες

## Οδηγίες για το μενού οθόνης

### Αυτόματο πρόγραμμα

- ▶ Αυτόματο πρόγραμμα για να εμφανίσετε το μενού αυτόματου προγράμματος, πατήστε αυτό το κουμπί για να αλλάξετε 9 αυτόματα προγράμματα: Boss Nursing/Φροντίδα για το αφεντικό, Queen Sliming/Λεπτότητα της βασίλισσας; Soul Spa, Extension / Επιμήκυνση, Neck&Shoulder / Λαιμός και ώμοι, Waist&Spine / Κάτω πλάτη και πλάτη, Sports ReFresh / Ανάκτηση μετά από αθλήματα, Working Relief / Χαλάρωση μετά την εργασία, Rest&Sleep / Ξεκουραστείτε και κοιμηθείτε. Κάντε κλικ στο OK για να εισαγάγετε την επιθυμητή ρύθμιση. Το επιλεγμένο πρόγραμμα θα εμφανιστεί στην αρχική οθόνη. Παρακάτω είναι μια εικόνα του μενού για αναφορά).

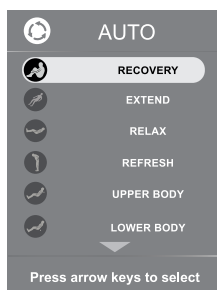
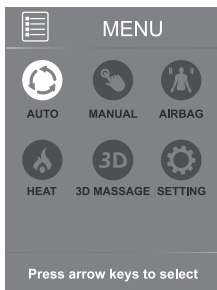
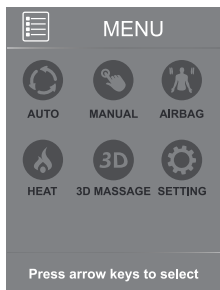

**Boss Nursing / Φροντίδα για το αφεντικό:** Παρέχει εντατικό μασάζ για την ανακούφιση του πόνου και της έντασης στο λαιμό και τους ώμους, παρέχοντας άνεση και χαλάρωση στους χρήστες που περνούν πολύ χρόνο στο γραφείο.

**Queen Sliming/Λεπτότητα της βασίλισσας:** Χρησιμοποιεί την τεχνική του ήπιου μασάζ για να χαλαρώσει τους μυς της πλάτης και της κάτω πλάτης, συμβάλλοντας στο σχηματισμό μιας όμορφης φιγούρας και βελτιώνει το μεταβολισμό,them flexible.



## ΛΕΙΤΟΥΡΓΙΕΣ ΚΑΘΕ ΣΥΣΤΑΤΙΚΟΎ

**Soul Spa:** Σχεδιασμένο για να χαλαρώνει το πρωί και το απόγευμα, βοηθά στην ενεργοποίηση των μυών.

**Extension / Τέντωμα:** Εμπνευσμένο από τον ταϊλανδικό τύπο μασάζ τεντώματος και τεντώματος, το πρόγραμμα αυτό χρησιμοποιεί ισχυρές τεχνικές ζύμωσης και τεντώματος για να χαλαρώσει τους κουρασμένους μύες και να τους δώσει ευελιξία.

**Neck&Shoulder / Λαιμός και ώμος:** Σχεδιασμένο για να χαλαρώνει και να ανακουφίζει την ένταση από τους κουρασμένους μύες του αυχένα και των ώμων και να διατηρεί την ευελιξία τους και να εξαλείφει την καμπυλότητα της πλάτης, σε αυτό το πρόγραμμα, η δράση των κυλινδρών κατευθύνεται στους βαθιούς ιστούς του λαιμού και των ώμων.

**Sports Refresh / Ανάκτηση μετά από αθλήματα:** Σχεδιασμένο για τους μυς μετά από ενεργό προπόνηση και αθλητισμό, βοηθά στη χαλάρωση των μυών μετά από έντονη προπόνηση, βελτιώνει την κυκλοφορία του αίματος, βοηθώντας στην ανάκαμψη μετά από αθλήματα.

**Working Relief / Χαλάρωση μετά την εργασία:** το πρόγραμμα έχει σχεδιαστεί για υπαλλήλους γραφείου που πρέπει να περάσουν πολύ χρόνο στο γραφείο τους και συχνά πηγαίνουν σε επαγγελματικά ταξίδια για να χαλαρώσουν τους μυς και να αποκαταστήσουν το σώμα.

**Rest and Sleep / Ξεκούραση και ύπνος:** Για τη βελτίωση της ποιότητας της ανάπαυσης κατά τη διάρκεια της ημέρας και του ύπνου.το μαλακό μασάζ ζυμώνει τους μυς του σώματος με ένταση από ισχυρή σε αδύναμη και ανεπαίσθητη για να ανακουφίσει ομαλά την κόπωση.

### Χειροκίνητα προγράμματα

- ▶ Πατήστε Manual/χειροκίνητη στο μενού MENU, πατήστε Up / Πάνω και Down / Κάτω για να μετακινηθείτε: Mode/Λειτουργία, Part/Μέρος, Width/Πλάτος Speed/Ταχύτητα, Roller / Κύλινδρος, Zero/Όχι

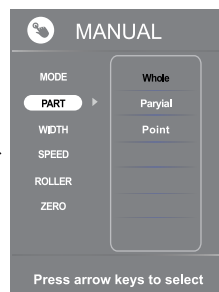
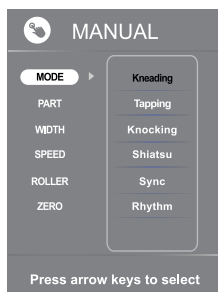
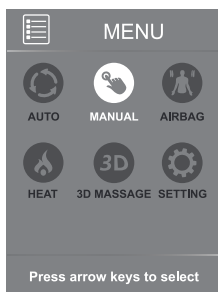
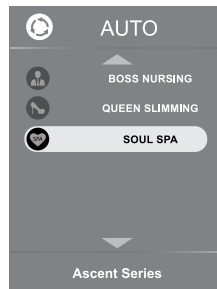

**Message Mode / λειτουργία μασάζ:** Πατήστε Mode/Λειτουργία στο μενού Manual/Χειροκίνητη, πατήστε το δεξί κουμπί RIGHT, στη συνέχεια, πατήστε πάνω και κάτω για να μετακινηθείτε: Kneading/ζύμωμα, Tapping/κρουστά, Knocking/υποκλοπή, Shiatsu/Σιάτσου, Sync/συγχρονισμένη, Rhythm/ρυθμική. Κάντε κλικ στο OK για να εισαγάγετε την επιθυμητή ρύθμιση. Η επιλεγμένη λειτουργία θα εμφανιστεί στην αρχική οθόνη.

**Back Mechanism Massage Part:** Πατήστε "Part" / μέρος στο μενού "Manual" / Χειροκίνητη, πατήστε το κουμπί προς τα δεξιά και, στη συνέχεια, πατήστε πάνω και κάτω για να μετακινηθείτε: Whole/Γενική, Partial/Μερική και Point/Βελονισμός. Κάντε κλικ στο OK για να εισαγάγετε την επιθυμητή ρύθμιση. Η επιλεγμένη ρύθμιση θα εμφανιστεί στην αρχική οθόνη.

# ΛΕΙΤΟΥΡΓΙΕΣ ΚΑΘΕ ΣΥΣΤΑΤΙΚΟΎ

**Back Mechanism Massage Width:** Πατήστε Width/Πλάτος στο μενού Manual/Χειροκίνητη, πατήστε το κουμπί προς τα δεξιά και, στη συνέχεια, πατήστε πάνω και κάτω για να μετακινηθείτε: Width/Πλάτος, Medium/Μέση και Narrow/Στενή για το πλάτος των κυλίνδρων. Κάντε OK για να εισαγάγετε την επιθυμητή ρύθμιση. Το επιλεγμένο πλάτος θα εμφανιστεί στην αρχική οθόνη

**Mechanism Massage Speed/Η ταχύτητα του μηχανισμού μασάζ:** Πατήστε ταχύτητα Speed στο μενού Manual/Χειροκίνητη, πατήστε Δεξιά RIGHT, στη συνέχεια πατήστε πάνω και κάτω για να μετακινηθείτε: επίπεδο έντασης μασάζ 1, 2, 3, ZERO/Οχι, 4, 5, 6. Κάντε OK για να επιλέξετε το επιθυμητό επίπεδο έντασης.

**Roller/Ρολό:** Πατήστε το Roller/Ρολό στο μενού Manual/Χειροκίνητη, πατήστε πάνω και κάτω για να μετακινηθείτε: επίπεδα ταχύτητας των κυλίνδρων ποδιών 1, 2, 3 και OFF (απενεργοποιεί τον μηχανισμό κυλίνδρων ποδιών). Κάντε OK για να εισαγάγετε το επιθυμητό επίπεδο ταχύτητας.

**Zero Gravity/ Έλλειψη βαρύτητας:** Πατήστε Zero Gravity/ Μηδενικής βαρύτητας στο μενού Manual / Χειροκίνητη, πατήστε δεξί κουμπί RIGHT και, στη συνέχεια, πατήστε πάνω και κάτω για να ενεργοποιήσετε και να απενεργοποιήσετε τη λειτουργία μηδενικής βαρύτητας Zero Gravity. Κάντε OK για να εισαγάγετε την επιθυμητή ρύθμιση

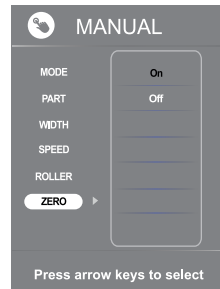
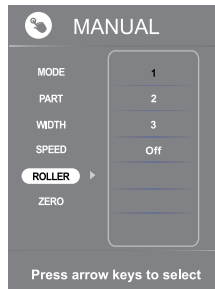
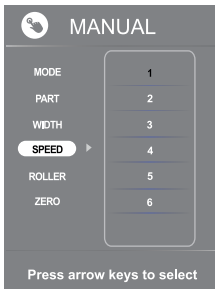
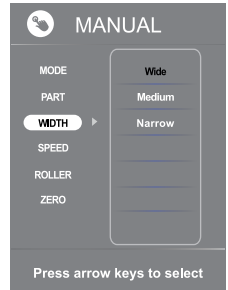

## Airbag/Αερόσακοι

- ▶ Πατήστε AIRBAG στο μενού MENU για να εμφανιστεί το μενού AIRBAG, πατήστε το κουμπί δεξιά και, στη συνέχεια, πατήστε πάνω ή κάτω για να μετακινηθείτε μεταξύ: PART-Air pressure region και Force-Air pressure intensity, πατήστε το κουμπί OK για να εισάγετε την επιθυμητή ρύθμιση.

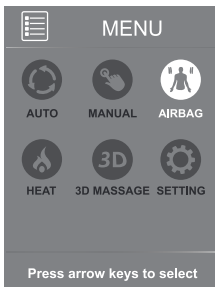



## ΛΕΙΤΟΥΡΓΙΕΣ ΚΆΘΕ ΣΥΣΤΑΤΙΚΟΎ

**Deep Shiatsu Massage / Βαθύ μασάζ σιάτσου:** το προκαθορισμένο 10λεπτο βαθύ μασάζ σιάτσου απευθύνεται κυρίως στο μασάζ πλάτης.

**Healthy Breath / Υγιεινή αναπνοή:** αυτό το προκαθορισμένο βαθύ μασάζ 5 λεπτών βοηθά τον χρήστη να βελτιώσει το ρυθμό εισπνοής και εκπνοής, προκειμένου να βελτιώσει τη συνολική κατάσταση του χρήστη.

**Massage Extend / Τέντωμα:** Προκαθορισμένο τέντωμα 5 λεπτών.

**Force-3D protruding intensity:** Κατά την εκκίνηση του προγράμματος Manual/ χειροκίνητη massage, πατήστε αυτό το κουμπί για να μετακινηθείτε στα επίπεδα 1, 2, 3, 4, 5 για να αλλάξετε τη λειτουργία.

**Part-3D massage part:** πατήστε PART/μέρος Μενού 3D Massage (3D μασάζ),κάντε κλικ Δεξιά RIGHT, στη συνέχεια πατήστε πάνω και κάτω για να μετακινηθείτε: Whole (Γενική), Partial (Μέρος) και point (σημείο). Κάντε OK για να εισαγάγετε την επιθυμητή ρύθμιση.

### Heat / Θέρμανση

- ▶ Πατήστε Heat στο μενού MENU και, στη συνέχεια, πατήστε πάνω ή κάτω για να ενεργοποιήσετε και να απενεργοποιήσετε τη λειτουργία θέρμανσης.

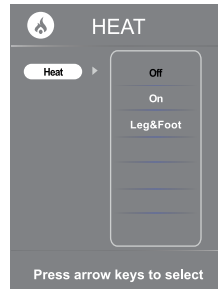
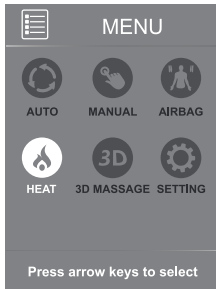

### 3D Massage / 3D μασάζ

- ▶ Πατήστε 3D Massage στο μενού Manual, πατήστε OK για να εισέλθετε στο 3D massage και, στη συνέχεια, πατήστε πάνω και κάτω για πλοήγηση στα: προκαθορισμένα προγράμματα μασάζ Deep Shiatsu / Βαθιά Σιάτσου, Healthy Breath / Υγιεινή αναπνοή και Massage Extend / Διατάσεις, FORCE-3D protruding intensity και PART-3D. Κάντε OK για να εισαγάγετε την επιθυμητή ρύθμιση.

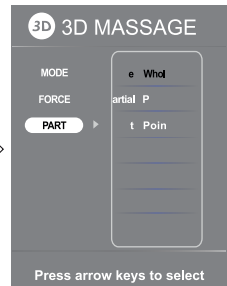
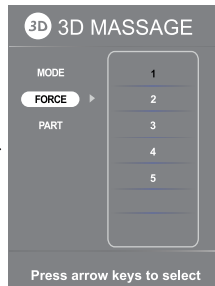
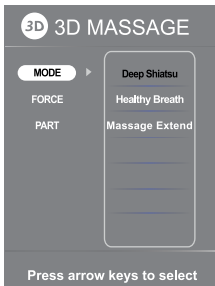
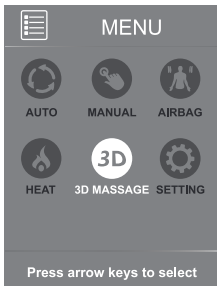

## Settings / Ρυθμίσεις

- ▶ Κάντε κλικ στην επιλογή Setting / Ρύθμιση στο μενού Manual / Εγχειρίδιο, κάντε κλικ στο OK για να εισαγάγετε τη ρύθμιση Setting. Στη συνέχεια, κάντε κλικ κλικ πάνω και κάτω για να μετακινηθείτε: Time / Ώρα, Language / Γλώσσα, Bluetooth. Κάντε OK για να εισαγάγετε την επιθυμητή ρύθμιση.

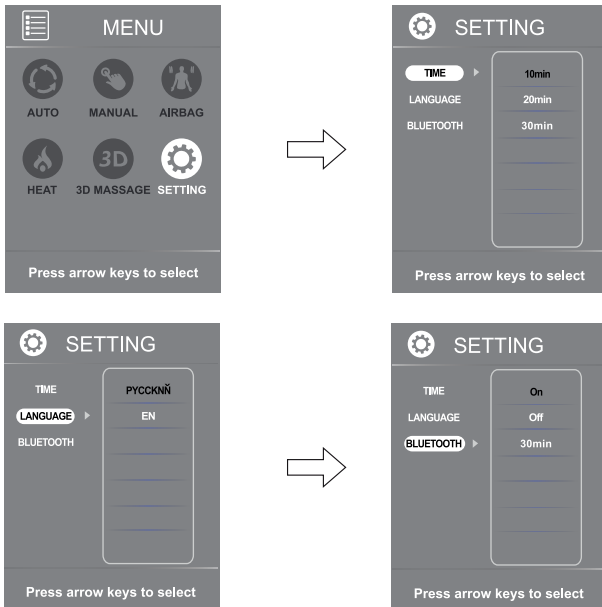

## Σημείωση

1. Κατά τη ρύθμιση των παραμέτρων στο μενού Automatic/Αυτόματα και Manual/χειροκίνητη εντός 10 δευτερολέπτων από το χρόνο διακοπής λειτουργίας, η οθόνη θα επιστρέψει στην αρχική οθόνη.
2. Με εξαίρεση την παράμετρο Lower Auto / Παραλείψτε αυτόματα, κάθε αυτόματο πρόγραμμα ξεκινά με την κίνηση των κόμβων μασάζ κατά μήκος της πλάτης για να προσδιορίσει με ακρίβεια τη θέση των ώμων του χρήστη

Homescreen Display  
With The Manual  
Program Running

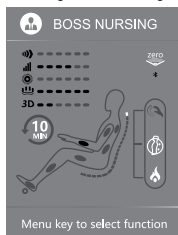

Homescreen Display  
With The Auto  
Program Running

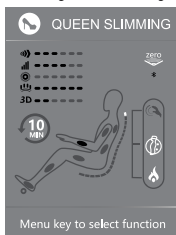



## 1. Ανακλινόμενα με συρόμενη προς τα εμπρός

Ο συμπαγής σχεδιασμός του καθίσματος και της πλάτης εξασφαλίζει μέγιστη χαλάρωση.

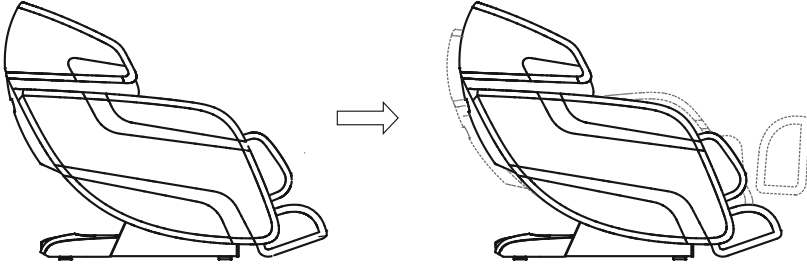

## 2. Μηχανισμός μασάζ τεσσάρων κεφαλών

Ο πρωτοποριακός μηχανισμός μασάζ με τέσσερις κεφαλές μασάζ και ράγα σχήματος L εξασφαλίζει εργονομικό σχεδιασμό.

## 3. Αυτόματο υποπόδιο

Το υποπόδιο μπορεί να επεκταθεί κατά μέγιστο 26 cm αυτόματα για διαφορετικές ανάγκες.

## 4. Μασάζ συμπίεσης αέρα

Μασάζ συμπίεσης αέρα για χέρια, μοσχάρια και πόδια.

## 5. Μασάζ με κυλίνδρους

3 κύλινδροι κάτω από τα πόδια παρέχουν πλήρη κάλυψη του μασάζ ζύμωσης του τόξου του ποδιού και του μεγαλοπόδαρου.

## 6. Διάφορες τεχνικές χειροκίνητου μασάζ

Kneading/ζύμωμα, Tapping/κρουστά, Knocking/υποκλοπή, Shiatsu/Σιάτσου, Sync/συγχρονισμένη, Rhythm/ρυθμική, το συντονισμένο μασάζ σε 6 χέρια δίνει μια ευχάριστη αίσθηση.

## 7. Απλό και βολικό τηλεχειριστήριο

Απλό και βολικό τηλεχειριστήριο χρήσης, το σύστημα που βασίζεται στο Android παρέχει εύκολη και δαισθητική πρόσβαση σε όλες τις λειτουργίες.

## 8. Μοναδικός εξαιρετικά μακρύς οδηγός μασάζ σε σχήμα L





## Εγκατάσταση

### Βήμα 1: Αφαιρέστε όλα τα μέρη της καρέκλας μασάζ από τη συσκευασία

- ▶ Αποσυσκευάστε τη συσκευασία: αφαιρέστε όλα τα εξαρτήματα και την ταπετσαρία από τη συσκευασία.
- ▶ Πριν ξεκινήσετε την εγκατάσταση, ελέγξτε τη διαθεσιμότητα όλων των εξαρτημάτων (ελέγξτε προσεκτικά τη λίστα συσκευασίας).

### Βήμα 2: Εγκατάσταση του υποβραχιόνιου

- ▶ Συνδέστε τον εύκαμπτο σωλήνα αέρα του καθίσματος στο ακροφύσιο αέρα του υποβραχιόνιου; (Εικ. 1)

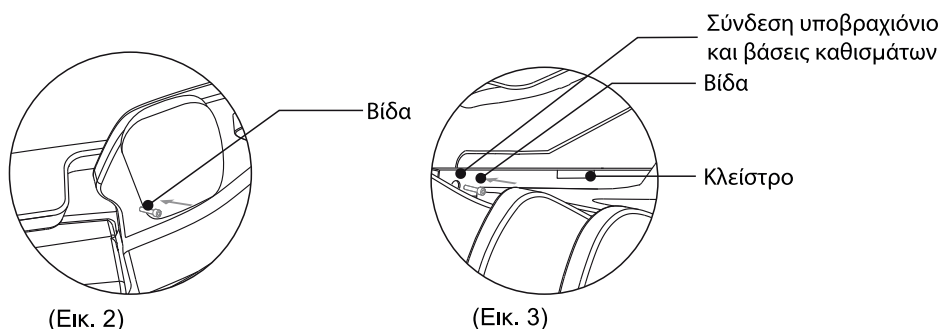
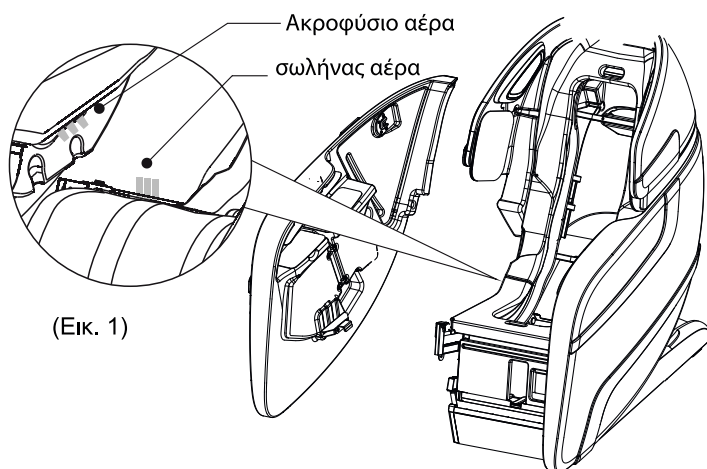

- ▶ Στερεώστε πρώτα το υποβραχιόνιο στη βάση της καρέκλας, μετά βιδώστε την οπή της βίδας στο πίσω άκρο του υποβραχιόνιου (Εικ. 2) και βιδώστε την μπροστινή πλευρά του υποβραχιόνιου (Εικ. 3). Επαναλάβετε αυτή τη διαδικασία για την άλλη πλευρά.



### Βήμα 3: Εγκατάσταση του υποπόδιου

- ▶ Ανασηκώστε τη μονάδα μασάζ υποπόδιο, τοποθετήστε το κλείστρο υποπόδιο στον άξονα σύνδεσης στη βάση του καθίσματος (κρατήστε το επίπεδο κλείστρου με τον άξονα σύνδεσης), συνδέστε πρώτα τη μία πλευρά και μετά την άλλη.

Άξονας σύνδεσης

Πύλη του υποπόδιου

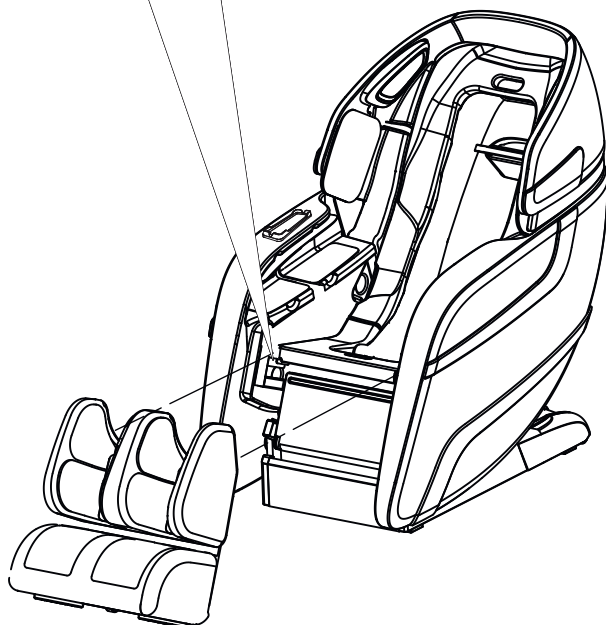
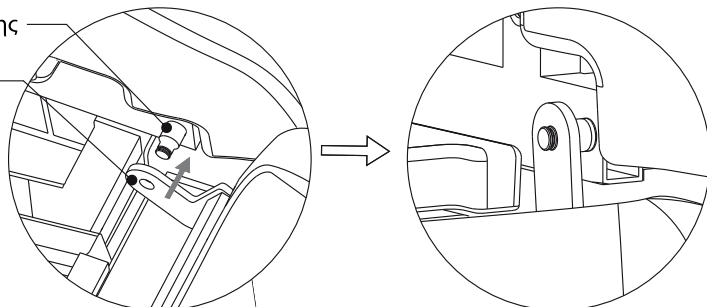



- ▶ Στερεώστε την τοποθέτηση των εύκαμπτων σωλήνων αέρα με ένα σφιγκτήρα, βεβαιωθείτε ότι οι εύκαμπτοι σωλήνες αέρα δεν είναι πολύ σφιχτοί, διαφορετικά μπορεί να συνθλιβονται.

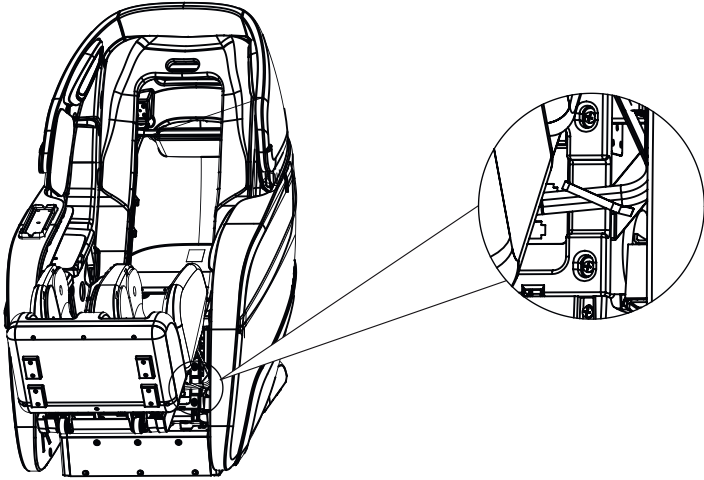

### Βήμα 4: Εγκατάσταση των εξαρτημάτων υποπόδιο

- ▶ Ανυψώστε τη μονάδα μασάζ υποπόδιο, τοποθετήστε το σωλήνα αέρα στο ακροφύσιο αέρα, τοποθετήστε το βύσμα βαλβίδας αέρα στη θύρα βαλβίδας αέρα, και το βύσμα ανάσυρσης στη θύρα ανάσυρσης, βεβαιωθείτε ότι είναι καλά στερεωμένο.

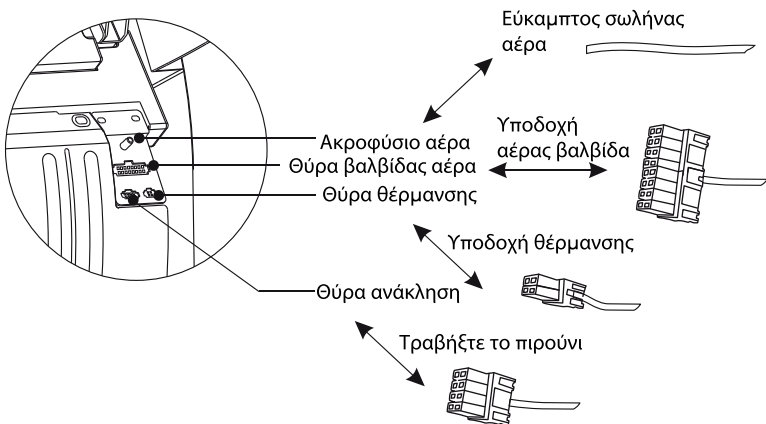

### Βήμα 5: Εγκατάσταση του τηλεχειριστηρίου

- ▶ Αφαιρέστε το τηλεχειριστήριο από το κουτί αξεσουάρ. Συνδέστε τη γραμμή δεδομένων του πίνακα ελέγχου στη θύρα στο κάτω εσωτερικό του δεξιού υποβραχιονίου (προσέξτε τον κυρτό και κοίλο σύνδεσμο και τη θύρα) και, στη συνέχεια, κλείστε το βιδωτό πώμα δεξιόστροφα. (Δείτε την παρακάτω εικόνα για αναφορά).

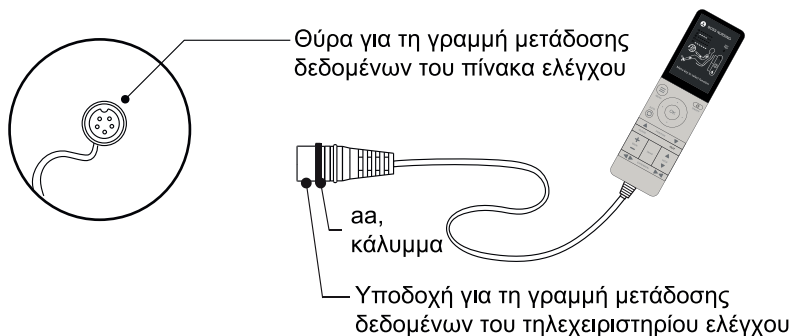

### Βήμα 6: Άλλα Αξεσουάρ

- ▶ Συνδέστε το καλώδιο τροφοδοσίας στην υποδοχή τροφοδοσίας της συσκευής που βρίσκεται στο τροφοδοτικό στο πίσω μέρος. (Δείτε την παρακάτω εικόνα για αναφορά).
- ▶ Ενεργοποιήστε τη δύναμη (ON) από το κάτω εξωτερικό του δεξιού υποβραχιονίου, ανασηκώστε το προϊόν σε μια πλήρως κατακόρυφη θέση.

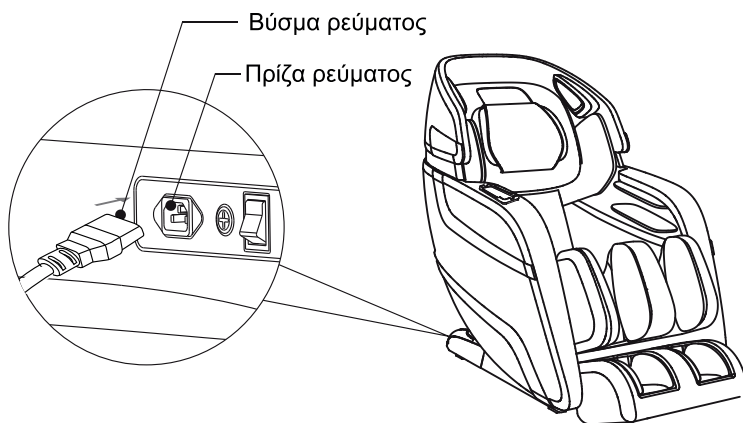

### Μετακίνηση

- ▶ Τραβήξτε την καρέκλα κυλίνδρων στη σωστή θέση.
- ▶ Ανασηκώστε την πλάτη στην υψηλότερη θέση.
- ▶ Απενεργοποιήστε το διακόπτη τροφοδοσίας και αποσυνδέστε τη συσκευή από το δίκτυο.
- ▶ Χρειάζονται δύο άτομα για να μετακινήσετε την καρέκλα, να χαμηλώσετε την πλάτη και να σηκώσετε το μπροστινό μέρος κρατώντας τη φορητή θήκη που βρίσκεται στο κάτω μέρος του μπροστινού υποβραχιονίου, κληήστε την καρέκλα στους κυλίνδρους στη σωστή θέση (δείτε την εικόνα για αναφορά).

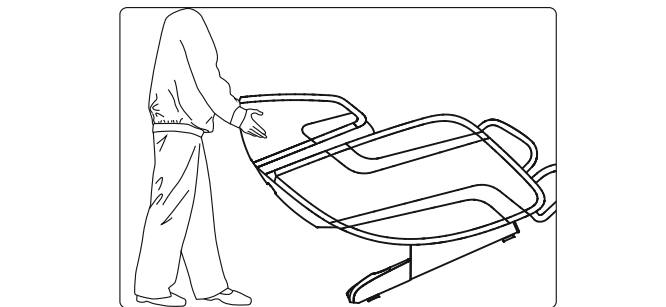

### ⚠ ΠΡΟΣΟΧΗ

- ▶ Μην μετακινείτε την καρέκλα αν κάποιος κάθεται πάνω της.
- ▶ Μην μετακινείτε την καρέκλα από τα υποβραχιόνια, κρατήστε μόνο τη φορητή θήκη στο πίσω μέρος και μπροστά.

### Δύναμη επάνω

- ▶ Συνδέστε τη συσκευή σε μια πρίζα τριών ακίδων με τη σωστή γείωση.
- ▶ Ενεργοποιήστε τον κύριο διακόπτη τροφοδοσίας που βρίσκεται στο κάτω μέρος του δεξιού υποβραχιονίου.

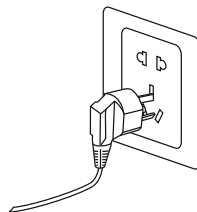

### ⚠ ΠΡΟΣΟΧΗ

- ▶ Πριν ενεργοποιήσετε, βεβαιωθείτε ότι το καλώδιο τροφοδοσίας δεν έχει υποστεί ζημιά
- ▶ Πριν ενεργοποιήσετε την τροφοδοσία, βεβαιωθείτε ότι ο κύριος διακόπτης τροφοδοσίας είναι απενεργοποιημένος.



### Θέση εγκατάστασης

#### Ελεύθερος χώρος στην καρέκλα μασάζ:

- ▶ Βεβαιωθείτε ότι υπάρχει αρκετός χώρος για να εγκαταστήσετε την καρέκλα μασάζ. Πίσω μέρος του προϊόντος: ελάχιστο 10 cm ελεύθερου χώρου.
- ▶ Μπροστά από το προϊόν: τουλάχιστον 60 cm ελεύθερου χώρου.
- ▶ Η καρέκλα πρέπει να σταθεί μέσα 1 μέτρο μακριά από την τηλεόραση, το ραδιόφωνο, άλλο εξοπλισμό βίντεο και ήχου για να αποφύγετε την επικάλυψη σημάτων.

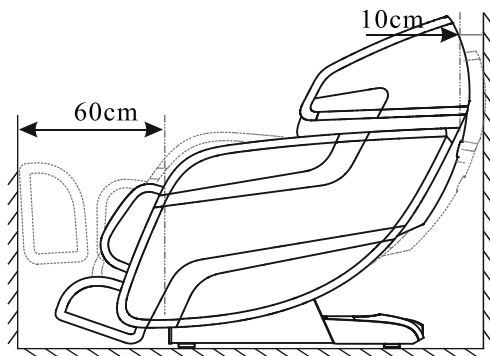

- ▶ Διατηρήστε την απόσταση μεταξύ ρίζας και του τροφοδοσίας - 1,5 μέτρα.

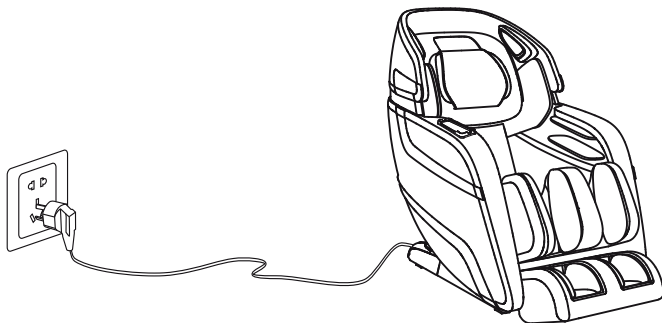

#### **⚠ ΠΡΟΣΟΧΗ**

- ▶ Διατηρήστε την απόσταση μεταξύ της πρίζας και του διακόπτη τροφοδοσίας -1,5 m, για να αποφύγετε ζημιά στο καλώδιο τροφοδοσίας κατά τη μετατόπιση της καρέκλας μασάζ.
- ▶ Ισιώστε το καλώδιο τροφοδοσίας κατά τη λειτουργία για να αποφύγετε την εμπλοκή και τη ζημιά.
- ▶ Όταν μετακινείτε την καρέκλα μασάζ προς τα εμπρός ή προς τα πίσω, βεβαιωθείτε ότι δεν υπάρχουν παιδιά, ζώα ή αντικείμενα για να αποφύγετε ένα ατύχημα.



### Προστασία κάλυψης δαπέδου

- ▶ Συνιστούμε να τοποθετήσετε ένα χαλί ή ένα μαλακό δάπεδο κάτω από την καρέκλα για να αποφύγετε ζημιά στο πάτωμα

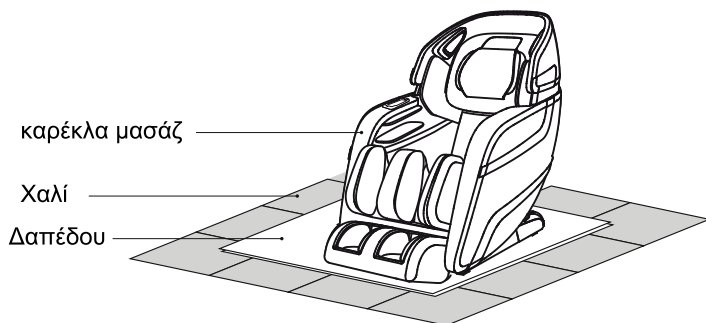

### Συνθήκες λειτουργίας



Μην χρησιμοποιείτε την καρέκλα μασάζ σε χώρους με υψηλή υγρασία για να αποφύγετε ατυχήματα σε περίπτωση διαρροής ρεύματος



Όχι αποθηκεύστε καρέκλα μασάζ κοντά σε πηγές υψηλών θερμοκρασιών για την αποφυγή πυρκαγιάς και ζημιάς στο προϊόν

### ΠΡΟΕΙΔΟΠΟΪΣΗ

- ▶ Μην χρησιμοποιείτε μασάζ καρέκλα σε συνθήκες υψηλής υγρασίας, όπως κοντά σε πισίνα ή λουτρό κ/μ, για την πρόληψη ατυχήματος ηλεκτροπληξίας.
- ▶ Παρακαλώ κρατήστε την καρέκλα μασάζ μακριά από τις θερμαμένες επιφάνειες για να αποτρέψετε τον κίνδυνο πυρκαγιάς ή ζημιάς στο προϊόν.

### Οδηγίες γείωσης

- ▶ Αυτό το προϊόν πρέπει να είναι γειωμένο. Σε περίπτωση δυσλειτουργίας ή βλάβης, η γείωση παρέχει τη διαδρομή ελάχιστης αντίστασης για το ηλεκτρικό ρεύμα για τη μείωση του κινδύνου ηλεκτροπληξίας. Αυτό το προϊόν είναι εξοπλισμένο με ένα καλώδιο που έχει έναν αγωγό γείωσης και ένα βύσμα γείωσης. Το βύσμα πρέπει να συνδεθεί σε μια κατάλληλη πρίζα που είναι σωστά εγκατεστημένη και γειωμένη σύμφωνα με όλους τους τοπικούς κανονισμούς.



Αυτό το προϊόν πρέπει να είναι γειωμένο, το βύσμα πρέπει να τοποθετηθεί σε μια κατάλληλη πρίζα με τρεις επαφές, να εγκατασταθεί σωστά και να γειωθεί σύμφωνα με όλους τους τοπικούς κανονισμούς και πρότυπα για να αποφευχθεί ο κίνδυνος ηλεκτροπληξίας



### Θέση σε λειτουργία

- ▶ Χρησιμοποιώντας τον Πίνακα Ελέγχου, ξαπλώστε την πλάτη στην ακραία θέση, ανασηκώστε και επεκτείνετε το στήριγμα ποδιών στη μέγιστη θέση, βεβαιωθείτε ότι υπάρχει αρκετός χώρος πριν από τη θέση σε λειτουργία.
- ▶ Επανατοποθετήστε την καρέκλα μετά τη θέση σε λειτουργία και απενεργοποιήστε το διακόπτη τροφοδοσίας (για να επιλέξετε ένα πρόγραμμα μασάζ, ανατρέξτε στις οδηγίες για τον Πίνακα Ελέγχου και τις οδηγίες σχετικά με την οθόνη).

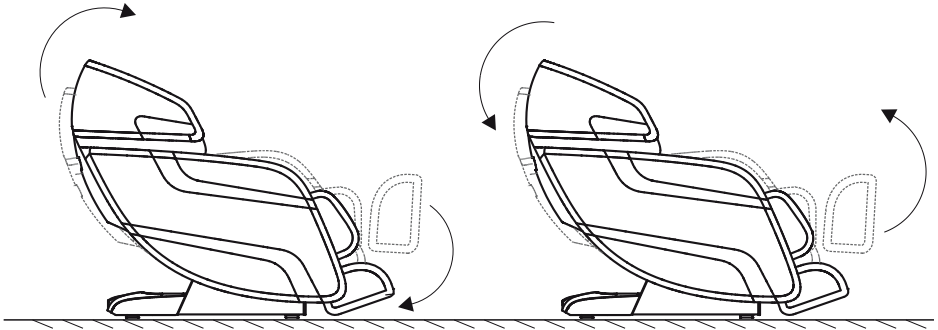

### ⚠ ΚΙΝΔΥΝΟΣ

- ▶ Η εσφαλμένη σύνδεση του αγωγού γείωσης του εξοπλισμού μπορεί να οδηγήσει σε κίνδυνο ηλεκτροπληξίας. Εάν έχετε αμφιβολίες σχετικά με τη σωστή γείωση του προϊόντος, επικοινωνήστε με έναν εξειδικευμένο ηλεκτρολόγο ή τεχνικό σέρβις. Μην αλλάζετε το βύσμα που παρέχεται με το προϊόν, εάν δεν ταιριάζει στην πρίζα, εγκαταστήστε μια κατάλληλη πρίζα με τη βοήθεια ειδικευμένου ηλεκτρολόγου.

### ⚠ ΓΕΪΩΣΗ

- ▶ Αυτή η καρέκλα μασάζ ανήκει σε ηλεκτρική συσκευή πρώτου επιπέδου, βεβαιωθείτε ότι χρησιμοποιείτε πρίζα τριών πυρηνών και βεβαιωθείτε ότι το καλώδιο γείωσης που είναι συνδεδεμένο στην πρίζα έχει λάβει καλή γείωση για να αποφεύγετε ηλεκτρική διαρροή, ηλεκτροπληξία και κάποιες άλλες αρνητικές συνέπειες κατά τη χρήση.





### Επέκταση και αναδίπλωση του υποπόδιου

- ▶ Πατήστε και κρατήστε πατημένο «  » ή «  » για την επέκταση και την αναδίπλωση του υποπόδιου στο επιθυμητό αφήστε να σταματήσει.

Επέκταση  
υποπόδιο



Αναδίπλωση  
υποπόδιο

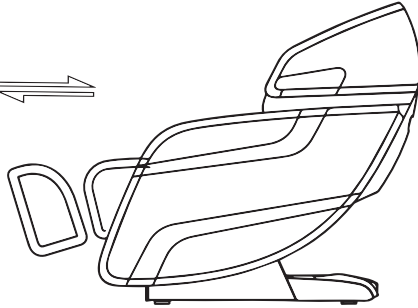

- ▶ Το κουμπί "ΕΠΕΚΤΑΣΗ / ΑΝΑΔΙΠΛΩΣΗ ΤΟΥ ΥΠΟΠΟΔΙΟΥ" σας επιτρέπει να επεκτείνετε αυτόματα το υποπόδιο στην επιθυμητή θέση

### ΠΡΟΕΙΔΟΠΟΙΗΣΗ

- ▶ Απαγορεύεται να παίζετε στην καρέκλα ή να εκτελείτε λανθασμένες λειτουργίες.
- ▶ Βεβαιωθείτε ότι δεν υπάρχουν εμπόδια πίσω από το προϊόν και ότι υπάρχει αρκετός χώρος για να γείρετε την καρέκλα και να σηκώσετε το υποπόδιο.
- ▶ Ποτέ μην τοποθετείτε τα πόδια σας ή οποιαδήποτε αντικείμενα στις τρύπες κατά την επέκταση ή την αναδίπλωση του υποπόδιου.
- ▶ Μην σηκωθείτε από την καρέκλα κατά τη διάρκεια της αλλαγής θέσης, περιμένετε μέχρι να ολοκληρωθεί η εγκατάσταση.

### Λειτουργία αναπαραγωγής ήχου

- ▶ Ενεργοποιήστε τη λειτουργία Bluetooth από το τηλεχειριστήριο, αναζητήστε "RT5862" στην κινητή συσκευή και συνδεθείτε.

### Μετά τη χρήση

- ▶ Πάντα να αποσυνδέετε την καρέκλα μασάζ από την πρίζα αμέσως μετά τη χρήση.
- ▶ Βάλτε το τηλεχειριστήριο στην τσέπη του τηλεχειριστηρίου.
- ▶ Απενεργοποιήστε το διακόπτη τροφοδοσίας και αποσυνδέστε την καρέκλα μασάζ από την πρίζα εάν δεν χρησιμοποιείται, έτσι ώστε τα παιδιά να μην ενεργοποιήσουν τυχαία την καρέκλα μασάζ.
- ▶ Εάν η καρέκλα δεν χρησιμοποιείται για μεγάλο χρονικό διάστημα, συνιστούμε να καλύψετε την καρέκλα, τυλίξετε το καλώδιο τροφοδοσίας και αφήστε τη μονάδα σε περιβάλλον με χαμηλή υγρασία και σκόνη.



Κάντε λήψη της εφαρμογής και διαμορφώστε την καρέκλα στη συσκευή σας Android και iOS, ακολουθούν οι οδηγίες

### **Για μια συσκευή iOS:**

Ανοίξτε το App Store στο συσκευή με βάση το iOS (iPhone, iPad ή iPod touch), Χρησιμοποιήστε τη λέξη-κλειδί "RT5862" ψάξτε, λήψη στη συσκευή σας και εγκατάσταση. Αφού ολοκληρωθεί η εγκατάσταση, ανοίξτε το και ρυθμίστε το "ON" για Bluetooth, δημιουργήστε μια σύνδεση με την καρέκλα μασάζ.

### **Για μια συσκευή Android:**

Ο προμηθευτής θα στείλει την αίτηση μέσω ηλεκτρονικού ταχυδρομείου στον πελάτη, κατεβάστε το στη συσκευή σας και εγκαταστήστε το. Αφού ολοκληρωθεί η εγκατάσταση, ανοίξτε το και ρυθμίστε το "ON" για Bluetooth, δημιουργήστε μια σύνδεση με την καρέκλα μασάζ.

Σημείωση: Η έκδοση Android της συσκευής πρέπει να διαθέτει λειτουργία Bluetooth.

#### **ΠΡΟΣΟΧΗ**

- ▶ Η ισχύς της καρέκλας μασάζ και του Bluetooth πρέπει να είναι ενεργοποιημένη κατά τη δημιουργία μιας σύνδεσης.
- ▶ Εάν η σύνδεση αποτύχει, δοκιμάστε να συνδεθείτε ξανά.

## Φροντίδα και συντήρηση

- ▶ Για να καθαρίσετε τους λεκέδες από το πίσω πλαίσιο, το υποβραχιόνιο, το υποπόδιο, τα πλαστικά μέρη και τον αεραγωγό, σκουπίστε με ένα ήπιο απορρυπαντικό και στη συνέχεια σκουπίστε με ένα στεγνό πανί.
- ▶ Σκουπίστε τα εξωτερικά εξαρτήματα με ένα ήπιο απορρυπαντικό και στη συνέχεια σκουπίστε με ένα στεγνό πανί.
- ▶ Για να καθαρίσετε λεκέδες από το τηλεχειριστήριο, το τροφοδοτικό, σκουπίστε με ένα στεγνό πανί.
- ▶ Για να καθαρίσετε λεκέδες από το μαξιλάρι της πλάτης και τα μαξιλάρια, καθαρίστε με ένα υγρό πανί εμποτισμένο με καθαριστικό ταπετσαρίας και, στη συνέχεια, στεγνώστε το στον αέρα. Για να καθαρίσετε το υποπόδιο/κνήμη, αφαιρέστε το από την καρέκλα, πλύνετε στο χέρι με ήπιο απορρυπαντικό και στεγνώστε.

### ⚠ ΠΡΟΣΟΧΗ

- ▶ Πριν από τη φροντίδα και τη συντήρηση, αποσυνδέστε το καλώδιο τροφοδοσίας από το ροστατευτικό υπέρτασης. Για να αποφύγετε ηλεκτροπληξία ή τραυματισμό, μην αγγίζετε το καλώδιο τροφοδοσίας με βρεγμένα χέρια. Προσέξτε ότι το απορρυπαντικό δεν εισέρχεται στην παροχή ρεύματος κατά τον ΚΑΘΑΡΙΣΜΟ.
- ▶ Μην χρησιμοποιείτε βενζίνη, διαλυτικό ή άλλους διαλύτες με αυτό το προϊόν, καθώς αυτό μπορεί να προκαλέσει αποχρωματισμό ή ζημιά στο προϊόν.
- ▶ Μην σιδερώνετε την ταπετσαρία.

## Αποθήκευση

- ▶ Μην αφήνετε τη σκόνη να εισέλθει στο προϊόν. Καλύψτε το προϊόν με ένα πανί ανθεκτικό στη σκόνη για να αποφύγετε τη συσσώρευση σκόνης εάν δεν χρησιμοποιείται για μεγάλο χρονικό διάστημα.

### ⚠ ΠΡΟΣΟΧΗ

- ▶ Μην αφήνετε αυτό το προϊόν στο άμεσο ηλιακό φως για μεγάλο χρονικό διάστημα. Διαφορετικά, μπορεί να προκαλέσει ξεθώριασμα ή ζημιά.

## Συμβουλές για την προθέρμανση

Σε καθημερινή χρήση, ελέγξτε για τα ακόλουθα:

- ▶ Η μυρωδιά της καύσης.
- ▶ Όταν αγγίζετε το καλώδιο τροφοδοσίας, το προϊόν ενεργοποιείται / απενεργοποιείται.
- ▶ Το καλώδιο τροφοδοσίας είναι ζεστό.
- ▶ Άλλη ασυνήθιστη συμπεριφορά της συσκευής.

### ⚠ ΠΡΟΣΟΧΗ

- ▶ Σταματήστε να χρησιμοποιείτε το προϊόν για να αποφύγετε βλάβες και ατυχήματα όταν εμφανιστεί η παραπάνω συμπεριφορά.
- ▶ Απενεργοποιήστε το κουμπί τροφοδοσίας και αποσυνδέστε το φισ, επικοινωνήστε με τον τοπικό διανομέα ή τον προμηθευτή σας για να πραγματοποιήσετε επισκευές.
- ▶ Όλα τα σέρβις εκτός των παραπάνω πρέπει να εκτελούνται από εξουσιοδοτημένο αντιπρόσωπο ή κέντρο σέρβις.

### ⚠ ΠΡΟΕΙΔΟΠΟΙΗΣΗ

Για να αποφύγετε ηλεκτροπληξία ή τραυματισμό, μην χειρίζεστε το καλώδιο ρεύματος με βρεγμένα χέρια. Μην αποσυναρμολογείτε ή επισκευάζετε μόνοι σας το προϊόν. Αφαιρέστε το καλώδιο τροφοδοσίας από το φίλτρο δικτύου πριν εκτελέσετε τη συντήρηση. Σε περίπτωση δυσλειτουργίας, στείλτε την καρέκλα μασάζ σε εξουσιοδοτημένο κέντρο σέρβις.



No.	Περιγραφή του προβλήματος	Πιθανά προβλήματα	Λύση
1	Ακούγεται το χτύπημα και το χτύπημα	Ο κανονικός ήχος ενός κινητήρα ή μπάλες μασάζ που τρίβονται στο ύφασμα	Δεν χρειάζεται να ληφθούν μέτρα
2	Σφάλμα εκκίνησης συσκευής	Καλώδιο τροφοδοσίας δεν έχει καθοριστεί στην υποδοχή	Ασφαλίστε το βύσμα τροφοδοσίας
		Ο διακόπτης λειτουργίας είναι απενεργοποιημένος	Ενεργοποιήστε το διακόπτη
		Η ασφάλεια έσβησε	Αντικαταστήστε την ασφάλεια
3	Δεν υπάρχει ήχος μετά τη σύνδεση Bluetooth	Η ένταση του ήχου έχει ρυθμιστεί στο ελάχιστο	Ρυθμίστε την ένταση του ηχείου από την κινητή συσκευή σας
4	Η πλάτη ή το στήριγμα ποδιών δεν μπορούν να ανυψωθούν/να ξαπλώσουν	Υπερβολικό φορτίο στην πλάτη ή τα υποπόδια	Αφαιρέστε το φορτίο και δοκιμάστε ξανά
5	Δυσλειτουργία αερόσακου	Η γραμμή αέρα μπορεί να μπλοκαριστεί	Ευθυγραμμίστε τον αγωγό αέρα και αφαιρέστε το μπλοκάρισμα

Εάν το πρόβλημα παραμένει, επικοινωνήστε με τον αντιπρόσωπό σας για σέρβις.

Συμβουλές: μην προσπαθήσετε να επισκευάσετε το προϊόν μόνοι σας, η εταιρεία μας δεν είναι υπεύθυνη για τραυματισμούς και ζημιές λόγω συντήρησης χωρίς άδεια.



## ΠΡΟΔΙΑΓΡΑΦΗ

---

Όνομα Προϊόντων : Καρέκλα Μασάζ Black Edition

Πρότυπος Αριθμός : RT5862

Ονομαστική τάση : 220-240V~

Ονομαστική συχνότητα : 50/60Hz

Ονομαστική ισχύς : 160W



## ΥΠΟΧΡΕΩΣΕΙΣ ΕΓΓΥΗΣΗΣ

---

Η εγγύηση για την καρέκλα μασάζ ισχύει για 36 μήνες από την ΗΜΕΡΟΜΗΝΙΑ ΑΓΟΡΑΣ.

Η εγγύηση καλύπτει δυσλειτουργίες που προκαλούνται από σφάλμα του κατασκευαστή. Οι υποχρεώσεις εγγύησης δεν ισχύουν σε περίπτωση μηχανικής βλάβης και εάν υπάρχουν ενδείξεις επισκευής από μη εξουσιοδοτημένα άτομα.

Εισαγωγέας: Αναγράφεται στη συσκευασία

Κατασκευαστής: Κίνα

Ημερομηνία κατασκευής:

Παρακάτω παρατίθενται τα ονόματα και τα περιεχόμενα των επικίνδυνων ουσιών σε αυτό το προϊόν

Ονόματα μερών	Απαγορεύεται ουσία					
	Pb	Hg	Cd	Cr	PBB	PBDE
Εξωτερικά πάνελ	○	○	○	○	○	○
Συναρμολόγηση τσιπ	✘	○	○	○	○	○
Μεταλλικά μέρη	✘	○	○	○	○	○
Λαστιχένια μέρη	○	○	○	○	○	○
Καλώδιο τροφοδοσίας/Μετασχηματιστής	✘	○	○	○	○	○
Εσωτερικό καλώδιο σύνδεσης σημάτων	○	○	○	○	○	○
Επένδυση	○	○	○	○	○	○

Αυτή η φόρμα καταρτίζεται σύμφωνα με το πρότυπο SJ/T 11364

Το συγκρότημα τσιπ περιλαμβάνει ανταλλακτικά που αποτελούν ένα ενιαίο σύνολο

✘ : ως πλακέτα τυπωμένου κυκλώματος, για παράδειγμα, αντίσταση, πυκνωτή, ολοκληρωμένο κύκλωμα, συνδετήρες κλπ.

○ : Υποδεικνύει ότι η συγκέντρωση της επικίνδυνης ουσίας σε όλα τα ομοιογενή υλικά στα μέρη είναι κάτω από την αντίστοιχη τιμή κατωφλίου του προτύπου GBN26572.

✘ : Υποδεικνύει ότι η συγκέντρωση της επικίνδυνης ουσίας σε τουλάχιστον ένα από τα ομοιογενή υλικά στα μέρη είναι υψηλότερη από την αντίστοιχη τιμή κατωφλίου του προτύπου GBN26572.

Σημειώσεις σχετικά με τη φιλική προς το περιβάλλον λειτουργία

Η διάρκεια ζωής αυτών των ηλεκτρικών και ηλεκτρονικών προϊόντων κατά τη λειτουργία τους σύμφωνα με τους κανόνες που καθορίζονται στο εγχειρίδιο, εάν δεν απελευθερωθεί μια επικίνδυνη ουσία ή στοιχείο, δεν οδηγεί σε ρύπανση του περιβάλλοντος και δεν βλάπτει ένα άτομο ή παρουσία, είναι 10 χρόνια.



# Sleep.8

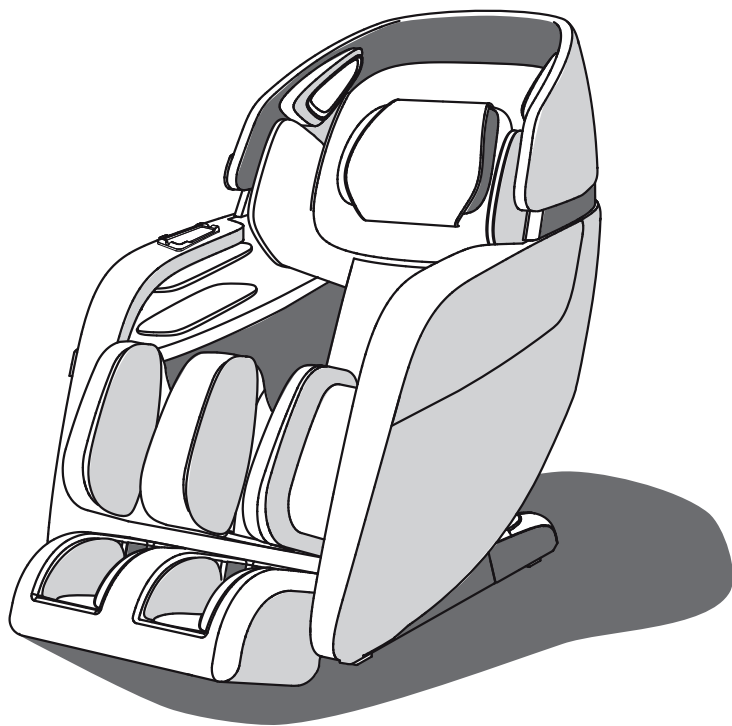

Pateicamies, ka iegādājāties šo izstrādājumu. Pirms ierīces lietošanas uzmanīgi izlasiet šo lietotāja rokasgrāmatu, lai nodrošinātu pareizu tās lietošanu.

Lūdzu, saglabājiet šo LIETOTĀJA ROKASGRĀMATU turpmākai uzziņai





## SATURS

---

DROŠĪBAS TEHNIKA .....	112
KATRA KOMPONENTA FUNKCIJAS .....	114
Ārējie komponenti .....	114
Iekšējie komponenti .....	114
Tālvadības pults .....	115
Tālvadības pults instrukcija .....	116
Displeja ekrāna izvēlnes instrukcija .....	117
SAGATAVOŠANA LIETOŠANAI .....	123
Uzstādīšana .....	123
Pārvietošana .....	127
Uzstādīšanas vieta .....	128
Nodošana ekspluatācijā .....	129
Kāju balsta pagarināšana un salocīšana .....	130
Audio atskaņošanas funkcija .....	130
Pēc lietošanas .....	130
LIETOTNES LEJUPIELĀDE UN INSTALĒŠANA .....	131
APKOPE UN UZTURĒŠANA .....	132
BOJĀJUMU NOVĒRŠANA .....	133
SPECIFIKĀCIJA .....	134



- ▶ Pirms lietošanas uzmanīgi izlasiet visus brīdinājumus. Piesardzības pasākumi un brīdinājumi, kas norādīti tālāk, palīdzēs nodrošināt pareizu šīs ierīces lietošanu.
- ▶ Negadījumu kategorijas nepareizas lietošanas rezultātā tiek klasificētas kā "BRĪDINĀJUMS" un "UZMANĪBU". Skatiet visus turpmākos brīdinājumus un ievērojiet visus rokasgrāmatā sniegtos norādījumus.

 <b>BRĪDINĀJUMS</b>	Nepareiza lietošana var izraisīt lietotāja traumu.
 <b>UZMANĪBU</b>	Nepareiza lietošana var izraisīt lietotāja traumu vai produkta bojājumu.

	Aizliegts		Neizjaukt
---	-----------	---	-----------

## Nav piemērots šādām personām

Tiem, kas ietilpst šajās kategorijās, pirms lietošanas iesakām vienmēr konsultēties ar ārstu.

 <b>BRĪDINĀJUMS</b>	<ul style="list-style-type: none"> <li>◆ Tie, kas izmanto iebūvētu elektronisko medicīnisko aprīkojumu, piemēram, elektrokardiostimulatoru.</li> <li>◆ Cilvēki, kas ārstējas, un jo īpaši cilvēki ar sliktu labsajūtu.</li> <li>◆ Pacienti ar ļaundabīgiem audzējiem vai ļaundabīgiem abscesiem (nepieciešama uzraudzība).</li> <li>◆ Sievietes - grūtnieces un menstruāciju laikā.</li> <li>◆ Cilvēki ar osteoporozu vai mugurkaula lūzumu.</li> <li>◆ Cilvēki ar ādas slimībām vai ādas bojājumiem.</li> <li>◆ Augstas ķermeņa temperatūras gadījumā.</li> <li>◆ Nepieciešama stingra uzraudzība, ja šo izstrādājumu lieto bērni, invalīdi vai personas ar invaliditāti vai tas tiek lietots viņu tuvumā.</li> </ul>
---	--

## Tālvadības pulsts

 <b>UZMANĪBU</b>	<ul style="list-style-type: none"> <li>◆ Neizmantojiet tālvadības pulti un nevelciet aiz tālvadības pulsts kabeļa ar mitrām rokām.</li> <li>◆ Lai izvairītos no bojājumiem, neuzlejiet uz tālvadības pulsts ūdeni vai citus šķidrumus.</li> <li>◆ Nenovietojiet uz tālvadības pulsts smagus priekšmetus.</li> </ul>
--	---

## Maiņstrāvas adapteri un strāvas vads

 <b>UZMANĪBU</b>	<ul style="list-style-type: none"> <li>◆ Pārliedzieties, vai uz datu plāksnītes norādītais barošanas spriegums atbilst vietējai elektroapgādei.</li> <li>◆ Neatvienojiet strāvas vadu ar mitrām rokām, lai izvairītos no elektriskās strāvas trieciena.</li> <li>◆ Nevelciet aiz strāvas vada, lai to atvienotu, satveriet ieejas galu.</li> <li>◆ Nesaspiediet strāvas vadu ar ierīci vai citiem smagiem priekšmetiem.</li> <li>◆ Aizliegts bojāt, pārlikt, stipri vilkt, savērt vai sasiet strāvas vadu.</li> <li>◆ Ja strāvas vads ir bojāts, tas ir jānomaina ražotājam, servisa speciālistam vai līdzīgai personai, lai izvairītos no apdraudējuma.</li> </ul>
--	---



## Ekspluatācijas nosacījumi

 <b>UZMANĪBU</b>	<ul style="list-style-type: none"><li>◆ Nelietojiet šo ierīci temperatūrā, kas ir augstāka par 40°C.</li><li>◆ Neizmantojiet šo ierīci mitrā vai putekļainā vidē vai vietās, kur kāda ķermeņa daļa atrodas netālu no kanalizācijas sistēmas vai tam līdzīgos apstākļos. Neļaujiet pūkām, matiem utt. nonākt gaisa atverēs.</li><li>◆ Atvienojiet ierīci no kontaktligzdas pērkona vai zibens laikā, kā arī pirms detaļu noņemšanas vai uzstādīšanas.</li><li>◆ Nelietot ārpus telpām.</li><li>◆ Novietojiet ierīci uz līdzenas grīdas.</li><li>◆ Neuzglabāt siltuma avotu un atklātas uguns tuvumā</li></ul>
---------------------	--

## Lietošanas noteikumi

 <b>UZMANĪBU</b>	<ul style="list-style-type: none"><li>◆ Tikai lietotājiem ar svaru zem 120 kg.</li><li>◆ Izmantojiet šo ierīci, tikai paredzētajam mērķim, kā aprakstīts šajā rokasgrāmatā.</li><li>◆ Nelietojiet produktu terapeitiskiem nolūkiem.</li><li>◆ Ierīci var izmantot tikai viens lietotājs, vairāku lietotāju vienlaicīga lietošana izraisīs ierīces atteici.</li><li>◆ Lai izvairītos no diskomforta, nelietojiet ierīci uzreiz pēc ēšanas.</li><li>◆ Masāžas laikā no rokām noņemiet aksesuārus un iztukšojiet kabatas.</li><li>◆ Pārbaudiet, vai polsterējums zem spilveniem un citās vietās nav bojāts, ja ir bojājumi, nelietojiet izstrādājumu un sazinieties ar kvalificētu speciālistu, lai veiktu apkopi..</li><li>◆ Ja šī izstrādājuma lietošanas laikā izjūtat diskomfortu, nekavējoties izslēdziet strāvu un pārtrauciet izstrādājuma lietošanu..</li><li>◆ Ieteicamais ierīces lietošanas laiks ir 20 minūtes.</li><li>◆ Pirms atzveltnes un kāju balsta leņķa regulēšanas pārliecinieties, ka aiz krēsla nav šķēršļu un vai ir pietiekami daudz vietas..</li><li>◆ Pārliecinieties, vai uz atzveltni un kāju balstu nespiež cita slodze, izņemot lietotāju.</li><li>◆ Pārliecinieties, ka zem atzveltnes neatrodas bērni, dzīvnieki vai kādi priekšmeti.</li><li>◆ Lietojot ierīci, sēdiet pareizi.</li><li>◆ Lai izvairītos no bojājumiem, nevelciet un nestumiet krēslu un neripiniet to uz riteņiem pa koka grīdu vai paklāju.</li></ul>
 <b>AIZLIEGTS</b>	<ul style="list-style-type: none"><li>◆ Nekad neizmantojiet šo izstrādājumu, ja ir bojātas/atklātas daļas vai strāvas noplūde.</li><li>◆ Nenovietojiet uz kāju balsta smagus priekšmetus. Sekojiet, lai bērni nespēlētu uz masāžas krēsla.</li><li>◆ Lietojot šo izstrādājumu, gulēt aizliegts. Ierīci nedrīkst lietot reibuma stāvoklī.</li><li>◆ Nebāziet izstrādājuma atverēs rokas vai pirkstus, pretējā gadījumā varat gūt savainojumus vai sabojāt ierīci.</li><li>◆ Ja lietošanas laikā rodas dūmi vai neparasta smaka, pārtrauciet darbību un atvienojiet strāvas vadu</li></ul>
 <b>NEIZJAUKT</b>	<ul style="list-style-type: none"><li>◆ Neizjauciet šo izstrādājumu patstāvīgi, lai izvairītos no bojājumiem.</li><li>◆ Aizliegts ierīci patstāvīgi izjaukt, remontēt vai modificēt.</li><li>◆ Sazinieties ar pilnvarotu izplatītāju vai servisa speciālistu.</li></ul>



## Ārējie komponenti

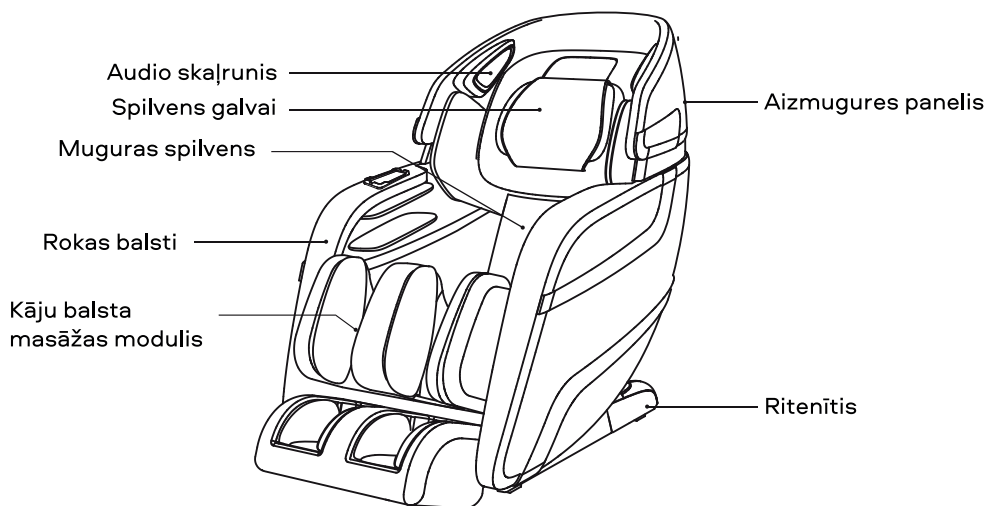

## Iekšējie komponenti

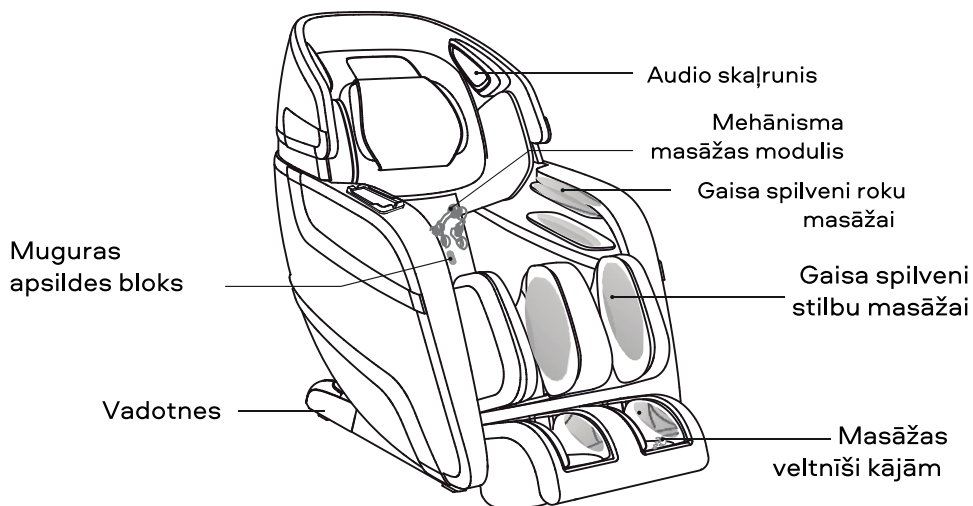



## Tālvadības pults

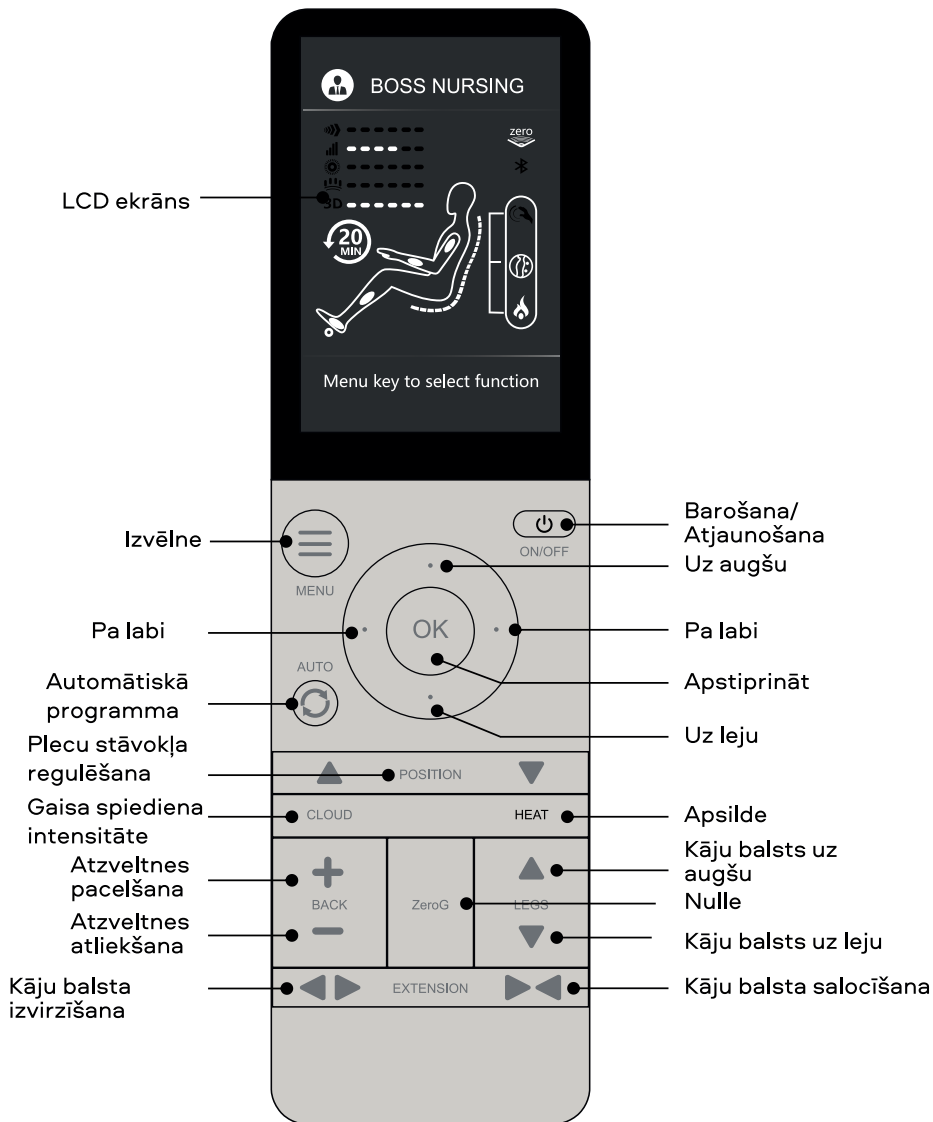



### Tālvadības paneļa instrukcija

	<p><b>Barošana: Nospiediet pogu, lai ieslēgtu/izslēgtu tālvadības režīmu</b></p> <ul style="list-style-type: none"><li>▶ Nospiediet šo pogu, kad pievienojat strāvas padevi, lai parādītu izvēlnes displeju, iedegties LCD ekrāns, izmantojot pogas uz augšu/uz leju/pa kreisi/pa labi, pārvietojieties pa ekrāna iestatījumiem, izvēlējušies vajadzīgo, nospiediet OK.</li><li>▶ Lai ierīci izslēgtu, nospiediet šo pogu vēlreiz. Darba ilgums pēc noklusējuma ir iestatīts uz 20 minūtēm.</li></ul>
	<p><b>Izvēlne</b></p> <ul style="list-style-type: none"><li>▶ Parāda masāžas automātisko programmu, manuālo programmu, 3D programmu, gaisa spilvenu, sildīšanu, iestatīšanas funkciju (lai iegūtu vairāk informācijas, skatiet izvēlni).</li></ul>
	<p><b>Plecu stāvokļa regulēšana (plecu regulēšanas mehānisma vienmērīga regulēšana uz augšu / uz leju)</b></p> <ul style="list-style-type: none"><li>▶ Parāda automātisko programmu, manuālo programmu, gaisa spilvenus, iesildīšanu, rullišus, iestatīšanas funkciju. (Sīkāku informāciju skatiet displeja izvēlnē).</li></ul>
	<p><b>Automātisko programmu poga</b></p> <ul style="list-style-type: none"><li>▶ Parāda automātisko programmu izvēlni. Ja darbojas automātiskā programma, nospiediet šo pogu, lai pārslēgtu automātiskās programmas. Aktīvā programma tiek parādīta statusa ekrāna augšējā daļā.</li></ul>
	<p><b>Navigācija</b></p> <ul style="list-style-type: none"><li>▶ Lai pārvietotos pa ekrānu, izmantojiet pogas uz augšu/uz leju/pa kreisi/pa labi, nospiediet OK, lai izvēlētos vajadzīgo.</li></ul>
	<p><b>3D-masāža</b></p> <ul style="list-style-type: none"><li>▶ Nospiediet šo pogu, lai manuālās masāžas režīmā pielāgotu 3D spiediena intensitāti.</li></ul>
	<p><b>Kāju balsts uz augšu</b></p> <ul style="list-style-type: none"><li>▶ Nospiediet un turiet, lai paceltu kāju balstu; atlaidiet pogu, lai apturētu</li></ul> <p><b>Kāju balsts uz leju</b></p> <ul style="list-style-type: none"><li>▶ Nospiediet un turiet, lai kāju balstu nolaistu; atlaidiet pogu, lai apturētu.</li></ul>



## Atzveltnes pacelšana

► Nospiediet un turiet, lai paceltu atzveltni, atlaidiet pogu, lai apturētu.

## Atzveltnes atlocīšana

► Nospiediet un turiet, lai paceltu atzveltni, atlaidiet pogu, lai apturētu.



## Kāju balsta izvirzīšana

► Nospiediet un turiet, lai izvirzītu kāju balstu; atlaidiet pogu, lai apturētu. (Iepriekš pārlicinieties, ka nav šķēršļu).



## Kāju balsta salocīšana

► Nospiediet un turiet, lai salocītu kāju balstu; atlaidiet pogu, lai apturētu. (Iepriekš pārlicinieties, ka nav šķēršļu).

## BRĪDINĀJUMS

- Pēc lietošanas nospiediet Power/Barošanas pogu, lai atjaunotu krēsla darbību, nospiediet jebkuru tālvadības pults pogu, lai apturētu atsākšanu, vēlreiz nospiediet Power/Barošanas pogu, lai iegūtu sīkāku informāciju.

## Displeja ekrāna izvēlnes instrukcija

### Automātiskā programma

- Automātiskā programma, lai parādītu automātiskās programmas izvēlni, nospiediet šo pogu, lai pārslēgtu 9 automātiskās programmas: Boss Nur sing/Apkope priekšniekam), Queen Slimming/ Karalienes slaidums, Soul Spa, Extension/ Sastiepums, Neck&Shoulder/Kakls un pleci), Waist&Spine/ Jostasvieta un mugura, Sports ReFresh/ Atjaunošanās pēc sportošanas, Working Reli eF/ Atpūta pēc darba), Rest&Sleep/ Atpūta un miegs. Nospiediet OK, lai ievadītu vajadzīgo programmu. Izvēlēta programma tiks parādīta sākuma ekrānā. Tālāk dots izvēlnes attēls jūsu uzziņai).

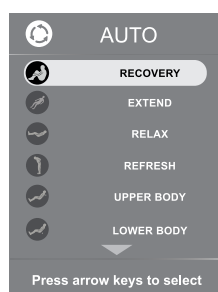
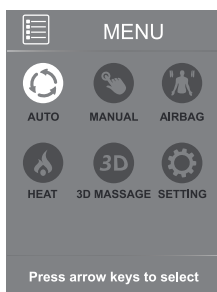
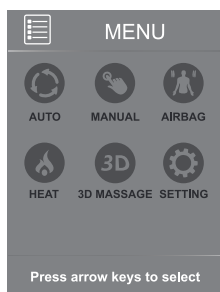

**Boss Nursing/ Apkope priekšniekam:** Nodrošina intensīvu masāžu, lai mazinātu sāpes un spriedzi kaklā un plecos, nodrošinot komfortu un relaksāciju lietotājiem, kuri daudz laika pavadā pie darba galda.

**Queen Slimming/ Karalienes slaidums:** Izmanto mīksta masāžas tehniku, lai atslābinātu muguras un muguras jostasdaļas muskuļus, veicinot skaistas figūras veidošanos un uzlabojot vielmaiņu.



## KATRA KOMPONENTA FUNKCIJAS

**Soul Spa:** Paredzēts rīta un pēcpusdienas atpūtai, lai palīdzētu enerģiski stiprināt muskuļus.

**Extension/ Stiepšana:** Iedvesmojoties no taju stiepšanas un stiepšanās masāžas, šī programma izmanto jaudīgus mīcīšanas un stiepšanas paņēmienus, lai atslābinātu nogurušos muskuļus un padarītu tos elastīgus.

**Neck&Shoulder/Kakls un pleci:** Šī programma ir izstrādāta, lai atslābinātu un atvieglotu nogurušos kakla un plecu muskuļus, kā arī saglabātu to elastību un novērstu muguras izliekšanos. Šajā programmā rullīšu darbība ir virzīta uz kakla un plecu dziļajiem audiem.

**Sports Refresh/ Atjaunošanās pēc sporta nodarbībām:** Paredzēts muskuļiem pēc aktīviem treniņiem un sporta nodarbībām, palīdz atslābināt muskuļus pēc intensīviem treniņiem, uzlabo asinsriti, palīdzot atgūties pēc sporta nodarbībām.

**Working Relief/ Relaksācija pēc darba:** Programma paredzēta biroja darbiniekiem, kuriem daudz laika jāpavada pie rakstāmgalda un bieži jādodas komandējumos, lai atslābinātu muskuļus un atjaunotu ķermeni.

**Rest and Sleep/ Atpūta un miegs:** Lai uzlabotu dienas atpūtas un miega kvalitāti; mīkstā masāža uzsilda ķermeņa muskuļus ar intensitāti no spēcīgas līdz vājai un nemanāmai, lai vienmērīgi mazinātu nogurumu.

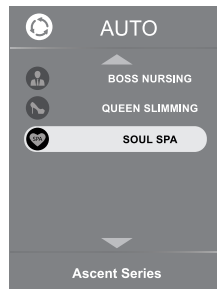

### Manuālās programmas

- ▶ Nospiediet Manual/Rokas izvēlnē MENU, nospiediet Up/Augšup un Down/Lejup, lai pārvietotos: Mode/Režīms, Part/Daļa, Width/Platums, Speed/Ātrums, Roller/Veltnītis, Zero/Nav.

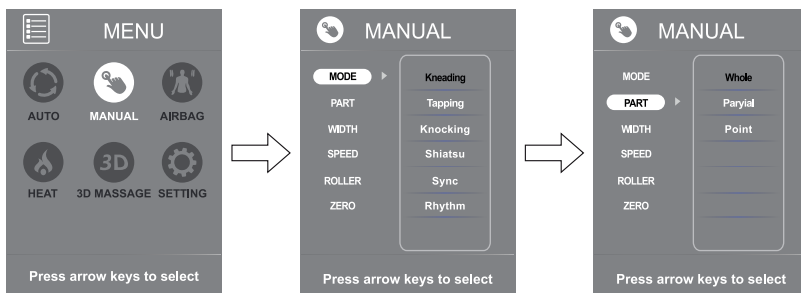

**Massage Mode/Masāžas režīms:** Nospiediet Mode/Režīms izvēlnē Manual/Rokas, nospiediet pogu pa labi RIGHT, tad nospiediet Augšup un Lejup, lai pārvietotos: Kneading/Iesildīšanās, Tapping/Perkusijas, Knocking/Klauvējošs, Shiatsu/Šiacu, Sync/ Sinhronizēts un Rhythm/Ritmisks. Nospiediet Ok, lai ievadītu vajadzīgo iestatījumu. Izvēlētais režīms parādīsies sākuma ekrānā.

**Back Mechanism Massage Part:** Nospiediet Part/Daļa izvēlnē Manual/Rokas, nospiediet pogu pa labi, tad nospiediet Augšup un Lejup, lai pārvietotos: Whole/Vispārējā, Partial/Daļēja un Pointf/Punktu masāža. Nospiediet Ok, lai ievadītu vajadzīgo iestatījumu. Izvēlētais režīms parādīsies sākuma ekrānā.



## KATRA KOMPONENTA FUNKCIJAS

**Back Mechanism Massage Width:** Nospiediet Width/Platums izvēlnē Manua I/Rokas, nospiediet pogu Pa labi, tad nospiediet Uz augšu un Uz leju, lai pārvietotos: Width/ Platums, Medium/Vidējā un Narrow/Šaurā veltnišu platumam. Nospiediet OK, lai ievadītu vajadzīgo iestatījumu. Izvēlētais režīms parādīsies sākotnējā ekrānā.

**Mechanism Massage Speed/ Masāžas mehānisma ātrums:** Nospiediet Ātrums Speed izvēlnē Manual/Rokas nospiediet pogu PA LABI RIGHT, tad nospiediet Uz augšu un Uz leju, lai pārvietotos: masāžas intensitātes līmenis 1., 2., 3., ZERO/Nav, 4., 5., 6.. Nospiediet OK, lai izvēlētos vajadzīgo intensitātes līmeni.

**Roller/Veltnītis:** Nospiediet Roller/ Veltnītis izvēlnē Manual/Rokas, nospiediet pogu Pa labi, tad nospiediet Uz augšu un Uz leju, lai pārvietotos pa: kāju veltnišu ātruma līmeņiem 1, 2, 3 un OFF/Izsl. (atslēdz kāju veltnišu mehānismu). Nospiediet OK, lai ievadītu vēlamo ātruma līmeni.

**Zero Gravity/ Bezsvara stāvoklis:** Nospiediet Zero Gravity/Bezsvara stāvoklis Manual/Rokas izvēlnē, nospiediet pogu PA LABI RIGHT, tad nospiediet Uz augšu un Uz leju, lai ieslēgtu un izslēgtu Bezsvara stāvokļa funkciju Zero Gravity. Nospiediet OK, lai ievadītu vajadzīgo iestatījumu.

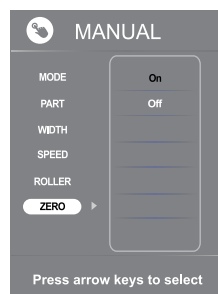
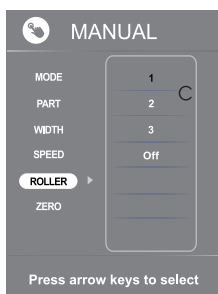
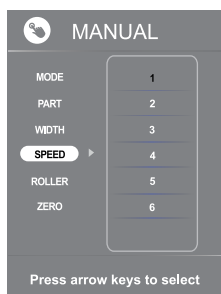

## Airbag/Gaisa spilveni

► Nospiediet AIRBAG izvēlnē MENU, lai atainotu izvēlni AIRBAG, nospiediet pogu PA LABI RIGHT, tad nospiediet Uz augšu un Uz leju, lai pārvietotos: PART-Air pressure region un Force-Air pressure intensity, nospiediet OK, lai ievadītu vajadzīgo iestatījumu.

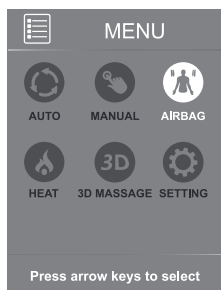





## KATRA KOMPONENTA FUNKCIJAS

**Deep Shiatsu Massage/Shiatsu dziļā masāža:** iepriekš iestatītā 10 minūšu dziļā Šiacu masāža galvenokārt ir vērsta uz muguras masāžu.

**Healthy Breath/ Veselīga elpošana:** Šī iepriekš iestatītā 5 minūšu dziļā masāža palīdz lietotājam uzlabot ieelpas un izelpas ritmu, lai uzlabotu lietotāja vispārējo stāvokli.

**Massage Extend/ Stiepšana:** Iepriekš iestatīta 5 minūšu stiepšanās.

**Force-3D protruding intensity:** Uzsākot manuālās masāžas programmu, nospiediet šo pogu, lai pārvietotos pa 1., 2., 3., 4., 5. līmeni, lai mainītu 3D izvirzītās intensitātes režīmu.

Part-3D massage part: Nospiediet PART (Daļa) izvēlnē 3D Massage (3D masāža), nospiediet pogu PA LABI RIGHT, tad nospiediet Uz augšu un Uz leju, lai pārvietotos: Whole (Vispārējā), Partial (Daļa) un point (punktu). Nospiediet OK, lai ievadītu vajadzīgo iestatījumu

### Heat/Apsilde

Nospiediet Heat (Apsilde) izvēlnē MENU, tad nospiediet Uz augšu un Uz leju, lai ieslēgtu un izslēgtu apsildes funkciju

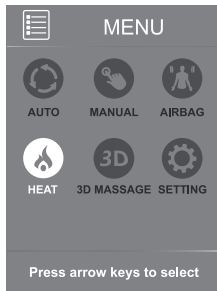

### 3D Massage/3D Masāža

Nospiediet 3D Massage izvēlnē Manual (Rokas), nospiediet OK, lai ievadītu 3D masāžu, tad nospiediet Uz augšu un Uz leju navigācijai pa: iepriekš iestatītām masāžas programmām Deep Shiatsu/ Dziļā Šiacu, Healthy Breath/ Veselīga elpošana un Massage Extend/Stiepšanās, FORCE-3D protruding intensity un PART-3D. Nospiediet OK, lai ievadītu vajadzīgo iestatījumu.

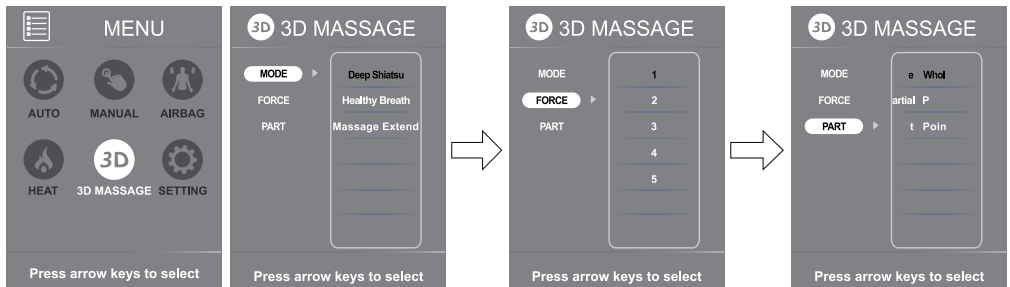



# KATRA KOMPONENTA FUNKCIJAS

## Settings/ Iestatījumi

- ▶ Noklikšķiniet Setting/Iestatījumi izvēlnē Manual/Rokas, noklikšķiniet OK, lai ievadītu Setting/iestatījumus. Tad nospiediet pogas Uz augšu un Uz leju, lai pārvietotos pa: Time/Laiks, Language/Valoda, Bluetooth. Noklikšķiniet OK, lai ievadītu vajadzīgo iestatījumu.

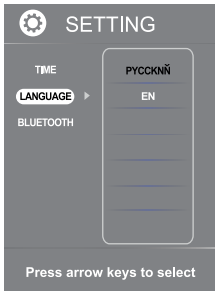
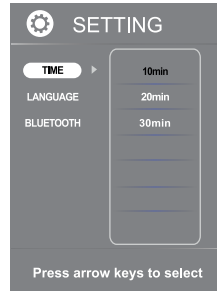
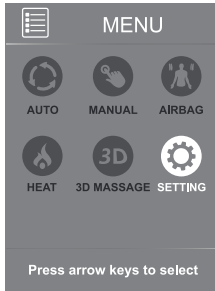

## Piezīmes

1. Iestatot parametrus izvēlnēs Automatic /Automātiski un Manual /Roku, 10 sekunžu laikā pēc dīkstāves displeja ekrāns atgrieziesies sākotnējā ekrānā.
2. Izņemot iestatījumu Lower Auto, katra automātiskā programma sākas, pārvietojot masāžas mezglus pa atzveltni, lai precīzi noteiktu lietotāja plecu stāvokli.

Homescreen Display  
With The Manual  
Program Running

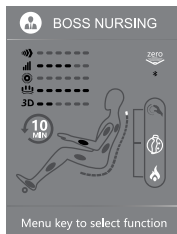

Homescreen Display  
With The Auto  
Program Running

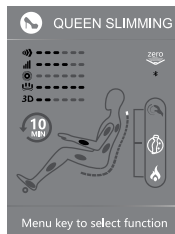



### 1. Atzvelšanās ar slīdi uz priekšu

Kompakts sēdekļa un atzveltnes dizains nodrošina maksimālu relaksāciju.

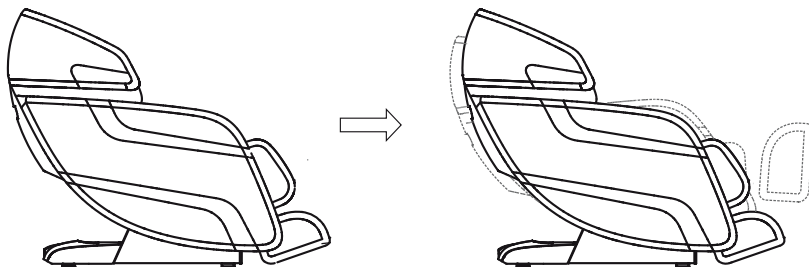

### 2. Četru galviņu masāžas mehānisms

Inovatīvs 4-galviņu masāžas mehānisms ar L-veida vadotni nodrošina ergonomisku dizainu.

### 3. Automātiski izvirzāms kāju balsts

Kāju balstu dažādām vajadzībām automātiski var izvirzīt līdz 26 cm.

### 4. Gaisa kompresijas masāža

Gaisa kompresijas masāža rokām, ikriem un pēdām.

### 5. Veltņišu masāža

3 zem pēdām esošie veltņiši nodrošina pilnīgu pēdu iesildīšanās masāžu

### 6. Dažādas manuālās masāžas tehnikas

Kneading /Iesildīšanās, Tapping/Perkusijas, Knocking/ Klauvēšanas, Shiatsu/Šiacu, Sync/Sinhronizēta, Rhythm /Ritmiska, koordinēta 6 roku masāža sniedz patīkamas sajūtas.

### 7. Vienkārša un ērta attālināta kontrole

Vienkārša un ērta attālinātas lietošanas kontrole, uz Android balstīta sistēma nodrošina vieglu un intuitīvu piekļuvi visām funkcijām.

### 8. Unikāla superilga L formas masāžas vadotne



## Uzstādīšana

### 1.solis: Visas masāžas krēsla daļas Izņemiet no iepakojuma.

- ▶ Izpakojiet iepakojumu: visus piederumus un polsterējumu izņemiet no iepakojuma.
- ▶ Pirms uzstādīšanas pārbaudiet, vai ir iekļautas visas sastāvdaļas (uzmanīgi pārbaudiet iepakojuma sarakstu).

### 2.solis: Roku balstu uzstādīšana

- ▶ Savienojiet sēdekļa gaisa šļūteni ar roku balsta gaisa sprauslu; (1. att.)

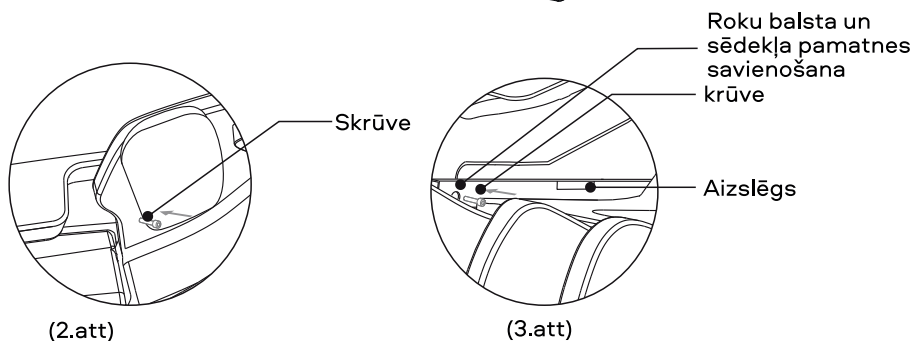
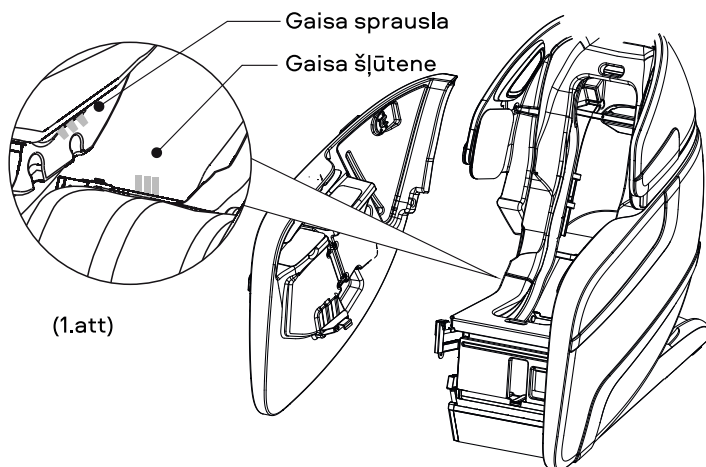

- ▶ Vispirms piestipriniet roku balstu pie krēsla pamatnes, pēc tam ieskrūvējiet skrūvi skrūves atverē roku balsta aizmugurējā galā (2. att.) un ieskrūvējiet skrūvi roku balsta priekšpusē (3. att.). Atkārtojiet šo procedūru otrai pusei.

### 3.solis: Kāju balsta uzstādīšana

- ▶ ☒ Paceliet kāju balsta masāžas bloku, ievietojiet kāju balsta aizslēgu savienošajā vārpstā sēdekļa pamatnē (Turiet aizslēgu vienā līmenī ar savienojošo vārpstu), vispirms pievienojiet vienu pusi, tad otru.

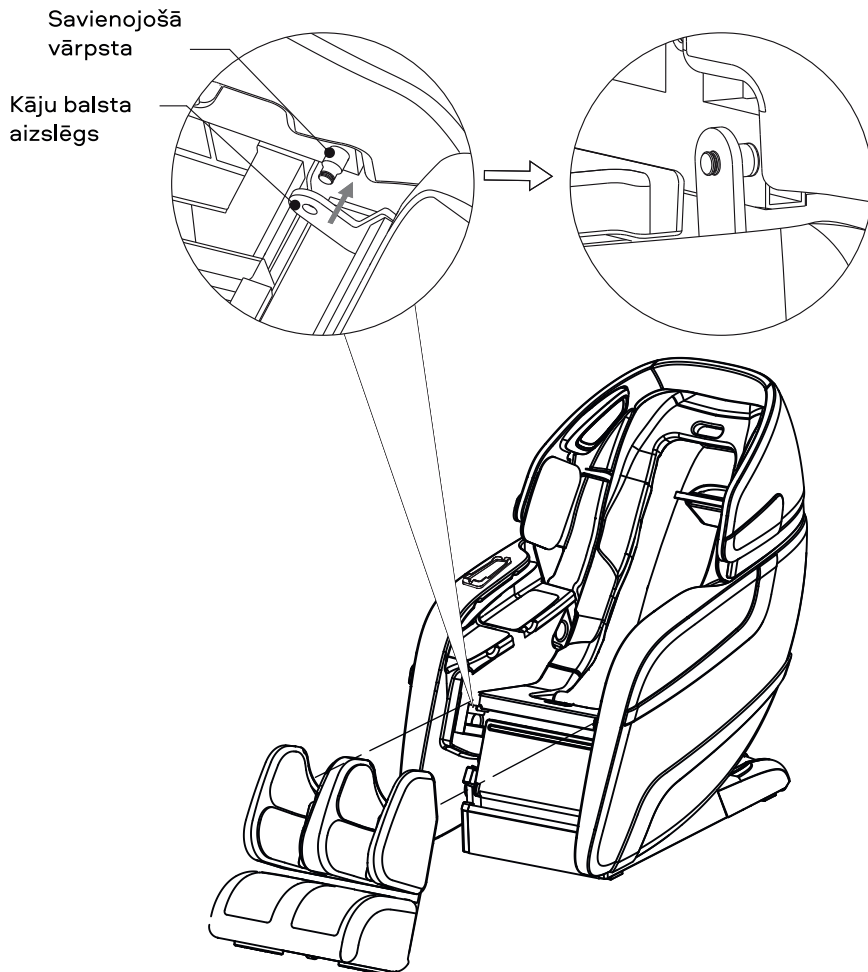

- ▶ Gaisa šļūteņu novietojumu nostipriniet ar skavu, pārliedzieties, ka gaisa šļūtenes nav pārāk cieši savilkta, pretējā gadījumā tās var tikt saspīestas.

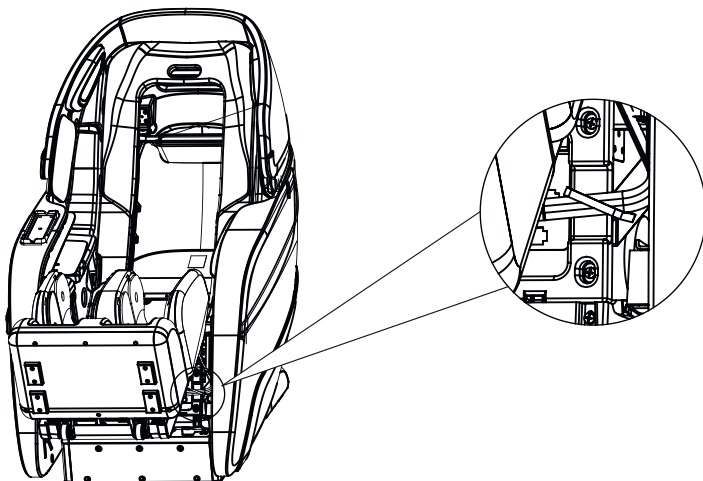

## 4.solis: Kāju balstu piederumu uzstādīšana

- ▶ Paceliet kāju balsta masāžas bloku, gaisa šļūteni ievietojiet gaisa sprauslā, gaisa vārsta savienotāju ievietojiet gaisa vārsta pieslēgvietā, bet ievades spraudni ievades portā, pārliedzieties, vai tie ir labi nostiprināti.

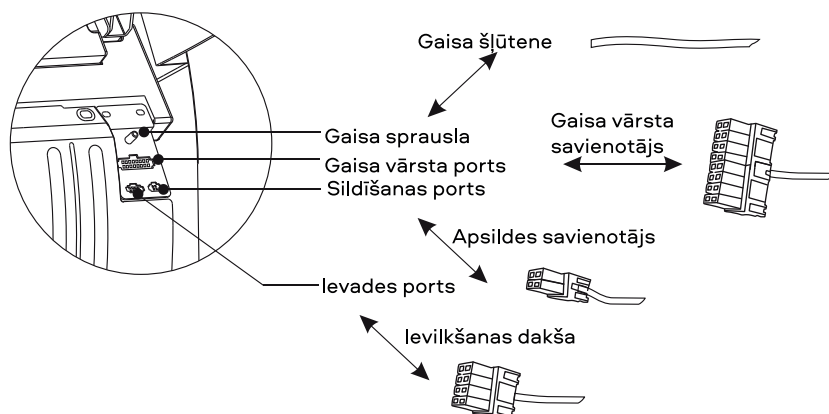

### 5.solis: Tālvadības pults uzstādīšana

- ▶ Izņemiet tālvadības pulti no piederumu kastes. Savienojiet pulta datu līniju ar portu labā roku balsta iekšpusē apakšā (pievērsiet uzmanību izliktajam un ieliktajam savienotājam un pieslēgvietai), pēc tam aizveriet skrūves vāku pulksteņrādītāja virzienā. (Uzziņai skatiet attēlu zemāk).

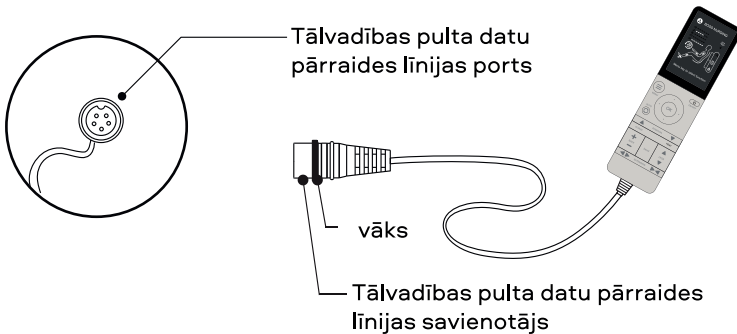

### 6.solis: Citi aksesuāri

- ▶ Pievienojiet strāvas kabeli ierīces strāvas kontaktligzdai, kas atrodas barošanas bloka aizmugurē. (Uzziņai skatiet attēlu zemāk).
- ▶ Ieslēdziet barošanu ON (Iesl.) no labā roku balsta apakšējās ārējās puses, paceliet izstrādājuma atzveltni pilnībā vertikālā stāvoklī..

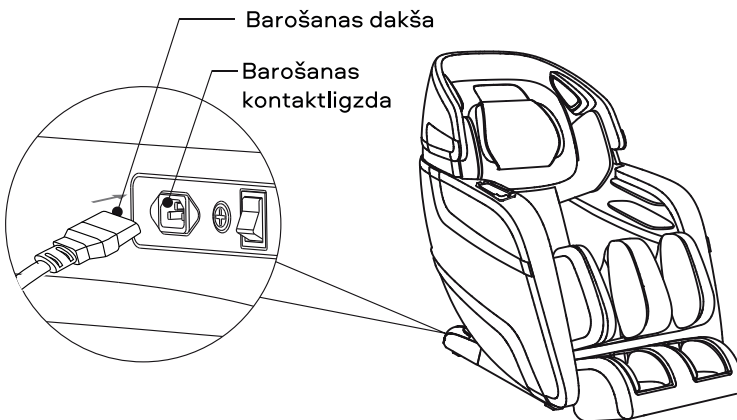



## SAGATAVOŠANA LIETOŠANAI

### Pārvietošana

- ▶ Izrīpiniet krēslu vēlamajā vietā.
- ▶ Paceliet atzveltni augstākajā pozīcijā.
- ▶ Izslēdziet strāvas slēdzi un atvienojiet ierīci no kontaktligzdas.
- ▶ Lai pārvietotu krēslu, nolaistu atzveltni un paceltu priekšpusi, ir nepieciešami divi cilvēki, turot pārnēsāšanas turētāju, kas atrodas roku balsta priekšpusē lejasdaļā, krēslu uz ritentiņiem uzrīpināt vēlamajā vietā (skatiet uzziņu attēlu)

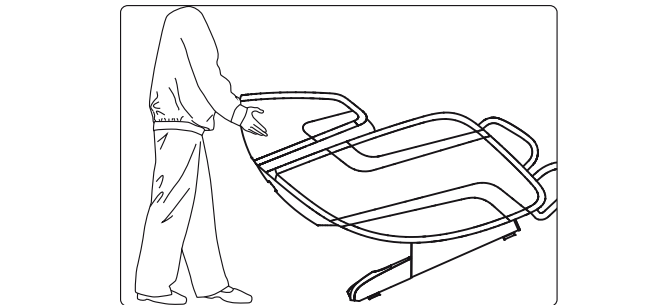

### **⚠ UZMANĪBU**

- ▶ Nepārvietojiet krēslu, kamēr uz tā sēž lietotājs.
- ▶ Pārvietojot šo izstrādājumu, neceliet to, turot aiz kāju un roku balstiem, turiet pie pamatnes un nostipriniet atzveltni (ierīces pārnēsāšanai ir nepieciešami vairāk nekā 4 cilvēki).

### Barošanas ieslēgšana

- ▶ Pievienojiet šo ierīci pareizi iezemētai trīs kontaktu kontaktligzdai.
- ▶ Ieslēdziet galveno strāvas slēdzi, kas atrodas labā roku balsta aizmugurē apakšā

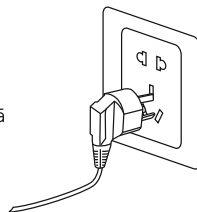

### **⚠ UZMANĪBU**

- ▶ Pirms ieslēgšanas pārlicinieties, vai strāvas vads nav bojāts.
- ▶ Pirms strāvas ieslēgšanas pārlicinieties, vai galvenais strāvas slēdzis ir izslēgts.



## Uzstādīšanas vieta

### Brīva vieta pie masāžas krēsla:

- ▶ Pārļiecinieties, vai masāžas krēslam ir pietiekami daudz vietas. Aiz izstrādājuma jābūt vismaz 10 cm brīvas vietas.
- ▶ Produkta priekšpusē jābūt vismaz 60 cm brīvas vietas.
- ▶ Krēslam jāatrodas 1 metra attālumā no televizora, radio, citām video un audio iekārtām, lai izvairītos no signālu pārklāšanās.

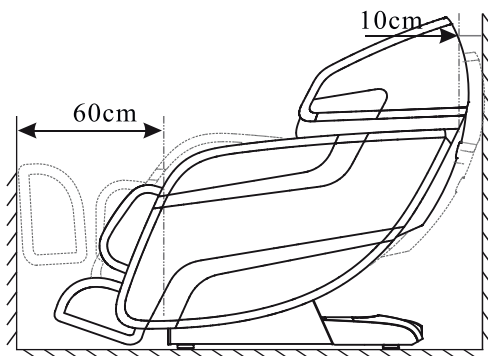

- ▶ Ieturiet attālumu starp kontaktligzdu un strāvas slēdzi -1,5 metri.

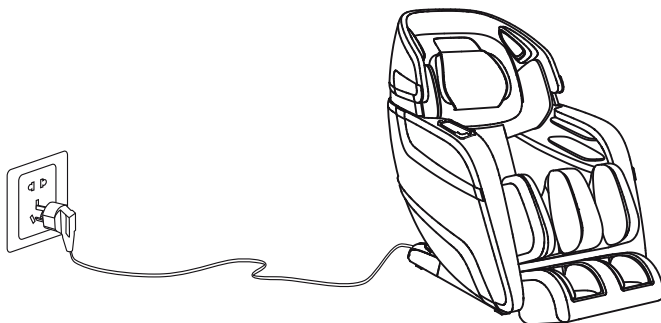

### **⚠ UZMANĪBU**

- ▶ Ieturiet -1,5 m attālumu starp kontaktligzdu un strāvas slēdzi, lai, pārvietojot masāžas krēslu, nesabojātu strāvas vadu.
- ▶ Darbības laikā iztaisnojiet strāvas vadu, lai izvairītos no sapīšanās un bojājumiem
- ▶ Pārvietojot masāžas krēslu uz priekšu vai atpakaļ, pārļiecinieties, ka uz tā nav bērnu, dzīvnieku vai priekšmetu, lai izvairītos no negadījuma.



### Grīdas seguma aizsardzība

- ▶ Mēs iesakām zem krēsla novietot paklāju vai mīkstu grīdas segumu, lai novērstu grīdas bojājumus

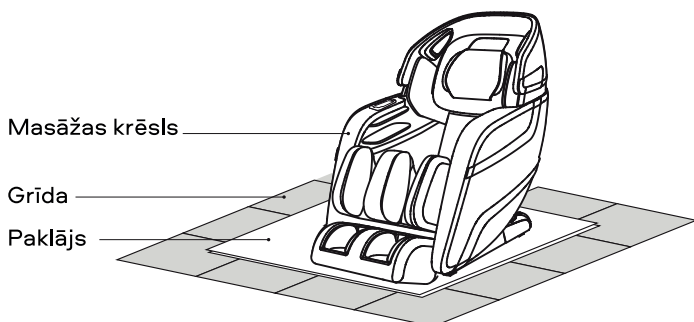

### Ekspluatācijas apstākļi



Neizmantojiet masāžas krēslu mitrās vietās, lai novērstu negadījumus elektriskās strāvas noplūdes dēļ.



Neuzglabāriet masāžas krēslu siltuma avotu tuvumā, lai izvairītos no aizdegšanās un izstrādājuma bojājumiem..

### BRĪDINĀ-JUMS

- ▶ Neizmantojiet masāžas krēslu augsta mitruma vidē, piemēram, peldbaseina vai vannas istabas tuvumā, lai novērstu negadījumu elektriskās strāvas trieciena dēļ
- ▶ Lūdzu, turiet masāžas krēslu tālāk no sakarsētām virsmām, lai novērstu ugunsgrēka risku vai ierīces bojājumus.

### Zemējuma instrukcija

- ▶ Šim izstrādājumam jābūt iezemētam. Bojājuma vai atteices gadījumā zemējums elektriskajai strāvai nodrošina vismazākās pretestības ceļu, lai samazinātu elektriskās strāvas trieciena risku. Šis izstrādājums ir aprīkots ar vadu ar zemējuma vadītāju un zemējuma spraudni. Kontaktdakšai jābūt pievienotai atbilstošai kontaktligzdai, kas ir pareizi uzstādīta un iezemēta saskaņā ar visiem vietējiem noteikumiem un priekšrakstiem.



Šim izstrādājumam jābūt iezemētam, un kontaktdakšai jābūt ievietotai atbilstošā trīs zaru kontaktligzdā, pareizi uzstādītai un iezemētai saskaņā ar visiem vietējiem noteikumiem un standartiem, lai izvairītos no elektriskās strāvas trieciena riska.



### Ievadišana ekspluatācijā

- ▶ Izmantojiet tālvadības pultī, lai noliektu atzveltni līdz galējam stāvoklim, paceltu un pagarinātu kāju balstu līdz maksimālajam stāvoklim, pirms ievadīšanas ekspluatācijā pārlicinieties, vai ir pietiekami daudz vietas.
- ▶ Pārvietojiet krēslu pēc ievadīšanas ekspluatācijā un izslēdziet strāvas slēdzi (Lai izvēlētos masāžas programmu, skatiet tālvadības pults norādījumus un displeja ekrāna instrukcijas).

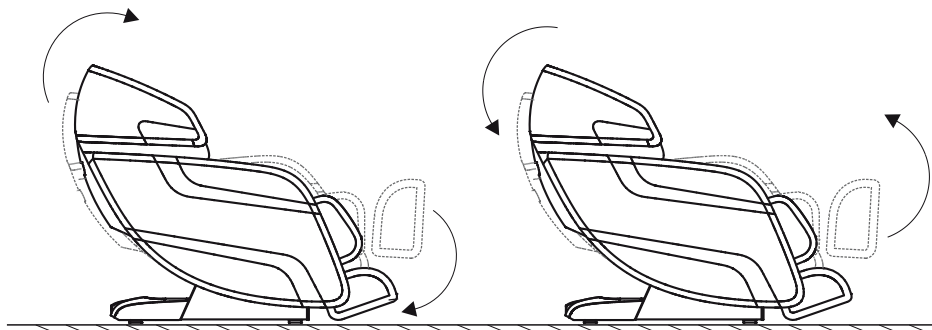

### ⚠ APDRAUDĒJUMS

- ▶ Nepareizi pievienojot iekārtas zemējuma vadu, var rasties elektriskās strāvas trieciena risks. Ja jums ir šaubas par to, vai izstrādājums ir pareizi iezemēts, sazinieties ar kvalificētu elektriķi vai apkalpošanas speciālistu. Nepārveidojiet izstrādājuma komplektācijā iekļauto kontaktdakšu, ja tā neatbilst kontaktlīgzdai, ļaujiet kvalificētam elektriķim uzstādīt piemērotu kontaktlīgzdu.

### ⚠ ZEMĒJUMS

- ▶ Šis masāžas krēsls pieder pie pirmā līmeņa elektroierīcēm, noteikti izmantojiet trīsdzīslu kontaktlīgzdu un pārlicinieties, vai kontaktlīgzdai pievienotais zemējuma vads ir saņēmis labu zemējumu, lai lietošanas laikā izvairītos no elektriskās strāvas noplūdes, elektriskās strāvas trieciena un dažām citām negatīvām sekām.

## Kāju balsta pagarināšana un salocīšana

- ▶ Nospiediet un turiet «» vai «» pagarināšanai un salocīšanai balstu līdz vajadzīgajam, atlaidiet, lai apturētu.

Kāju balsta  
izvirzīšana



Kāju balsta  
salocīšana

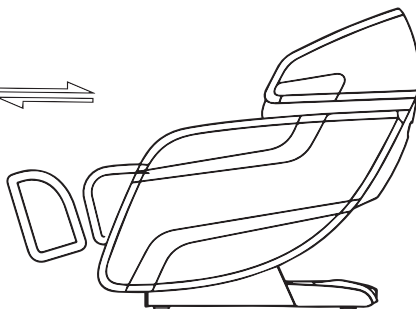

- ▶ Poga IZVIRZĪŠANA/SALOCĪŠANA ļauj KĀJU BALSTU automātiski izvirzīt līdz vēlamajai pozīcijai

### BRĪDINĀJUMS

- ▶ Aizliegts uz krēsla spēlēties vai veikt nepareizu darbību.
- ▶ Vienmēr pārliecinieties, vai aiz izstrādājuma nav šķēršļu un vai ir pietiekami daudz vietas, lai noliektu krēslu un paceltu kāju balstu.
- ▶ Izbīdot vai salokot kāju balstu, nekad nelieciet atverēs kājas, pēdas vai jebkādas priekšmetus.
- ▶ Pozīcijas maiņas laikā necelieties no krēsla, pagaidiet, līdz uzstādīšana tiek pabeigta.

## Audio atskaņošanas funkcija

- ▶ Aktivizējiet Bluetooth funkciju ar tālvadības pulti, mobilajā ierīcē meklējiet "RT5862" un izveidojiet savienojumu

## Pēc lietošanas

- ▶ Vienmēr uzreiz pēc lietošanas atvienojiet masāžas krēslu.
- ▶ Tālvadības pulti ievietojiet tālvadības pults kabatā.
- ▶ Izslēdziet strāvas slēdzi un masāžas krēslu atvienojiet no kontaktligzdas, kad to nelietojat, lai bērni nejauši neieslēgtu masāžas krēslu.
- ▶ Ja krēsls netiek lietots ilgu laiku, iesakām krēslu apsegt, satīt strāvas vadu, bet moduli atstāt vidē ar zemu mitruma un putekļu līmeni.



Lejupielādējiet lietotni un iestatiet krēslu savā Android un iOS ierīcē, tālāk dotas instrukcijas:

### **Ierīcei uz iOS bāzes:**

Atveriet App Store savā iOS ierīcē (iPhone, iPad vai iPod touch), meklēšanai izmantojiet atslēgvārdu "RT5862", lejupielādējiet un instalējiet savā ierīcē. Kad instalēšana ir pabeigta, atveriet to un iestatiet ON Blue Tooth, savienojiet ar masāžas krēslu.

(Piezīme: Ierīces versija iOS jābūt augstākai par 4.0 un ar Bluetooth funkciju)

### **Ierīcei uz Android bāzes**

Piegādātājs nosūtīs lietotni klientam pa e-pastu, lejupielādējiet to ierīcē un instalējiet. Kad instalēšana ir pabeigta, atveriet to un iestatiet ON Blue Tooth, savienojiet ar masāžas krēslu.

(Piezīme: Ierīces uz Android bāzes versijai ir jābūt Blue Tooth funkcijai)

#### **⚠ UZMANĪBU**

- ▶ Masāžas krēsla un Bluetooth barošanu jāieslēdz, veidojot saiti.
- ▶ Ja savienojums neizdodas, vēlreiz mēģiniet izveidot savienojumu.

## Apkope un uzturēšana

- ▶ Lai notīrītu traipus no aizmugurējā paneļa, roku balsta, kāju balsta, plastmasas daļām un gaisa kanāla, noslaukiet tos, izmantojot maigu mazgāšanas līdzekli, pēc tam nosusiniet ar sausu drānu.
- ▶ Ārējās sastāvdaļas noslaukiet ar maigu mazgāšanas līdzekli un pēc tam nosusiniet ar sausu drānu.
- ▶ Lai notīrītu traipus no tālvadības pults, barošanas avota, noslaukiet tos ar sausu drānu.
- ▶ Lai notīrītu traipus no atzveltnes spilvena un spilveniem, notīriet tos ar mitru drānu, samitriniet ar polsterējuma tīrītāju, pēc tam nosusiniet gaisā. Lai notīrītu kāju balstu/stilba bloku, noņemiet no krēsla, mazgājiet ar rokām ar maigu mazgāšanas līdzekli un nosusiniet.

### UZMANĪBU

- ▶ Pirms apkopes un apkalpošanas strāvas vadu atvienojiet no pārsprieguma aizsarga. Lai izvairītos no elektriskās strāvas trieciena vai traumām, nepieskarieties strāvas vadam ar mitrām rokām. Uzmanieties, lai mazgāšanas līdzeklis TĪRĪŠANAS laikā nenokļūtu barošanas blokā.
- ▶ Šai ierīcei neizmantojiet benzīnu, atšķaidītājus vai citus šķīdinātājus, jo tas var izraisīt produkta izbalēšanu vai bojājumus.
- ▶ Negludiniet polsterējumu.

## Uzglabāšana

- ▶ Sargājiet izstrādājumu no putekļiem. Pārklājiet ierīci ar putekļu necaurlaidīgu drānu, lai novērstu putekļu uzkrāšanos, ja tas netiek lietots ilgu laiku

### UZMANĪBU

- ▶ Neatstājiet šo izstrādājumu ilgu laiku tiešos saules staros. Pretējā gadījumā tas var izraisīt ierīces izbalēšanu vai bojājumus.

## Padomi, iesildot ierīci

Ikdienas lietošanai pārbaudiet sekojošo:

- ▶ Deguma smaka.
- ▶ Pieskaroties strāvas vadam, produkts tiek ieslēgts/izslēgts.
- ▶ Strāvas vads ir karsts.
- ▶ Citi neparasti apstākļi.

### UZMANĪBU

- ▶ Pārtrauciet produkta lietošanu, lai izvairītos no bojājumiem un negadījumiem, kad notiek iepriekšminētā darbība.
- ▶ Izslēdziet barošanas pogu un atvienojiet kontaktdakšu, sazinieties ar vietējo izplatītāju vai piegādātāju, lai veiktu remontu.
- ▶ Visi citi apkalpošanas veidi, izņemot iepriekšminētos, ir jāveic pilnvarotam izplatītājam vai servisa centram.

### BRĪDINĀJUMS

- ▶ Lai izvairītos no elektriskās strāvas trieciena vai traumām, neaizietiet strāvas vadu ar mitrām rokām. Neizjauciet un nelabojiet izstrādājumu patstāvīgi.
- ▶ Pirms apkalpošanas atvienojiet strāvas vadu no pārsprieguma aizsarga.
- ▶ Bojājuma gadījumā masāžas krēslu nosūtiet uz autorizētu servisa centru.



## PROBLĒMU NOVĒRŠANA

No.	Problēmas apraksts	Iespējamās problēmas	Risinājums
1	Dzirdama klauvēšana un šķindoņa	Normāla motora vai masāžas bumbiņu berzes skaņa pret audumu	Nekādas darbības nav jāveic
2	Palaišanas ierīces kļūda	Barošanas vads nav nostiprināts kontaktligzdā	Nostipriniet strāvas kontaktdakšu
		Strāvas slēdzis IZSLĒGTS	Ieslēdziet strāvas slēdzi
		Izdedzis drošinātājs	Nomainiet drošinātāju
3	Pēc savienojuma nav skaņas Bluetooth	Skaļums iestatīts uz minimālo	Noregulēt mobilās ierīces skaļruņa skaļumu
4	Atzveltni vai kāju balstu nav iespējams pacelt/atlocīt	Pārslodze uz atzveltni vai kāju balstiem	Novērsiet pārslodzi un mēģiniet vēlreiz
5	Gaisa spilvena darbības traucējumi	Iespējams, bloķēts gaisa vads	Iztaisnojiet gaisa vadu un novērsiet aizsprostojumu

Ja problēma joprojām pastāv, sazinieties ar izplatītāju, lai saņemtu tehniski apkopi.

Padomi: nemēģiniet patstāvīgi labot ierīci, mūsu uzņēmums nav atbildīgs par traumām un bojājumiem, kas radušies bez atļaujas veiktās apkopes rezultātā.



## SPECIFIKĀCIJA

---

Izstrādājuma nosaukums: Masāžas krēsls Black Edition

Modeļa numurs: RT5862

Nominālais spriegums: 220–240V~

Nominālā frekvence: 50/60 Hz

Nominālā jauda: 160 W



## GARANTIJAS SAISTĪBAS

---

Masāžas krēslam garantija ir 36 mēneši no IEGĀDES DIENAS.

Garantija attiecas uz defektiem, kas radušies ražotāja vainas dēļ.

Garantijas saistības neattiecas uz mehāniskiem bojājumiem un ja ir nepilnvarotu personu veiktas remonta pazīmes.

Importētājs: Norādīts uz iepakojuma

Ražotājs: Ķīna

Izgatavošanas datums:



Tālāk ir norādīti šajā izstrādājumā esošo bīstamo vielu nosaukumi un saturs.

Daļu nosaukumi	Aizliegtās vielas					
	Pb	Hg	Cd	Cr	PBB	PBDE
Ārējie paneļi	○	○	○	○	○	○
Pabeigta mikroshēma	✘	○	○	○	○	○
Metāla daļas	✘	○	○	○	○	○
Gumijas daļas	○	○	○	○	○	○
Strāvas kabelis/ Strāvas adapteris	✘	○	○	○	○	○
Iekšējais savienojuma signāla kabelis	○	○	○	○	○	○
Polsterējums	○	○	○	○	○	○

Šī veidlapa ir sastādīta saskaņā ar standartu SJ/T 11364

✘ : Mikroshēmu komplektā ietilpst rezerves daļas, kas veido veselumu kā iespaidshēmas plate, piemēram, rezistors, kondensators, integrālā shēma, savienotāji utt.

○ : Norāda, ka bīstamās vielas koncentrācija visos viendabīgos materiālos daļās ir zemāka par atbilstošo GB standarta (T26572) robežvērtību

✘ : Norāda, ka bīstamās vielas koncentrācija vismaz viena no viendabīgajiem materiāliem daļās pārsniedz atbilstošo GB standarta (T26572) robežvērtību. *homogéneos das partes é superior ao respetivo valor limite da norma GB/T26572.*

Piezīmes par videi draudzīgu lietošanu

Šo elektrisko un elektronisko izstrādājumu kalpošanas laiks, tos lietojot saskaņā ar rokasgrāmatā norādītajiem noteikumiem, ja bīstamā viela vai elements neizdalās, nerada vides piesārņojumu un nenodara kaitējumu cilvēkam vai īpašumam, ir 10 gadi.



# Sleep.8

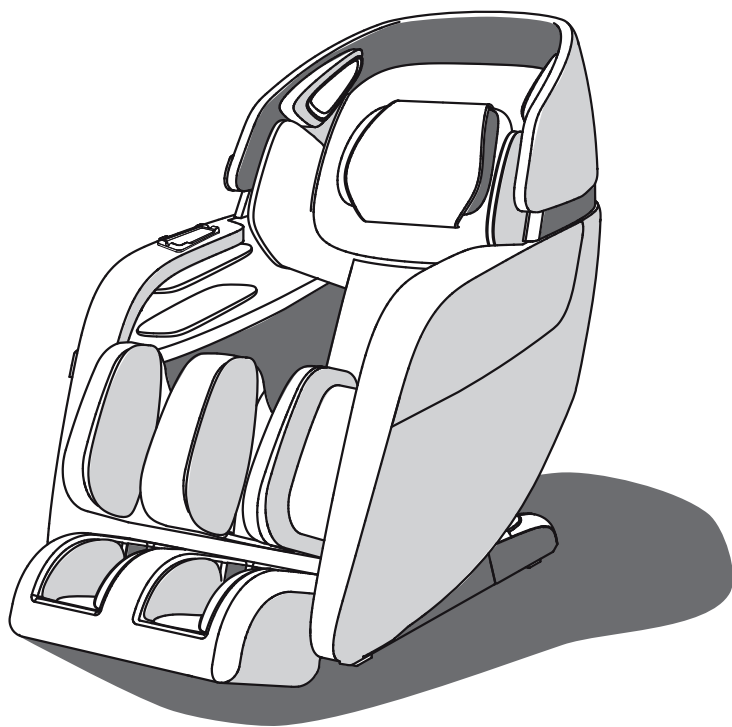

Täname teid selle toote ostmise eest. Enne toote kasutamist lugege käesolev kasutajajuhend hoolikalt läbi selle õigesti kasutamiseks.

Hoidke käesolev KASUTAJAJUHEND edasiseks viitamiseks alles.



## SISUKORD



---

OHUTUSTEHNIKA .....	139
IGA KOMPONENDI FUNKTSIOONID .....	141
Väliskomponendid .....	141
Sisekomponendid .....	141
Juhtimispuul .....	142
Juhtimispuuldi kasutusjuhend .....	143
Displei ekraani menüü juhised .....	144
ETTEVALMISTUS KASUTAMISEKS .....	150
Paigaldus .....	150
Teisaldamine .....	154
Paigalduskoht .....	155
Kasutuselevõtt .....	157
Jalatoe väljatõmbamine ja kokkuklappimine .....	158
Heli taasesituse funktsioon .....	158
Pärast kasutamist .....	158
RAKENDUSE ALLALAADIMINE JA INSTALLIMINE .....	159
HOOLDUS JA TEENINDUS .....	160
RIKETE KÕRVALDAMINE .....	161
SPETSIFIKATSIOON .....	162



# OHUTUSTEHNIKA

- ▶ Enne kasutamist lugege hoolikalt kõiki hoiatusi. Allpool loetletud ohutusmeetmed ja hoiatused aitavad tagada selle seadme õige kasutamise.
- ▶ Väärkasutusest tingitud õnnetusjuhtumite klassid on klassifitseeritud „HOIATUS“ ja „TÄHELEPANU“: Vaadake kõiki allolevaid hoiatusi ja järgige kõiki juhendis toodud juhiseid.

 <b>HOIATUS</b>	Väärkasutamine võib põhjustada kasutajale vigastusi.
 <b>TÄHELEPANU</b>	Väärkasutamine võib põhjustada kasutaja vigastusi või toote kahjustamist.

	Keelatud		Ärge võtke lahti
---	----------	---	------------------

## Ei sobi järgmistele isikutele

Soovitame nendesse kategooriatesse kuuluvatel inimestel enne kasutamist kindlasti konsulteerida oma arstiga.

 <b>HOIATUS</b>	<ul style="list-style-type: none"> <li>◆ Sisseehitatud elektroonilisi meditsiiniseadmeid, näiteks südamestimulaatorit kasutavad inimesed.</li> <li>◆ Ravi saavad inimesed ja halva enesetundega inimesed</li> <li>◆ Pahaloomuliste kasvajatega patsiendid või pahaloomuliste abstsessidega patsiendid (vajalik järelevalve)</li> <li>◆ Rasedad ja menstruatsiooniga naised.</li> <li>◆ Osteoporoosi või selgroomurdu põdevad inimesed.</li> <li>◆ Nahahaiguse või nahakahjustusega inimesed.</li> <li>◆ Kõrge kehatemperatuuri korral.</li> <li>◆ Kui seda toodet kasutavad lapsed, piiratud võimaluste inimesed või puuetega inimesed või nende läheduses, on vajalik hoolikas järelevalve.</li> </ul>
---	---

## Juhtimispuult

 <b>TÄHELEPANU</b>	<ul style="list-style-type: none"> <li>◆ Ärge kasutage juhtimispuulti ega tõmmake selle juhtmest märgade kätega</li> <li>◆ Kahjustuste vältimiseks ärge valage juhtimispuuldile vett ega muid vedelikke.</li> <li>◆ Ärge asetage juhtimispuuldile raskeid esemeid</li> </ul>
--	--

## Vahelduvvoolu adapterid ja toitejuhe

 <b>TÄHELEPANU</b>	<ul style="list-style-type: none"> <li>◆ Veenduge, et andmesildil märgitud toitepinge ühtlasi kohaliku toiteallikaga.</li> <li>◆ Elektrilöögi vältimiseks ärge eemaldage toitejuhet märgade kätega.</li> <li>◆ Ärge tõmmake toitejuhtmest, võtke lahti ühendamiseks kinni sisendi otsast. Ärge pigistage toitejuhet seadme ega muude raskete esemetega.</li> <li>◆ Toitejuhtme kahjustamine, painutamine, tugev tõmbamine, keeramine või sidumine on keelatud.</li> <li>◆ Kui toitejuhe on kahjustatud, peab selle ohu vältimiseks välja vahetama tootja või teenindusspetsialisti või sarnase spetsialisti juures.</li> </ul>
--	--



## Kasutamistingimused

 <b>TÄHELEPANU</b>	<ul style="list-style-type: none"><li>◆ Ärge kasutage seda seadet temperatuuril üle 40 °C.</li><li>◆ Ärge kasutage seda seadet niisketes või tolmustes tingimustes või kui mõni kehaosa on veevarustus- ja kanalisatsiooni süsteemi või sarnaste tingimuste läheduses. Hoidke õhuavad puhtad esemetest, karvadest jms.</li><li>◆ Eemaldage seade pistikupesast välgu või äikese ajal ning enne osade eemaldamist või paigaldamist.</li><li>◆ Ärge kasutage õues.</li><li>◆ Asetage seade tasasele põrandale.</li><li>◆ Mitte hoida kuumaalikate ja lahtise leegi läheduses</li></ul>
-----------------------	--

## Kasustustingimused

 <b>TÄHELEPANU</b>	<ul style="list-style-type: none"><li>◆ Ainult alla 120 kg kaaluvatele kasutajatele.</li><li>◆ Kasutage seda seadet ainult selles juhendis kirjeldatud ettenähtud otstarbel.</li><li>◆ Ärge kasutage seadet ravieesmärkidel.</li><li>◆ Seadet saab kasutada ainult üks kasutaja, mitme kasutaja samaaegne kasutamine kahjustab seadet.</li><li>◆ Ärge kasutage seadet kohe pärast sööki, et vältida ebamugavustunnet.</li><li>◆ Massaaži ajal eemaldage kätest aksessuaarid ja tühjendage taskud.</li><li>◆ Kontrollige polsterdust patjade all ja muudes kohtades kahjustuste suhtes, kahjustuste korral ärge kasutage seadet ja võtke hoolduse teostamiseks kvalifitseeritud spetsialistiga ühendust.</li><li>◆ Ebamugavustunde korral selle seadme kasutamise ajal lülitage kohe toide välja ja lõpetage seadme kasutamine.</li><li>◆ Seadme soovitatav kasutusae on 20 minutit.</li><li>◆ Enne seljatoe ja jalatoe nurga reguleerimist veenduge, et tugitooli taga ei oleks takistusi ja ruumi on piisavalt.</li><li>◆ Veenduge, et seljatuge ja jalatuge ei suruks peale kasutaja ükski muu koorem.</li><li>◆ Veenduge, et seljatoe all ei oleks lapsi, loomi ega esemeid.</li><li>◆ Seadme kasutamise ajal istuge korralikult.</li><li>◆ Kahjustuste vältimiseks ärge tõmmake ega lükake tugitooli ega veeretage seda ratastel puitpõrandal või vaibal.</li></ul>
 <b>KEELATUD</b>	<ul style="list-style-type: none"><li>◆ Ärge kunagi kasutage seda toodet, kui sellel on kahjustatud/lahtised osad või elektrivoolu leke.</li><li>◆ Ärge pange ega asetage jalatoele raskeid esemeid. Veenduge, et lapsed ei mängiks massaaži tugitoolil.</li><li>◆ Ärge magage seadme kasutamise ajal. Seadme kasutamine joobeseisundis on keelatud.</li><li>◆ Ärge pange oma käsi ega sõrmi seadme avadesse, vastasel juhul võite vigastada või kahjustada seda.</li><li>◆ Kui kasutamise ajal tekib suitsu või ebataavalist lõhna, peatage seadme töö ja eemaldage toitejuhe.</li></ul>
 <b>ÄRGE VÕTKE LAHTI</b>	<ul style="list-style-type: none"><li>◆ No desmonte este producto para evitar fallas.</li><li>◆ No intente reparar o desmontar el aparato sin permiso.</li><li>◆ Póngase en contacto con el distribuidor autorizado o el agente de servicio.</li></ul>



## Väliskomponendid

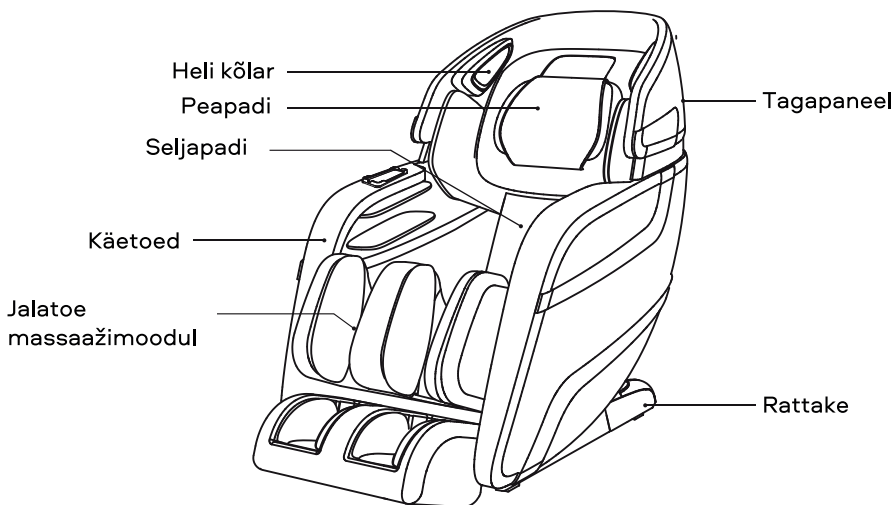

## Sisekomponendid

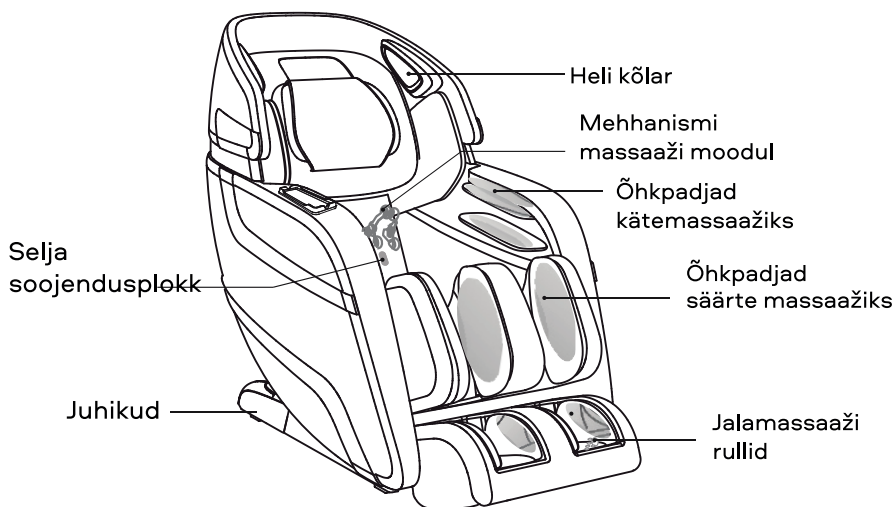



## Juhtimispuht

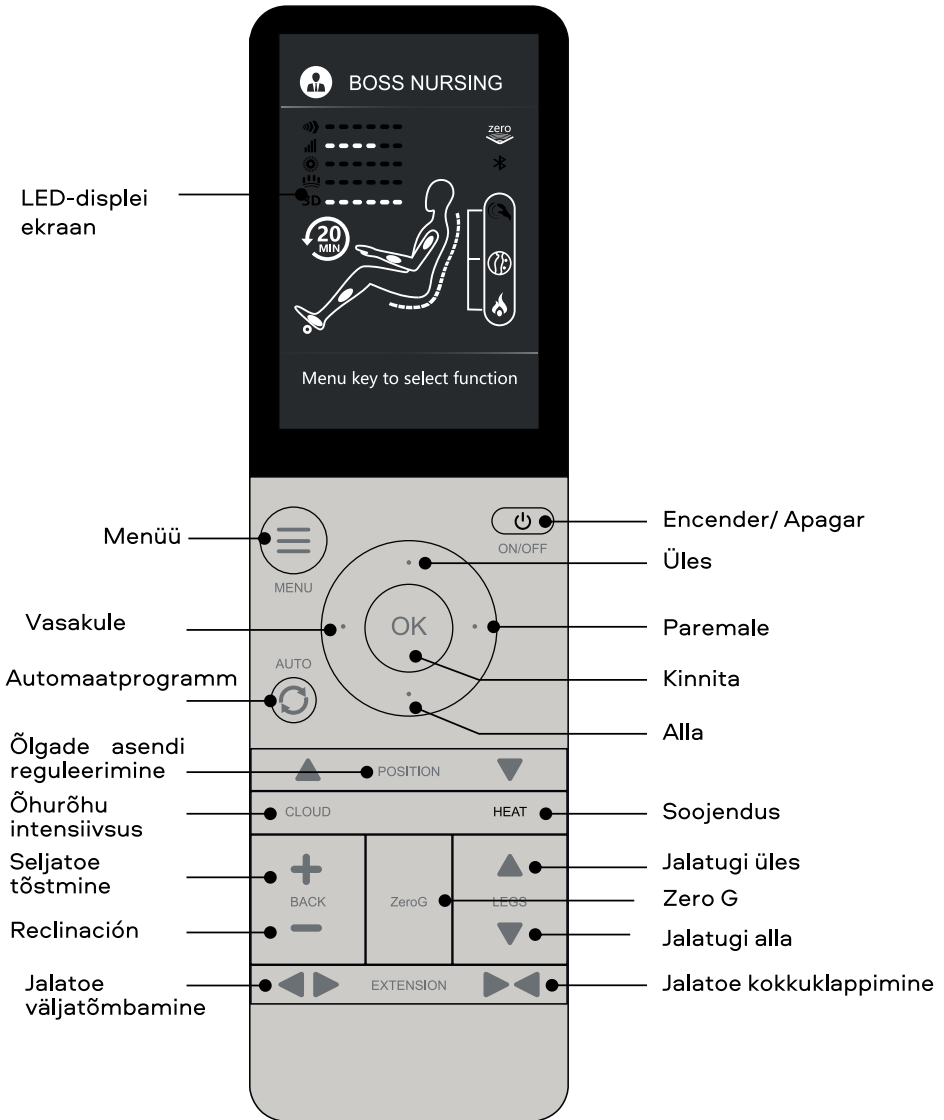



## Juhtimispuldi kasutusjuhend

	<p><b>Toide: vajutage nuppu kaugjuhtimisrežiimi sisse-/väljalülitamiseks.</b></p> <ul style="list-style-type: none"><li>▶ Vajutage seda nuppu toite ühendamisel, menüü displei kuvamiseks, LCD-ekraan süttib, kasutage ekraani seadete vahel liikumiseks üles/alla/vasakule/paremale nuppe, valimiseks vajutage nuppu OK.</li><li>▶ Seadme väljalülitamiseks vajutage seda nuppu uuesti. Tööajaks on vaikumisi seatud 20 minutit.</li></ul>
	<p><b>Menüü</b></p> <ul style="list-style-type: none"><li>▶ Kuvab automaatprogrammi, manuaalprogrammi, 3D-massaažiprogrammi, õhkpatja, soojenduse, seadistusfunktsiooni (lisateabe saamiseks vaadake menüü kuvamine).</li></ul>
	<p><b>Õlgade asendi reguleerimine (õlgade üles / alla seadistuse mehhanismi sujuv reguleerimine)</b></p> <ul style="list-style-type: none"><li>▶ Kuvab automaatprogrammi, manuaalprogrammi, õhkpatju, soojendust, rullikuid, seadistusfunktsiooni (ekraani menüü kontrollimine lisateabe saamiseks).</li></ul>
	<p><b>Automaatprogrammide nupp</b></p> <ul style="list-style-type: none"><li>▶ Kuvab automaatprogrammide menüü. Kui automaatprogramm töötab, vajutage seda nuppu automaatprogrammide vahel vahetamiseks. Aktiivne programm kuvatakse olekuekraani ülaosas.</li></ul>
	<p><b>Navigatsioon</b></p> <ul style="list-style-type: none"><li>▶ Kasutage ekraanil navigeerimiseks üles/alla/vasakule/paremale nuppe, valimiseks vajutage nuppu OK.</li></ul>
	<p><b>3D-massaaž</b></p> <ul style="list-style-type: none"><li>▶ Vajutage seda nuppu, et reguleerida 3D-surve intensiivsust käsitsi massaažirežiimis.</li></ul>
	<p><b>Jalatugi üles</b></p> <ul style="list-style-type: none"><li>▶ Vajutage ja hoidke nuppu all jalatoe tõstmiseks; peatamiseks vabastage nupp.</li></ul> <p><b>Jalatugi alla</b></p> <ul style="list-style-type: none"><li>▶ Vajutage ja hoidke nuppu all jalatoe langetamiseks; peatamiseks vabastage nupp.</li></ul>





## Seljatoe tõstmine

- ▶ Seljatoe tõstmiseks vajutage ja hoidke all, peatumiseks vabastage nupp

## Seljatoe lamamine

- ▶ Lamamiseks vajutage ja hoidke all, peatumiseks vabastage nupp



## Jalatoe väljatõmbamine

- ▶ Vajutage ja hoidke all jalatoe väljatõmbamiseks; peatumiseks vabastage nupp (veenduge, et ei oleks takistusi.)



## Jalatoe kokkuklappimine

- ▶ Vajutage ja hoidke all jalatoe kokkuklappimiseks; peatumiseks vabastage nupp (veenduge, et ei oleks takistusi.)

## ⚠ HOIATUS

- ▶ Pärast kasutamist vajutage nuppu Power/Toide, tugitooli töö taastamiseks vajutage juhtimispuldil mis tahes nuppu jätkamise lõpetamiseks, lisateabe saamiseks vajutage nuppu Power/Toide uuesti.

## Displei ekraani menüü juhised

### Automaatprogramm

- ▶ Automaatprogramm automaatprogrammi menüü kuvamiseks, vajutage seda nuppu 9 automaatprogrammi vahetamiseks: Boss Nursing/Ülemuste massaaž), Queen Slimming/Kuninganna saledus, Soul Spa, Extension/Venitus, Neck&Shoulder/Kael ja õlad), Waist&Spine/Nimme ja selg, Sports ReFresh/Sportdivärskendus, Working RelieF/Tööjärgne lõõgastus), Rest&Sleep/Lõdvistus ja uni. Vajutage OK soovitud programmi sisestamiseks. Valitud programm kuvatakse avaekraanil. Allpool on teile viitamiseks menüü pilt).

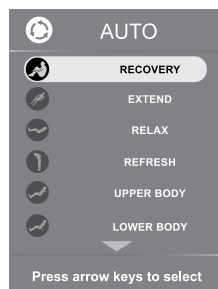
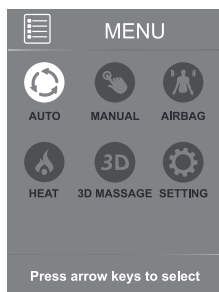
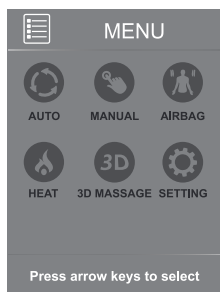

**Boss Nursing/Ülemuste massaaž:** Tagab intensiivset massaaži valu ja pingete leevendamiseks kaelas ja õlgades, pakkudes mugavust ja lõõgastust kasutajatele, kes veedavad palju aega töölaual taga.

**Queen Slimming/Kuninganna saledus:** Kasutab pehmet massaažitehnikat selja- ja nimmelihaste lõdvestamiseks, aidates kaasa kauni figuuri kujunemisele ja parandades ainevahetust



## IGA KOMPONENDI FUNKTSIOONID

**Soul Spa:** Mõeldud lõõgastumiseks hommikul ja päeval, aitab laadida lihaseid energiaga.

**Extension/Venitus:** Tai venituse ja venitamisega massaažist inspireeritud, see programm kasutab tugevaid sõtkumis- ja venitustehnikaid, et lõdvestada väsinud lihaseid ja anda neile paindlikkuse.

**Neck&Shoulder/Kael ja õlad:** Mõeldud kaela ja õlgade väsinud lihaste lõdvestamiseks ja leevendamiseks, nende painduvuse säilitamiseks ja selja kumeruse kõrvaldamiseks, selles programmis on rullikute toime suunatud kaela ja õlgade sügavatesse kudedesse.

**Sports Refresh/Spordivärskendus:** Mõeldud lihastele peale aktiivset treeningut ja sportimist, aitab lihaseid lõdvestada peale intensiivseid treeninguid, parandab vereringet, aidates taastuda peale sportimist.

**Working Relief/Töötärgne lõõgastus:** Programm on mõeldud kontoritöötajatele, kes peavad veetma palju aega oma töölaua taga ja sageli minema ärireisidele, et lihaseid lõdvestada ja organismi taastada.

**Rest and Sleep/Lõdvestus ja uni:** Parandada päevase puhkuse ja une kvaliteeti; õrn massaaž mudib keha lihaseid intensiivsusega tugevatest nõrka ja märkamatuks, et leevendada sujuvalt väsimust.

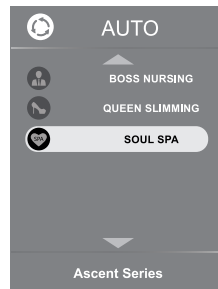

### Käsiprogrammid

- ▶ Vajutage Manual/Käsiprogrammid menüüs MENU, vajutage Up/Üles ja Down/Alla vahetamiseks: Mode/Režiim, Part/Osa, Width/Laius, Speed/Kiirus, Roller/Rullik, Zero Gravity/Nullgravitatsioon

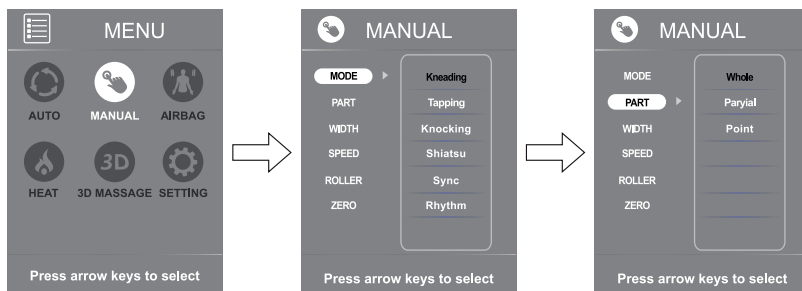

**Massage Mode/Massaaži režiim:** Vajutage Mode/Režiim menüüs Manual/ Käsiprogrammid, vajutage nuppu RIGHT, vajutage Üles ja Alla vahetamiseks: Kneading/Sõtkuv, Tapping/Kloppiv, Knocking/Kopotav, Shiatsu/Shiatsu, Sync/Sünkroniseeritud ja Rhythm/Rütmiline. Vajutage soovitud seadistuse sisestamiseks OK. Valitud režiim ilmub avaekraanile.

**Back Mechanism Massage Part:** Vajutage Part/Osa menüüs Manual/Käsiprogrammid, vajutage nuppu paremale, seejärel vajutage üles ja alla, vahetamiseks: Whole/Üldmassaaž, Partial/Osaline massaaž ja Point/Punktmassaaž. Vajutage OK soovitud seadistuse sisestamiseks. Valitud seadistus ilmub avaekraanile.



## IGA KOMPONENDI FUNKTSIOONID

**Back Mechanism Massage Width:** Vajutage Width/Laius menüüs Manual/Käsiprogrammid, vajuta nuppu paremale, seejärel vajutage üles ja alla Width/Laius, Medium/Keskmine ja Narrow/Kitsas rullide laiuse vahel liigutamiseks. Vajutage OK soovitud seadistuse sisestamiseks. Valitud laiuse kuvatakse avaakraanile.

**Mechanism Massage Speed/Massaaži mehhanismi kiirus:** Vajutage Kiirus (Speed) menüüs Manual/Käsiprogrammid, vajuta nuppu paremale RIGHT, seejärel vajutage üles ja alla massaaži intensiivsuse tasemetel 1, 2, 3 vahel liikumiseks, ZERO/Nullgravitatsioon, 4, 5, 6. Vajutage OK soovitud intensiivsuse taseme valimiseks.

**Roller/Rull:** Vajutage Roller/Rull menüüs Manual/Käsiprogrammid, vajuta nuppu paremale RIGHT, seejärel vajutage üles ja alla jalarullide kiirustasemetel 1, 2, 3 vahel liikumiseks ja OFF/Välja (lülitab jalarullide mehhanismi välja). Vajutage OK soovitud kiirustaseme sisestamiseks.

**Zero Gravity/Nullgravitatsioon:** Vajutage Zero Gravity/ Nullgravitatsioon menüüs Manual/Käsiprogrammid vajutage nuppu RIGHT, seejärel vajutage üles ja alla, et Nullgravitatsiooni (Zero Gravity) funktsiooni sisse ja välja lülitada. Vajutage OK soovitud seadistuse sisestamiseks

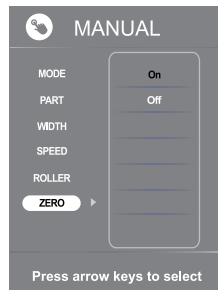
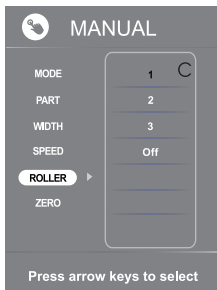
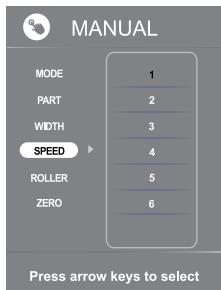
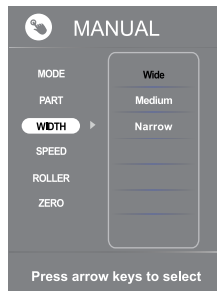

## Airbag/Õhkpadjad

- ▶ Vajutage AIRBAG menüüs MENU AIRBAGi menüü kuvamiseks, vajutage nuppu paremale, seejärel vajutage üles või alla PART-Air pressure region ja Force-Air pressure intensity vahel liigutamiseks. Vajutage OK soovitud seadistuse sisestamiseks.

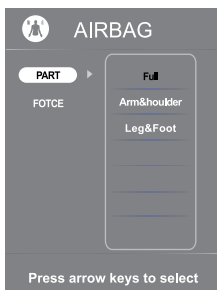
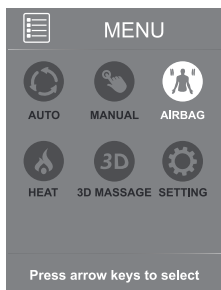



## IGA KOMPONENDI FUNKTSIOONID

**Deep Shiatsu Massage/Shiatsu süvamassaaž:** Eelseadistatud 10-minutilise Shiatsu süvamassaaži on peamiselt suunatud seljamassaažile.

**Healthy Breath/Tervislik hingamine:** see eelseadistatud 5-minutilise süvamassaaži aitab kasutajal parandada sisse- ja väljahingamise rütmi, et parandada kasutaja üldist seisundit.

**Massage Extend/Venitus:** Eelseadistatud 5-minutilise venitamine.

Force-3D protruding intensity: massaaži Manual/Käsiprogrammid käivitamisel vajutage seda nuppu 1, 2, 3, 4, 5 tasemete vahel liikumiseks 3D protruding intensity režiimi muutmiseks.

**Part-3D massage part:** Vajutage PART (Osa) menüüs 3D Massage (3D massaaž), vajutage nuppu paremale RIGHT, seejärel vajutage üles ja alla Whole (Üld-), Partial (Osaline massaaž) ja Point (Punktmassaaž) liikumiseks. Soovitud seadistuse sisestamiseks vajutage OK.

### Heat/Soojendus

- ▶ Vajutage menüüs MENU nuppu Heat (Soojendus), seejärel vajutage üles või alla, et soojenduse funktsioon sisse ja välja lülitada

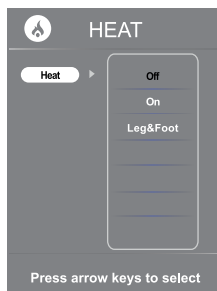
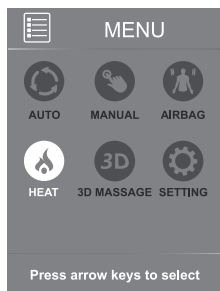

### 3D Massage/3D massaaž

- ▶ Vajutage 3D Massage menüüs Manual (Käsiprogrammid), vajutage OK 3D massaaži sisestamiseks, seejärel vajutage üles või alla Eelseadistatud massaažiprogrammide navigeerimiseks: Deep Shiatsu/Shiatsu süvamassaaž, Healthy Breath/ Tervislik hingamine ja Massage Extend/Venitus, FORCE-3D protruding intensity ja PART-3D. Soovitud seadistuse sisestamiseks vajutage OK

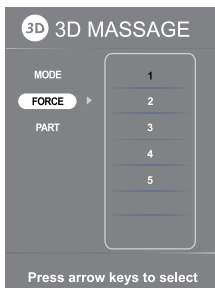
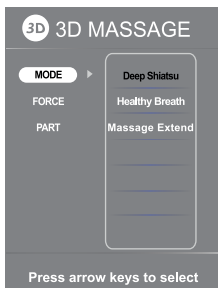
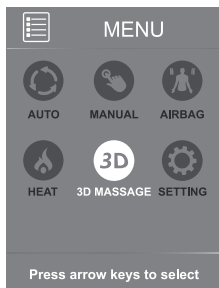



## Settings/Seaded

- ▶ Vajutage Setting/Seaded menüüs Manual/Käsiprogrammid, vajutage OK seadistuse Setting valimiseks. Seejärel vajutage üles- ja alla nuppe Time/Kellaeg, Language/Keel, Bluetooth valimiseks. Vajutage OK soovitud seadistuse sisestamiseks.

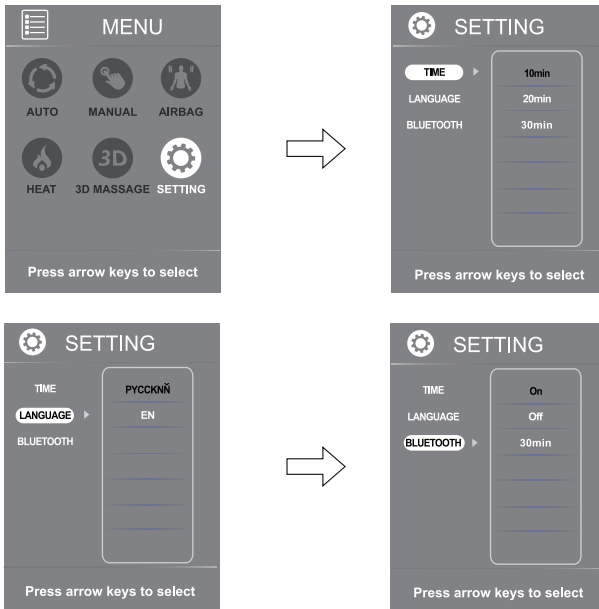

## Märkus:

1. Menüüs Automatic/Automaatprogrammid ja Manual/ Käsiprogrammid valikute seadistamisel 10 sekundi jooksul pärast tegevusetust naaseb ekraan avaekraanile.
2. Välja arvatud valik Lower Auto/Alla auto algab iga automaatprogramm massaažisõlmede liikumisega mööda seljatuge kasutaja õlgade asukoha täpseks määramiseks

La pantalla principal cuando el programa manual funciona

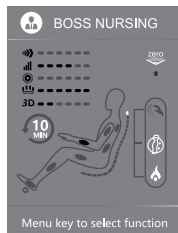

La pantalla principal cuando el programa automático funciona

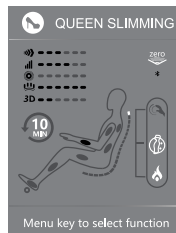



## 1. Väljatõmbamine libisemisega ettepoole

Kompaktne istme ja seljatoe disain maksimaalseks lõõgastumiseks.

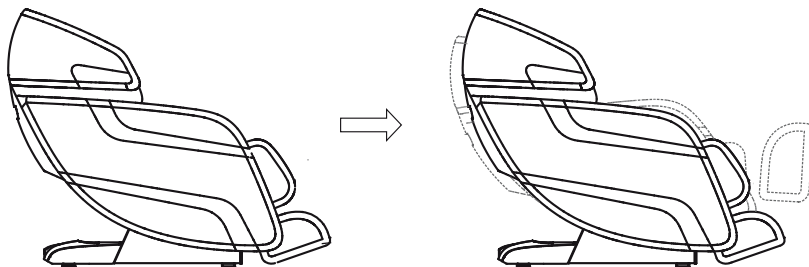

## 2. Nelja peaga massaažimehhanism

Uuenduslik massaažimehhanism nelja massaažipea ja L-kujulise juhikuga tagab ergonomilise disaini

## 3. Automaatselt väljatõmmatav jalatugi

Jalatuge saab erinevate vajaduste jaoks automaatselt välja tõmmata maksimaalselt 26 cm-ni

## 4. Õhkkompressioonimassaaž

Õhkkompressioonimassaaž kätele, sääretele ja jalgadele

## 5. Rullmassaaž

3 rullikut jalgade all tagavad jalavõlvi ja jalalaba sõtkumismassaaži täieliku katvuse

## 6. Mitmesugused manuaalse massaaži tehnikad

Kneading/Sõtkuv, Tapping/Kloppiv, Knocking/Koputav, Shiatsu/Shiatsu, Sync/Sünkroniseeritud, Rhythmic/Rütmiline, 6 käega koordineeritud massaaž annab meeldiva tunde

## 7. Lihtne ja mugav kaugjuhtimine

Lihtne ja mugav kaugjuhtimispuult, Android-põhine süsteem pakub lihtsat ja intuitiivset juurdepääsu kõikidele funktsioonidele

## 8. Unikaalne ülipikk L-kujuline massaažijuhik



## Paigaldamine

### Samm 1: Eemaldage pakendist kõik massaaži tugitooli osad.

- ▶ Pakkige pakend lahti: eemaldage pakendist kõik tarvikud ja polster.
- ▶ Enne paigaldamise alustamist kontrollige, kas kõik komponendid on komplektis (vaadake hoolikalt pakendiloendit).

### Samm 2: Käetoe paigaldamine

- ▶ Ühendage istme õhuvoolik käetoe õhudüüsiga; (joonis 1)

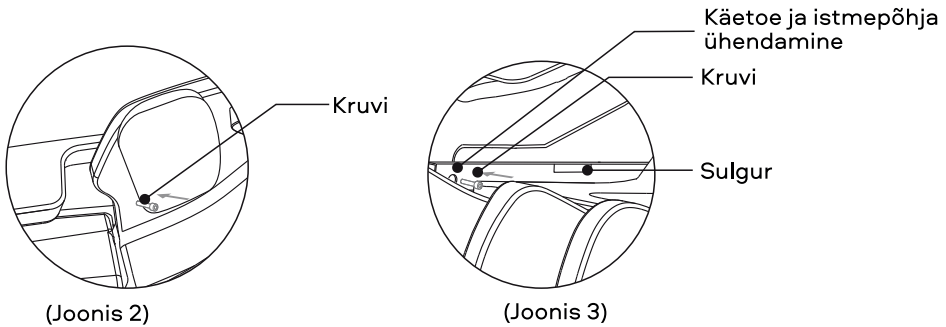
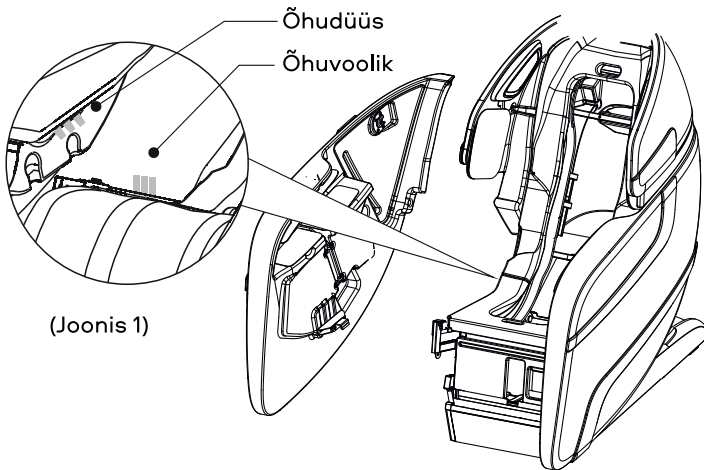

- ▶ Kinnitage käetugi esmalt tooli alusele, seejärel keerake kruvi käetoe tagumises otsas olevasse kruviauku (joonis 2) ja pingutage käetoe esiküljel olev kruvi (joonis 3). Korrake seda protseduuri teise poolega.



## Samm 3: Jalatõe paigaldamine

- ▶ Tõstke jalatõe massaažiplokk üles, sisestage jalatõe sulgur istmepõhjas olevasse ühendusvõlli (hoidke sulgur ühendusvõlliga samal tasapinnal), ühendage kõigepealt üks külg, seejärel teine.

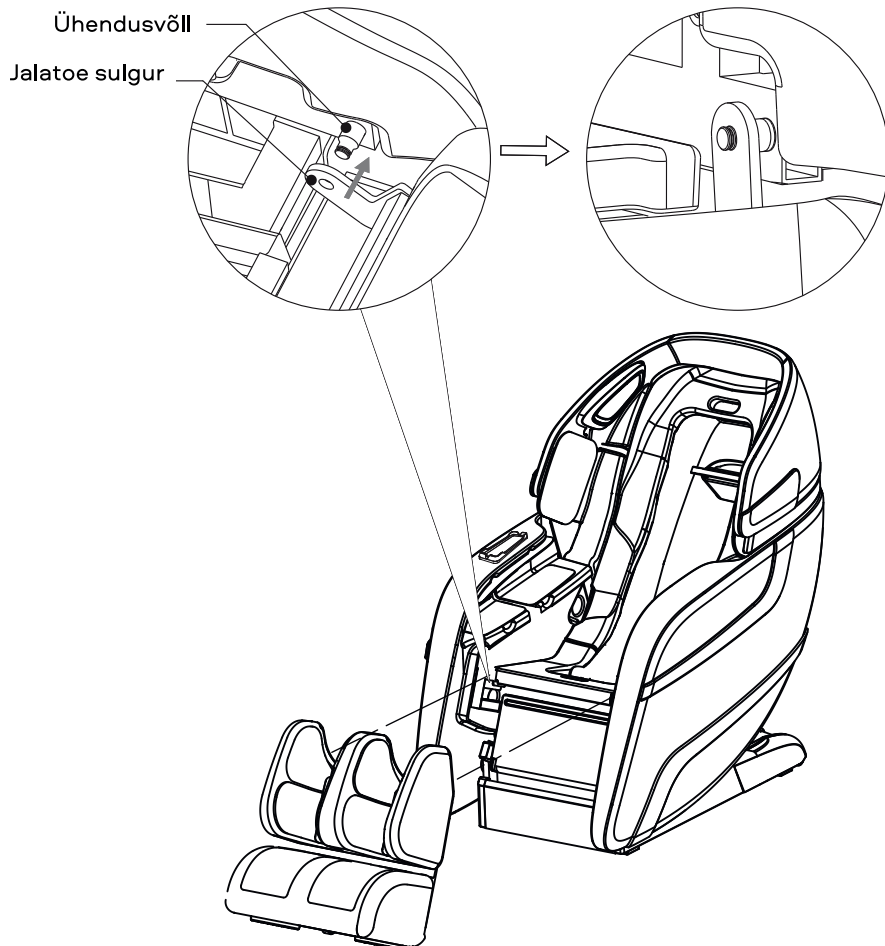





- ▶ Kinnitage õhuvoolikute paigutus klambriga, jälgige, et õhuvoolikud ei oleks liiga pingul, muidu võivad need muljuda.

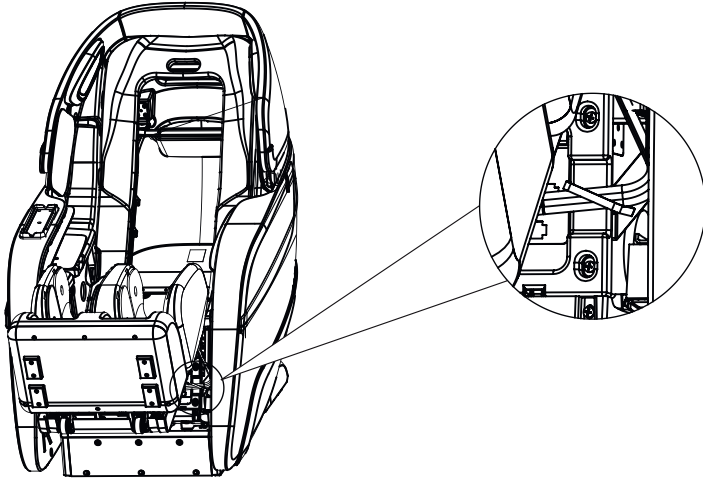

## Samm 4: Jalatoe tarvikute paigaldamine

- ▶ Tõstke jalatoe massaažiplokk, sisestage õhuvoolik õhudüssi, sisestage õhuklapi pistik õhuklapi porti ja sissetõmbepistik sissetõmbeporti, veenduge, et need on hästi fikseeritud.

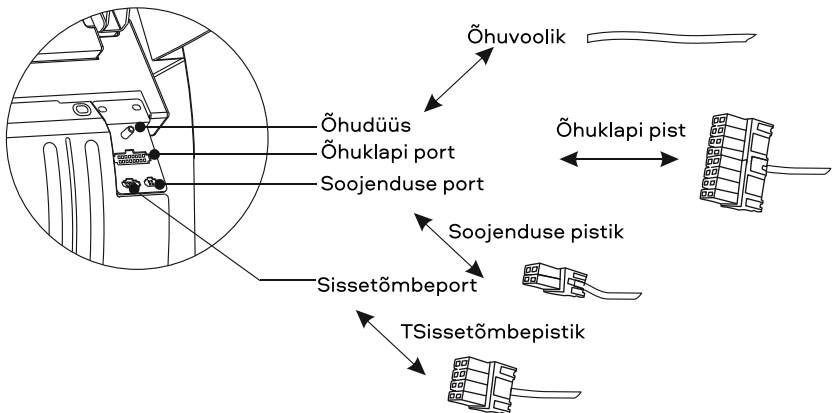



## Samm 5: Juhtimispuhli ühendus

- ▶ Võtke juhtimispuhli tarvikute karbist välja. Ühendage juhtimispuhli andmete edastamiseks liin parema käetoe sisekülje alt oleva pordiga (pange tähele kumerat ja nõgusat pistikut ja porti), seejärel sulgege kruvikate päripäeva (viitamiseks vaadake allolevat joonist).

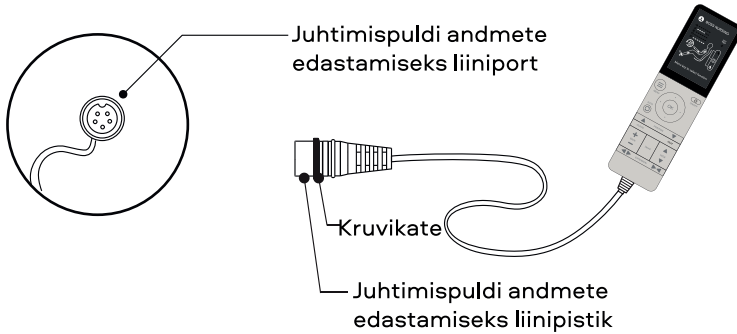

## Samm 6: Muud tarvikud

- ▶ Ühendage toitekaabel seadme toitepistikuga, mis asub toiteallika tagaküljel (viitamiseks vaadake allolevat joonist).
- ▶ Lülitage toide ON (Sisse) parema käetoe alumisest välisküljest, tõstke toote seljatuge täielikult püstiasendisse

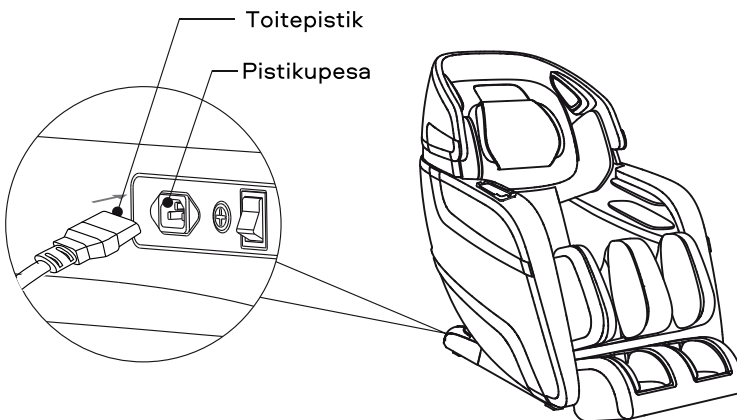



## Teisaldamine

- ▶ Rullige tugitool ratastel soovitud kohta.
- ▶ Tõstke seljatugi kõrgeimasse asendisse.
- ▶ Lülitage toitelüliti välja ja eemaldage seade vooluvõrgust.
- ▶ Tugitooli teisaldamiseks on vaja kahte inimest, langetage selja taha ja tõstke esiosa üles, hoides samal ajal käetoe allosas asuvat kandehoidjat, rullige tugitool ratastel soovitud kohta (viitamiseks vt joonist).

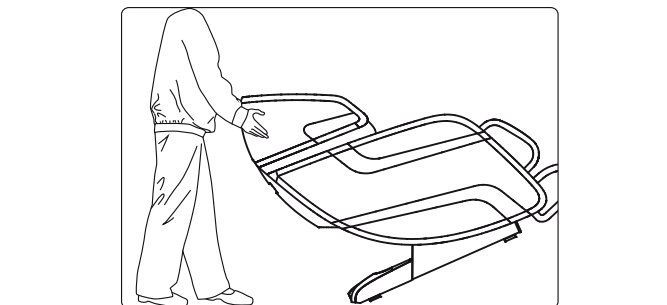

## ⚠ TÄHELEPANU

- ▶ Ärge liigutage tugitooli, kui kasutaja sellel istub.
- ▶ Ärge tõstke seda tugitooli liigutades jalatuge ja käetugesid, hoidke alusest kinni ja kinnitage seljatugi (tugitooli kandmiseks on vaja rohkem kui 4 inimest).

## Toiteühendus

- ▶ Ühendage seade korralikult maandatud kolmeaharulise pistikupesaga.
- ▶ Lülitage sisse peatoitelüliti, mis asub parema käetoe tagaosas

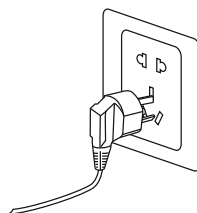

## ⚠ TÄHELEPANU

- ▶ Enne sisselülitamist veenduge, et toitejuhe ei oleks kahjustatud.
- ▶ Enne toite sisselülitamist veenduge, et peatoitelüliti on välja lülitatud



## Paigalduskoht

### Vaba ruum massaaži tugitoolile:

- ▶ Veenduge, et massaaži tugitoolile oleks piisavalt ruumi.
- ▶ Toote taga: minimaalselt 10 cm vaba ruumi.
- ▶ Toote ees: minimaalselt 60 cm vaba ruumi.
- ▶ Signaali häirete vältimiseks peaks tugitool olema 1 meetri kaugusel telerist, raadiost, muudest video- ja heliseadmetest.

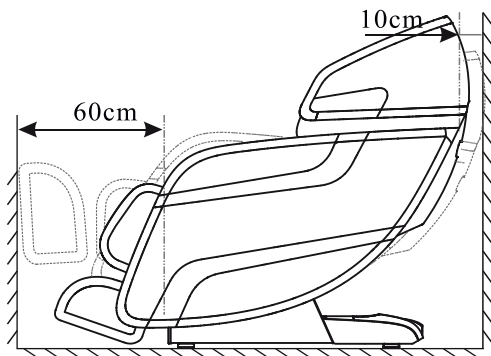

- ▶ Hoidke pistikupesa ja toitelüliti vahele 1,5 meetrit vahemaad

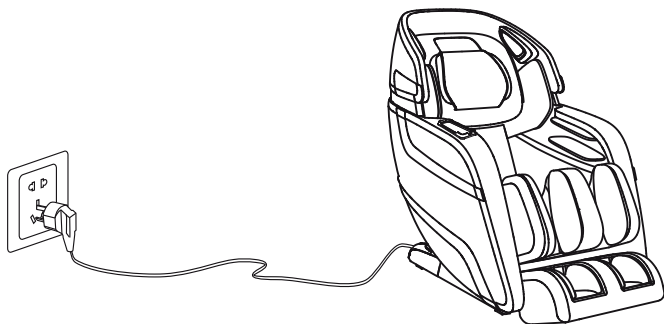

### ⚠ TÄHELEPANU

- ▶ Hoidke pistikupesa ja toitelüliti vahel -1,5 m vahemaad -1,5 m, et vältida toitejuhtme kahjustamist massaaži tugitooli teiseldamisel.
- ▶ Sirgendage toitejuhe kasutamise ajal, et vältida takerdumist ja kahjustusi.
- ▶ Massaaži tugitooli ette- või tahapoole liigutamisel veenduge, et seal ei oleks lapsi, loomi ega esemeid, et vältida õnnetusi



## Põrandakate kaitse

- ▶ Põranda kahjustamise vältimiseks soovitame tooli alla asetada vaiba või pehme põrandakatte

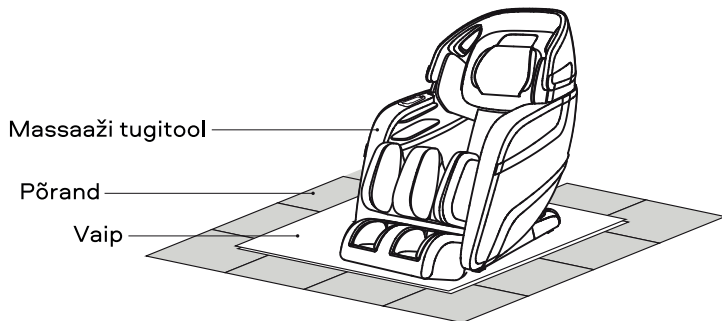

## Kasutamistingimused



Ärge kasutage massaaži tugitooli niisketes kohtades, et vältida voolulekkest tingitud õnnetusi



Ärge hoidke massaaži tugitooli soojusallikate läheduses, et vältida tulekahju ja toote kahjustamist.

### HOIATUS

- ▶ Ärge kasutage massaaži tugitooli kõrge niiskusega keskkonnas, näiteks basseini või vannitoa läheduses, et vältida elektrilöögiga seotud õnnetusi.
- ▶ Tuleohu või toote kahjustamise vältimiseks palun hoidke massaaži tugitooli

## Maandusjuhend

- ▶ See seade peab olema maandatud. Talitlushäire või rikke korral maandus tagab elektrivoolule vähima takistusega tee, et vähendada elektrilöögi ohtu. See toode on varustatud maandusjuhe ja maanduspistikuga juhtmega, mis tuleb sisestada kehtivate normide ja ohutuseeskirjade kohaselt paigaldatud sobivasse maandatud pistikupesasse



See toode peab olema maandatud ja pistik tuleb sisestada sobivasse kolmeharulisesse pistikupesasse, korralikult paigaldatud ja maandatud vastavalt kõikidele kohalikele eeskirjadele ja standarditele, et vältida elektrilöögi ohtu.



### Kasutuselevõtt

- ▶ Juhtimispldi abil kallutage seljatugi lõppasendisse, tõstke ja tõmbate jalatuge välja maksimaalsesse asendisse, veenduge, et enne kasutuselevõttu oleks piisavalt ruumi.
- ▶ Pärast kasutuselevõttu taaskäivitage tugitool ja lülitage toitelüliti välja (massaaži programmi valimiseks vaadake juhtimispldi kasutusjuhendit ja displei ekraani juhiseid).

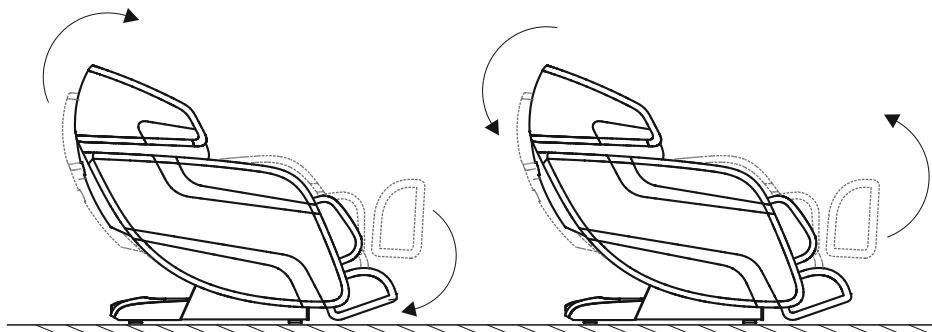

### ⚠ OHT



- ▶ Seadme maandusjuhtme vale ühendamine võib kaasa tuua elektrilöögi ohu. Kui kahtlete, kas toode on korralikult maandatud, võtke ühendust kvalifitseeritud elektriku või teenindustehnikuga. Ärge vahetage tootega kaasas olevat pistikut, kui see ei sobi pistikupesasse, paigaldage sobiv pistikupesa kvalifitseeritud elektriku abil

### ⚠ MAANDUS

- ▶ See massaaži tugitool kuulub esimese taseme elektriseadmesse, palun veenduge, et kasutate kolmesoonelist pistikupesast ja garanteerige, et pistikupesaga ühendatud maandusjuhe on korralikult maandatud, et vältida vooluleket, elektrilööki ja mõningaid muid negatiivseid tagajärgi kasutamise ajal.



## Jalatoe väljatõmbamine ja kokkuklappimine

- ▶ Vajutage ja hoidke «» all või «» parjalatoe väljatõmbamiseks ja kokkuklappimiseks soovitud asendisse, vabastage peatumiseks.

Jalatoe  
väljatõmbamine



Jalatoe  
kokkuklappimine

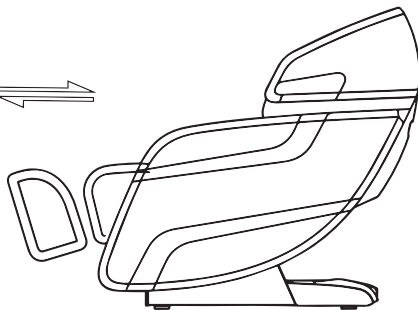

- ▶ JALATOE VÄLJATÕMBAMINE/KOKKUKLAPPIMINE nupp võimaldab jalatoe automaatselt soovitud asendisse välja tõmmata.

### HOIATUS

- ▶ Keelatud on toolil mängimine või ebaõigete toimingute tegemine.
- ▶ Veenduge kindlasti, et seadme taga ei oleks takistusi ning et tooli kallutamiseks ja jalatoe tõstmiseks oleks piisavalt ruumi.
- ▶ Ärge kunagi asetage oma jalgu, jalgu ega mingeid esemeid jalatoe väljatõmbamisel või kokkuklappimisel avadesse.
- ▶ Ärge tõuske asendi muutmise ajal toolilt püsti, oodake, kuni paigaldamine on lõppenud.

## Heli taasesituse funktsioon

- ▶ Aktiveerige juhtimispuuldiga Bluetooth-funktsioon, otsige üles „RT5862“ mobiilseadmes ja ühendage.

## Pärast kasutamist

- ▶ Eemaldage massaaži tugitool alati kohe pärast kasutamist pistikupesast.
- ▶ Asetage juhtimispuult juhtimispuuldi taskusse.
- ▶ Lülitage toitelüliti välja ja eemaldage massaaži tugitool, kui seda ei kasutata, et lapsed massaaži tugitooli kogemata sisse ei lülitaks.
- ▶ Kui tugitooli pikemat aega ei kasutata, soovime tooli katta, toitejuhe üles kerida ja jätta seade madala niiskuse ja tolmuga keskkonda.



Laadige rakendus alla ja seadistage tugitool oma Android- ja iOS-seadmes, allpool on antud juhiseid:

### **iOS-i seadmele:**

Avage oma iOS-i seadmes (iPhone, iPad või iPod touch) AppStore, kasutage otsimiseks märksõna "RT5862", laadige oma seadmesse alla ja installige. Kui installimine on lõpetatud, avage see ja vajutage BlueToothile ON, ühendage massaaži tugitooliga.

Märkus: iOS-i seadme versioon peab olema üle 4.0 ja Bluetooth-funktsiooniga.

### **Android-i seadmele:**

Tarnija saadab rakenduse tellijale e-posti teel, laadige oma seadmesse alla ja installige. Kui installimine on lõpetatud, avage see ja vajutage BlueToothile ON, ühendage massaaži tugitooliga.

Märkus: Androidi-i seadme versioon peab olema üle 4.0 ja Bluetooth-funktsiooniga.

#### **TÄHELEPANU**

- ▶ Ühenduse loomisel peavad olema sisse lülitatud massaaži tugitooli toide ja Bluetooth.
- ▶ Kui ühenduse loomine ebaõnnestub, proovige uuesti ühendada.





## Hooldus ja teenindus

- ▶ Plekkide puhastamiseks tagapaneelilt, käetoelt, jalatoelt, plastosadelt ja õhuvoolikult pühkige õrnatoimelise pesuvahendiga, seejärel pühkige kuiva lapiga. Pühkige väliskomponente pehme puhastusvahendiga ja seejärel kuivatage kuiva lapiga.
- ▶ Plekkide puhastamiseks juhtimispuldist, toiteallikast, pühkige kuiva lapiga.
- ▶ Plekkide puhastamiseks seljapadjalt ja patjadelt puhastage polstripuhastusvahendis niisutatud niiske lapiga, seejärel kuivatage õhu käes. Jalatoe/sääreploki puhastamiseks eemaldage need tugitoolilt, peske käsitsi õrna pesuvahendiga ja kuivatage.

### TÄHELEPANU

- ▶ Enne hooldust ja teenindust eemaldage toitejuhe võrgufiltrist. Elektrilöögi või kehavigastuste vältimiseks ärge puudutage toitejuhet märgade kätega. Olge ettevaatlik, et puhastusvahend ei satuks puhastamise ajal vooluvõrku.
- ▶ Ärge kasutage selle seadme jaoks bensiini, vedeldit ega muid lahusteid, kuna see võib põhjustada värvimuutust või seadme kahjustamist.
- ▶ Ärge triikige polstrit

## Hoidmine

- ▶ Ärge laske tolmul seadmesse sattuda. Katke seade tolmukindla lapiga, et vältida tolmu kogunemist, kui seda pikka aega ei kasutata.

### TÄHELEPANU

- ▶ Ärge jätke seda toodet pikemaks ajaks otsese päikesevalguse kätte. Vastasel juhul võib see põhjustada pleekimist või kahjustusi.

## Näpunäiteid soojendamise ajal

Igapäevasel kasutamisel kontrollige järgmist:

- ▶ Põlemise lõhn.
- ▶ Toitejuhtme puudutamine lülitab toote sisse/välja.
- ▶ Toitejuhe on kuum.
- ▶ Muu ebatavaline käitumine.

### TÄHELEPANU

- ▶ Lõpetage toote kasutamine, et vältida rikkeid ja õnnetusi, kui ülaltoodud käitumine toimub.
- ▶ Lülitage toitenupp välja ja eemaldage pistik, võtke parandamiseks ühendust kohaliku edasimüüja või tarnijaga.
- ▶ Kõik muud hooldustööd peale ülalnimetatute peab teostama volitatud edasimüüja või teeninduskeskus.

### HOIATUS

- ▶ Elektrilöögi või traumade vältimiseks ärge käsitsege toitejuhet märgade kätega. Ärge võtke seadet ise lahti ega parandage seda.
- ▶ Enne teenindust eemaldage toitejuhe toitefiltri küljest.
- ▶ Rikke korral saatke massaaži tugitool volitatud teeninduskeskusesse.



No.	Rikke kirjeldus	Võimalikud probleemid	Lahendus
1	Kostab kolksu ja kilinat	Tavaline mootori- või massaažipallide vastu kangast hõõrumise heli	Toiminguid pole vaja
2	Seadme käivitamise viga	Toitejuhe pole pistikupessa ühendatud	Kinnitage toitepistik
		Toitelüliti on väljalülitatud	Lülitage lüliti sisse
		Läbipõlenud kaitse	Vahetage kaitse välja
3	Pärast Bluetooth-ühendust pole heli	Helitugevus on seatud miinimumile	Reguleerige kõlari helitugevust mobiilseadmest
4	Selja- ega jalatuge ei saa tõsta/tagasi panna	Liigne koormus selja- või jalatoele	Eemaldage koormus ja proovige uuesti
5	Õhkpadja rike	Õhuvoolik võib olla blokeeritud	Sirgendage õhuvoolik ja eemaldage ummistus

Kui probleem püsib, võtke tehnilise teeninduse saamiseks ühendust edasimüüjaga.

Näpunäited: ärge proovige seadet ise parandada, meie ettevõtte ei vastuta volitamata teenindusest tingitud vigastuste ja kahjustuste eest.



## SPETSIFIKATSIOON

---

Toote nimetus: Massaaži tugitool Black Edition

Mudelinumber: RT5862

Nimipinge: 220-240V

Nimisagedus: 50/60 Hz

Nimivõimsus: 160W



## GARANTIIOHUSTUSED

---

Massaaži tugitooli garantii kehtib 36 kuud alates OSTUKUUPÄEVAST.

Garantii kehtib tootja süül tekkinud rikketele.

Garantiiohustused ei kehti mehaaniliste vigastuste korral ja volitamata isikute poolt tehtud remondi jälgede korral.

Maaletooja: Märgitud pakendil

Tootja: Hiina

Tootmiskuupäev:

Allpool on toodud selle toote ohtlike ainete nimetused ja sisaldused.

Osade nimetused	Keelatud ained					
	Pb	Hg	Cd	Cr	PBB	PBDE
Välispaneelid	○	○	○	○	○	○
Mikroskeemi koost	✘	○	○	○	○	○
Metallist osad	✘	○	○	○	○	○
Kummist osad	○	○	○	○	○	○
Toitekaabel/ Toiteadapter	✘	○	○	○	○	○
Ühenduse ignaali sisekaabel	○	○	○	○	○	○
Polsterdus	○	○	○	○	○	○

See vorm on koostatud vastavalt standardile SJ/T 11364

✘ : Mikroskeemi koost sisaldab varuosi, mis moodustavad ühtse üksuse – nagu trükkplaat, resistor, kondensaator, integraalskeem, pistikud jne.

○ : Näitab, et ohtliku aine kontsentratsioon kõigis homogeensetes osade materjalides on alla GB/T26572 standardi vastava läviväärtuse.

✘ : Näitab, et ohtliku aine kontsentratsioon osades vähemalt ühes homogeenses materjalis on üle standardi GB/T26572 vastava läviväärtuse.

Märkused keskkonnasõbraliku kasutamise kohta

Nende elektri- ja elektroonikatoodete kasutamisega, kui neid kasutatakse vastavalt kasutajajuhendis toodud reeglitele, kui ohtlik aine või element ei eraldu, ei põhjusta keskkonnareostust ega kahjusta inimest ega vara, on kasutusiga 10 aastat.



# Sleep.8

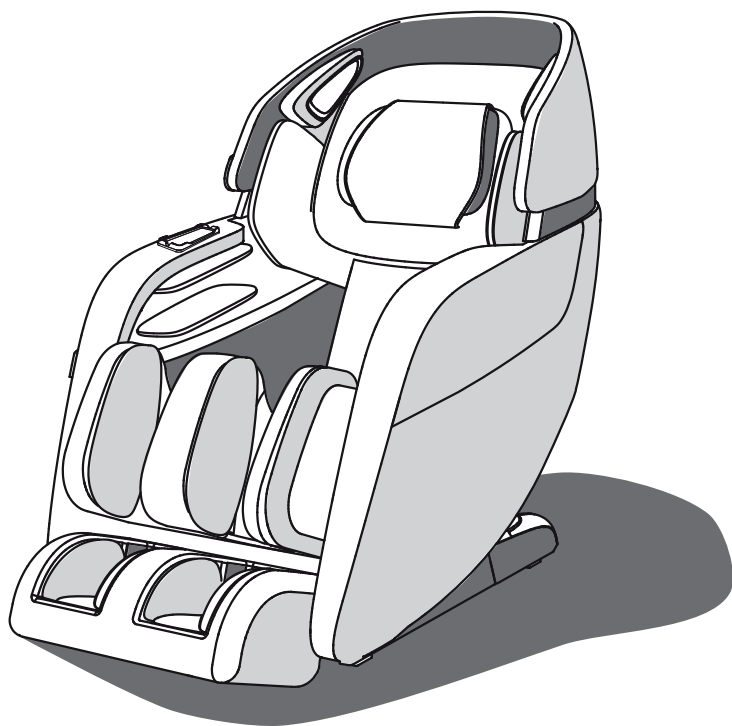

Merci d'avoir acheté ce produit. Avant d'utiliser l'appareil, veuillez lire attentivement ce manuel d'utilisation pour une utilisation correcte.

Veuillez conserver ce MANUEL DE L'UTILISATEUR pour référence future.





## CONTENU

---

SECURITE .....	166
FONCTIONS DE CHAQUE COMPOSANT .....	168
Composants externes .....	168
Composants internes .....	168
Télécommande .....	169
Instruction de la télécommande .....	170
Instruction du menu de l'écran d'affichage .....	171
PRÉPARATION À L'UTILISATION .....	177
Installation .....	177
Transposition .....	181
Lieu d'installation.....	182
Mise en service .....	184
Extension et pliage du repose-pieds .....	185
Fonction de lecture audio.....	185
Après l'utilisation.....	185
TÉLÉCHARGEMENT ET INSTALLATION DE L'APPLICATION .....	186
SOIN ET ENTRETIEN .....	187
DÉPANNAGE .....	188
SPECIFICATION .....	189

- ▶ Lisez attentivement tous les avertissements avant l'utilisation. Les précautions et les avertissements indiqués ci-dessous vous aideront à garantir une utilisation correcte de cet appareil.
- ▶ Les classes d'accidents dus à une mauvaise utilisation sont classées comme "AVERTISSEMENT" et "ATTENTION". Voir tous les avertissements ci-dessous et suivre toutes les instructions du manuel.

 <b>PRÉCAUTION</b>	Une mauvaise utilisation peut entraîner des blessures pour l'utilisateur.
 <b>ATTENTION</b>	Une mauvaise utilisation peut entraîner des blessures pour l'utilisateur ou endommager le produit.

	Interdit		Ne pas désassembler
---	----------	---	---------------------

## Ne convient pas aux personnes suivantes

Nous recommandons à ceux qui appartiennent à ces catégories de toujours consulter un médecin avant l'utilisation du fauteuil de massage.

 <b>PRÉCAUTION</b>	<ul style="list-style-type: none"> <li>◆ Ceux qui utilisent un équipement médical électronique intégré, tel qu'un stimulateur cardiaque.</li> <li>◆ Les personnes sous traitement et surtout les personnes qui ne se sentent pas bien.</li> <li>◆ Patients atteints de tumeurs malignes ou d'abcès malins (supervision requise).</li> <li>◆ Femmes enceintes et menstruées.</li> <li>◆ Les personnes atteintes d'ostéoporose ou d'une fracture vertébrale.</li> <li>◆ Les personnes atteintes d'une maladie de la peau ou de lésions cutanées.</li> <li>◆ À température corporelle élevée.</li> <li>◆ Une surveillance étroite est requise si ce produit est utilisé par ou à proximité d'enfants, de personnes handicapées ou de personnes handicapées.</li> </ul>
--	---

## Télécommande

 <b>ATTENTION</b>	<ul style="list-style-type: none"> <li>◆ N'utilisez pas la télécommande et ne tirez pas sur le câble du le panneau de commande avec les mains mouillées.</li> <li>◆ Ne renversez pas d'eau ou d'autres liquides sur la télécommande pour éviter tout dommage.</li> <li>◆ Ne placez pas d'objets lourds sur la télécommande.</li> </ul>
---	--

## Adaptateurs secteur et cordon d'alimentation

 <b>ATTENTION</b>	<ul style="list-style-type: none"> <li>◆ Vérifiez que la tension d'alimentation indiquée sur la plaque signalétique correspond à l'alimentation électrique locale.</li> <li>◆ Ne débranchez pas le cordon d'alimentation avec les mains mouillées pour éviter les chocs électriques.</li> <li>◆ Ne tirez pas sur le cordon d'alimentation, saisissez le contact à fiches pour le débrancher.</li> <li>◆ Ne pincez pas le cordon d'alimentation avec un appareil ou d'autres objets lourds.</li> <li>◆ N'endommagez pas, ne pliez pas, ne tirez pas avec force, ne tordez pas, n'enroulez pas le cordon d'alimentation.</li> <li>◆ Si le cordon d'alimentation est endommagé, il doit être remplacé par le fabricant ou un technicien de service ou une personne similaire pour éviter tout danger.</li> </ul>
---	---



## Condition d'exploitation

 <b>ATTENTION</b>	<ul style="list-style-type: none"><li>◆ N'utilisez pas cet appareil à des températures supérieures à 40°C.</li><li>◆ N'utilisez pas cet appareil dans des environnements humides ou poussiéreux, ou lorsqu'une partie du corps se trouve à proximité d'un système de plomberie ou similaire. Gardez les peluches, les cheveux, etc. hors des trous d'aération.</li><li>◆ Débranchez l'appareil de la prise pendant le tonnerre ou la foudre, et avant de retirer ou d'installer des pièces.</li><li>◆ Ne pas utiliser à l'extérieur.</li><li>◆ Placez le produit sur un sol plat.</li><li>◆ Ne pas stocker à proximité de sources de chaleur et de flammes nues.</li></ul>
----------------------	--

## Règles d'exploitation

 <b>ATTENTION</b>	<ul style="list-style-type: none"><li>◆ Uniquement pour les utilisateurs de moins de 120 kg.</li><li>◆ N'utilisez ce produit que pour l'usage auquel il est destiné, tel que décrit dans ce manuel.</li><li>◆ Ne pas utiliser le produit à des fins thérapeutiques.</li><li>◆ Un seul utilisateur peut utiliser l'instrument, une utilisation simultanée par plusieurs utilisateurs endommagera le produit.</li><li>◆ Ne pas utiliser le produit immédiatement après un repas pour éviter tout inconfort.</li><li>◆ Retirez les accessoires de vos mains et videz vos poches pendant le massage.</li><li>◆ Vérifiez que le rembourrage sous les coussins et autres endroits n'est pas endommagé, si des dommages sont présents, n'utilisez pas le produit et contactez une personne qualifiée pour le service.</li><li>◆ Si vous ressentez une gêne lors de l'utilisation de ce produit, coupez immédiatement l'alimentation et arrêtez d'utiliser le produit.</li><li>◆ La durée recommandée d'utilisation de l'instrument est de 20 minutes.</li><li>◆ Assurez-vous qu'il n'y a pas d'obstacles derrière le fauteuil et qu'il y a suffisamment d'espace avant de régler l'angle du dossier et du repose-pieds.</li><li>◆ Assurez-vous que le dossier et le repose-pieds ne sont pas pressés par une charge autre que l'utilisateur.</li><li>◆ Assurez-vous qu'il n'y a pas d'enfants, d'animaux ou d'objets sous le dossier.</li><li>◆ Asseyez-vous correctement lorsque vous utilisez l'appareil.</li><li>◆ Ne tirez pas, ne poussez pas le fauteuil et ne le roulez pas sur des roulettes sur un plancher de bois franc ou un tapis pour éviter de l'endommager.</li></ul>
 <b>INTERDIT</b>	<ul style="list-style-type: none"><li>◆ N'utilisez jamais ce produit s'il y a des pièces endommagées/ouvertes ou une fuite de courant.</li><li>◆ Ne placez pas ou n'empilez pas d'objets lourds sur le repose-pieds. Assurez-vous que les enfants ne jouent pas sur le fauteuil de massage.</li><li>◆ Ne dormez pas pendant l'utilisation du produit. Il est interdit d'utiliser le produit en état d'ébriété.</li><li>◆ Ne mettez pas vos mains ou vos doigts dans les ouvertures de l'instrument, sinon vous pourriez vous blesser ou endommager l'instrument.</li><li>◆ Si de la fumée ou une odeur inhabituelle se produit pendant l'utilisation, arrêtez le fonctionnement et débranchez le cordon d'alimentation.</li></ul>
 <b>NE PAS DÉMONTER</b>	<ul style="list-style-type: none"><li>◆ Ne démontez pas ce produit vous-même pour éviter tout dommage.</li><li>◆ Ne pas démonter, réparer ou modifier par vous-même.</li><li>◆ Contactez un revendeur agréé ou un technicien de service.</li></ul>





## Composants externes

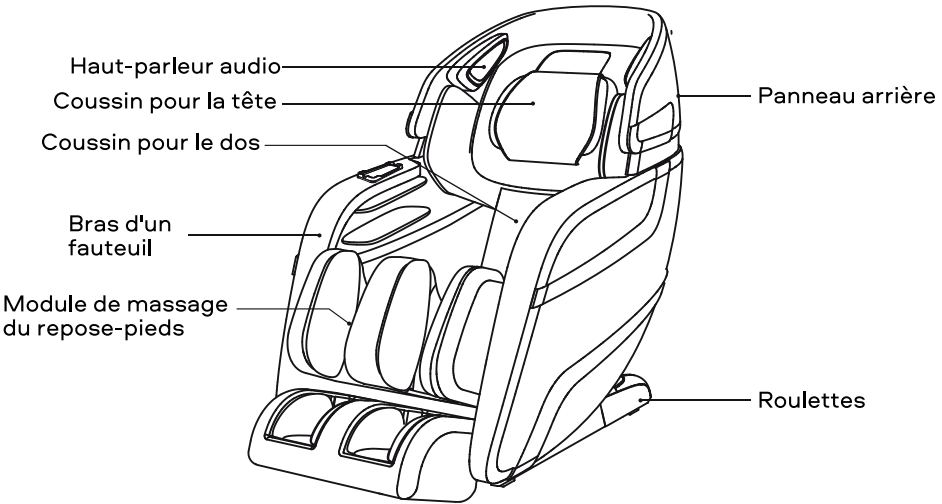

## Composants internes

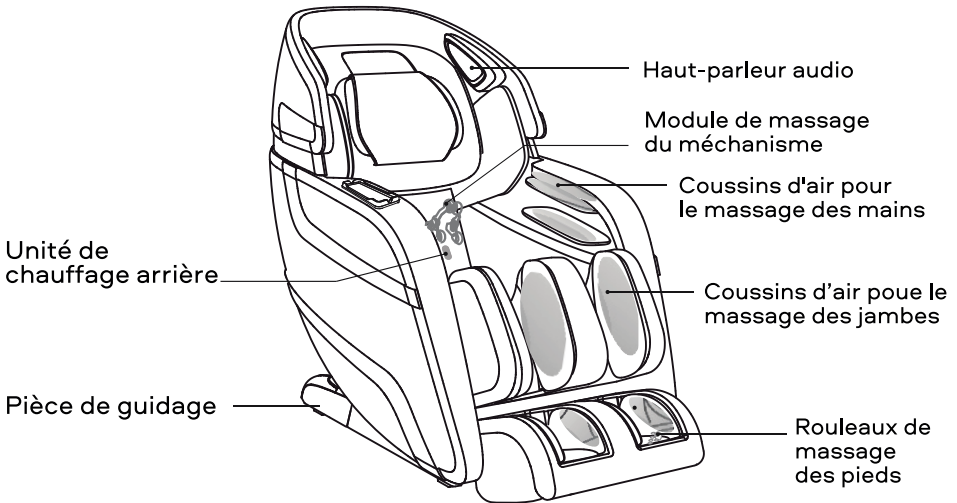



## Télécommande

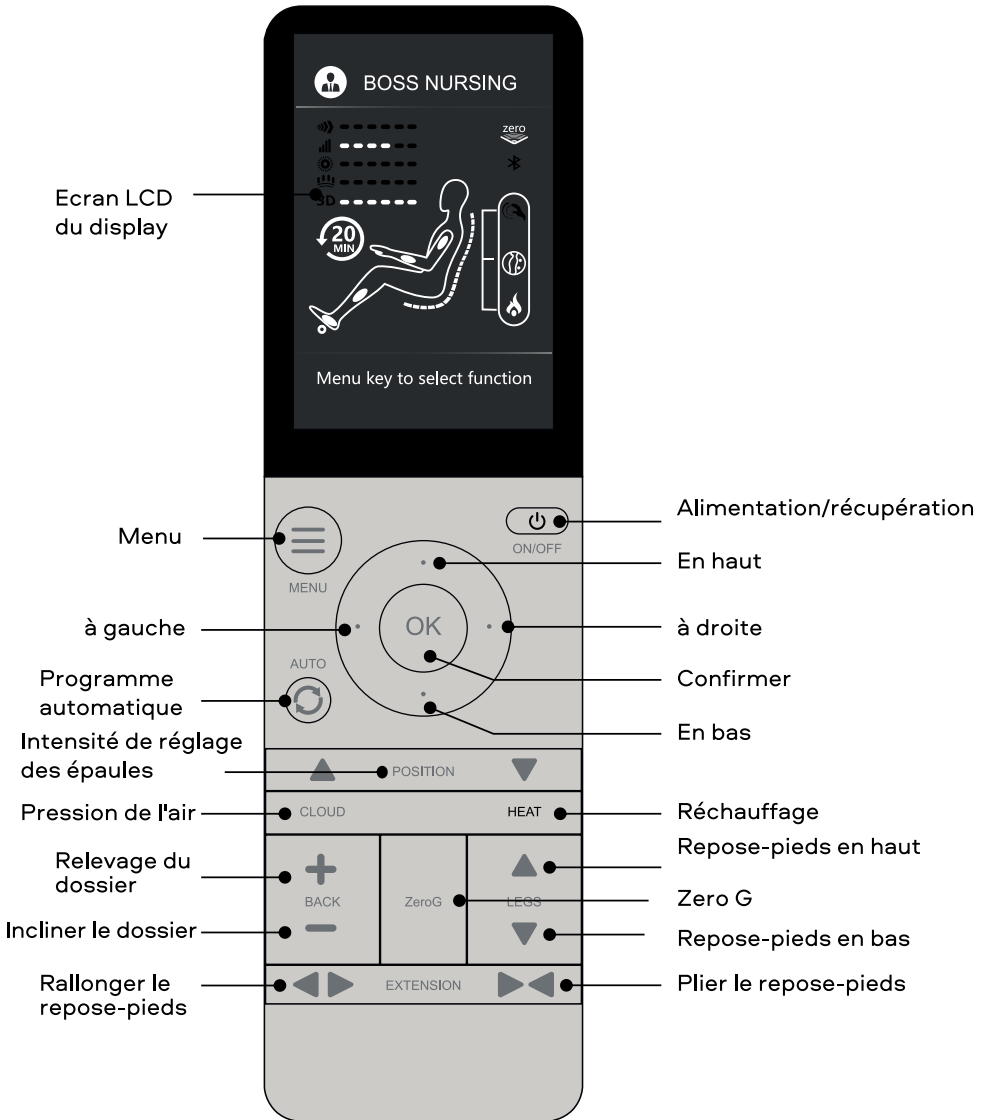



### Instruction pour la télécommande

	<p><b>Alimentation: Appuyez sur le bouton pour activer/désactiver le mode télécommande.</b></p> <ul style="list-style-type: none"><li>▶ Appuyez sur ce bouton lors de la mise sous tension pour afficher l'affichage du menu, l'écran LCD s'allume, utilisez les boutons haut/bas/gauche/droite pour vous déplacer dans les paramètres de l'écran, appuyez sur OK pour sélectionner.</li><li>▶ Appuyez à nouveau sur ce bouton pour éteindre le produit. Le temps de fonctionnement par défaut est fixé à 20 minutes.</li></ul>
	<p><b>Menu</b></p> <ul style="list-style-type: none"><li>▶ Affiche le programme automatique, le programme manuel, le programme de massage 3D, le coussin d'air, le chauffage, la fonction de réglage (voir l'affichage du menu pour plus d'informations).</li></ul>
	<p><b>Réglage de la position des épaules (réglage en douceur du mécanisme de réglage des épaules haut / bas)</b></p> <ul style="list-style-type: none"><li>▶ Affiche le programme automatique, le programme manuel, les coussins d'air, l'échauffement, les rouleaux, la fonction de réglage. (Vérifiez le menu d'affichage pour plus de détails).</li></ul>
	<p><b>Bouton de programmes automatiques</b></p> <ul style="list-style-type: none"><li>▶ Affiche le menu des programmes automatiques. Si un programme automatique est en cours, appuyez sur ce bouton pour basculer entre les programmes automatiques. Le programme actif est affiché en haut de l'écran d'état.</li></ul>
	<p><b>Navigation</b></p> <ul style="list-style-type: none"><li>▶ A l'aide des boutons haut/bas/gauche/droite pour la navigation de l'écran, appuyez sur OK pour choisir.</li></ul>
	<p><b>Massage 3D</b></p> <ul style="list-style-type: none"><li>▶ Appuyez sur ce bouton pour régler l'intensité de la pression 3D en mode massage manuel.</li></ul>
	<p><b>Repose-pieds en haut</b></p> <ul style="list-style-type: none"><li>▶ Appuyez longuement pour relever le repose-pieds ; relâchez le bouton pour arrêter.</li></ul> <p><b>Repose-pieds en bas</b></p> <ul style="list-style-type: none"><li>▶ Appuyez longuement pour relever le repose-pieds ; relâchez le bouton pour arrêter.</li></ul>



## FUNCTION DE CHAQUE COMPOSANT



### Relever le dossier

- ▶ Appuyez longuement pour relever le dossier, relâchez le bouton pour arrêter.

### Incliner le dos

- ▶ Appuyez et maintenez pour incliner, relâchez le bouton pour arrêter.



### Rallonger le repose-pieds

- ▶ Maintenez appuyé pour déployer le repose-pieds ; relâchez le bouton pour arrêter. (Assurez-vous qu'il n'y a pas d'obstacles au préalable.)



### Plier le repose-pieds

- ▶ Appuyez longuement pour plier le repose-pieds ; relâchez le bouton pour arrêter. (Assurez-vous qu'il n'y a pas d'obstacles au préalable.)

### AVERTISSEMENT

- ▶ Après utilisation, appuyez sur le bouton Power pour restaurer le fonctionnement du fauteuil, appuyez sur n'importe quel bouton de la télécommande pour arrêter la reprise, appuyez à nouveau sur Power pour plus de détails.

## Instruction du menu de l'écran du display

### Programme automatique

- ▶ Programme automatique pour afficher le menu du programme automatique, appuyez sur ce bouton pour basculer entre 9 programmes automatiques : Boss Nur sing/ Soins pour le patron), Queen Slimming/ Minceur de la reine, Soul Spa, Extension/ Extension, Neck&Shoulder/ Cou et épaules), Waist&Spine/ Creux des reins et dos, Sports ReFresh/ Repos après le sport, Working Relief/ Détente après le travail), Rest&Sleep/Repos et sommeil. Appuyez sur OK pour accéder au programme souhaité. Le programme sélectionné s'affichera sur l'écran d'accueil. Vous trouverez ci-dessous l'image du menu pour votre référence).

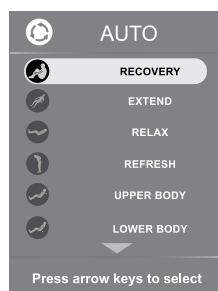
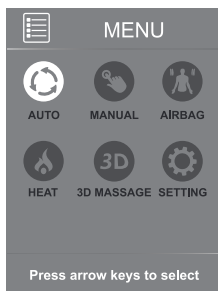
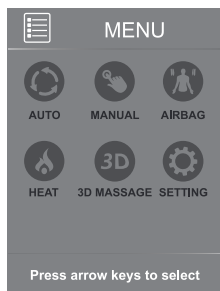

**Boss Nursing/ Soins pour le patron:** Fournit un massage intense pour soulager la douleur et la tension dans le cou et les épaules, offrant confort et détente aux utilisateurs qui passent beaucoup de temps à leur bureau

**Queen Slimming/ Minceur de la reine:** Utilise une technique de massage doux pour détendre les muscles du dos et du bas du dos, contribuant à la formation d'une belle silhouette et améliore le métabolisme



## FONCTION DE CHAQUE COMPOSANT

**Soul Spa:** Il est conçu pour la détente le matin et l'après-midi, aide à dynamiser les muscles.

**Extension/Extension:** Il est inspiré du massage thaïlandais par étirements et étirements, ce programme utilise de puissantes techniques de pétrissage et d'étirements pour détendre les muscles fatigués et les assouplir.

**Neck&Shoulder/Cou et épaules:** Il est conçu pour détendre et soulager les muscles fatigués du cou et des épaules et maintenir la souplesse et la courbure du dos, ce programme cible les tissus profonds du cou et des épaules avec des rouleaux.

**Sports Refresh/Repos après l'entraînement:** Il est conçu pour les muscles après des entraînements et des sports actifs, aide à détendre les muscles après des entraînements intenses, améliore la circulation sanguine et aide à récupérer après l'entraînement.

**Working Relief/Détente après le travail:** Le programme est conçu pour les employés de bureau qui doivent passer beaucoup de temps à leur bureau et qui partent souvent en voyage d'affaires pour détendre leurs muscles et restaurer leur corps.

**Rest and Sleep/Repos et sommeil:** Améliorer la qualité du repos et du sommeil pendant la journée; le massage doux pétrit les muscles du corps avec une intensité de forte à faible et imperceptible afin de soulager en douceur la fatigue.

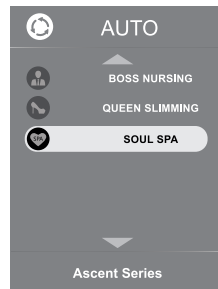

### Programmes manuels

- ▶ Appuyez sur Manual/Manuels dans le menu MENU, appuyez Up/Haut) и Down/Bas pour le déplacement sur: Mode/Mode, Part/Partie, Width/Largeur, Speed/Vitesse, Roller/Roulette, Zero/Wéro.

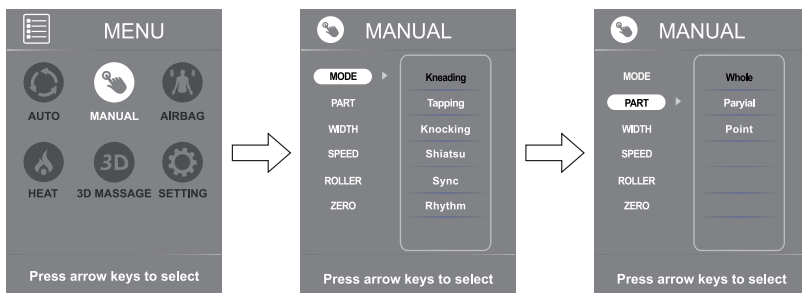

**Massage Mode/Régime du massage:** Appuyez sur Mode/Mode dans le menu Manual/Manuel, appuyez sur le bouton RIGHT/ A DROITE, puis appuyez Haut/Bas pour le déplacement sur: Kneading/ Massage par pétrissage, Tapping/ Massage aux percussions, Knocking/ Massage par tapotement, Shiatsu/Chiazu, Sync/ Massage synchronisé et Rhythm/massage rythmique. Appuyez sur OK pour entrer le réglage souhaité. Le mode sélectionné apparaîtra sur l'écran d'accueil.

**Back Mechanism Massage Part:** Appuyez sur Part/Partie dans le menu Manual/Manuel, appuyez sur le bouton DROITE, puis appuyez sur HAUT/BAS pour le déplacement sur: Whole/Général, Partial/ Partiel и Point/ Acupressure. Appuyez sur OK pour entrer le réglage souhaité. Le mode sélectionné apparaîtra sur l'écran d'accueil.



## FONCTION DE CHAQUE COMPOSANT

**Back Mechanism Massage Width:** Appuyez sur Width/Largeur dans le menu Manual/Manuel, appuyez sur le bouton DROITE, puis appuyez Haut/Bas pour le déplacement sur: Width/Largeur, Medium/Moyen et Narrow/Etroit pour la largeur des rouleaux. Appuyez sur OK pour entrer le réglage souhaité. La largeur sélectionnée apparaîtra sur l'écran d'accueil.

**Mechanism Massage Speed/Vitesse du mécanisme de massage:**

Appuyez sur Speed/ Vitesse dans le menu Manual/ Manuel, appuyez sur le bouton DROITE, puis appuyez Haut/Bas pour le déplacement sur: niveau d'intensité du massage 1, 2, 3, ZERO/Non, 4, 5, 6. Appuyez sur OK pour entrer l'intensité souhaitée.

**Roller/Rouleaux:** Appuyez sur Roller/Rouleaux dans le menu Manual/Manuel, appuyez sur le bouton DROITE, puis appuyez Haut/Bas pour le déplacement sur: niveau de vitesse des rouleaux de pieds 1, 2, 3 et OFF/ «ARRET» (désactive le mécanisme du rouleau de pied). Appuyez sur OK pour entrer le niveau de vitesse souhaité.

**Zero Gravity/ Gravité zéro:** Appuyez sur Zero Gravity/Gravité zéro dans le menu Manual/Manuel, appuyez le bouton RIGHT/DROITE, puis appuyez Haut/Bas pour activer et désactiver la fonction Zero Gravity/Gravité zéro. Appuyez sur OK pour entrer le réglage souhaité

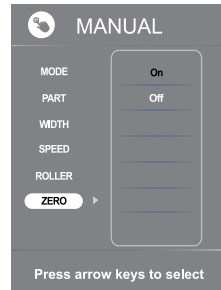
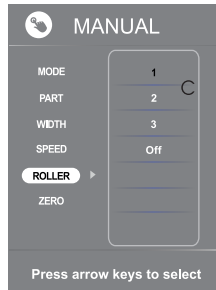
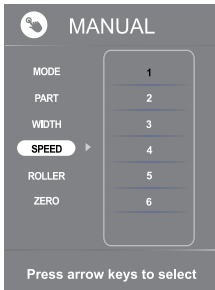
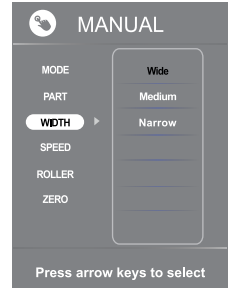

## Airbag/Coussins d'air

- ▶ Appuyez sur AIRBAG dans le menu MENU pour afficher le menu AIRBAG, appuyez sur le bouton DROITE, puis appuyez Haut/Bas pour le déplacement sur: PART-Air pressure region et Force-Air pressure intensity, Appuyez sur OK pour entrer le réglage souhaité.

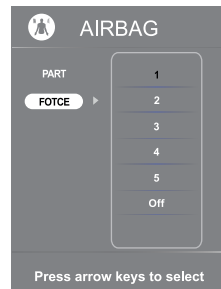
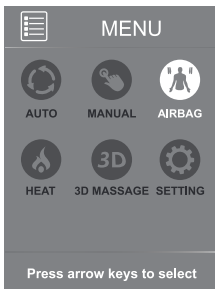



## FONCTION DE CHAQUE COMPOSANT

**Deep Shiatsu Massage/Massage profond SHIATZU:** Le massage profond SHIATZU préréglé de 10 minutes est principalement destiné au massage du dos.

**Healthy Breath/Réspiration sainte:** Ce massage profond préréglé de 5 minutes aide l'utilisateur à améliorer le rythme d'inspiration et d'expiration afin d'améliorer l'état général de l'utilisateur.  
Massage Extend/Etirement: L'étirement de 5 minutes est préréglé.

**Force-3D protruding intensity:** Lors du démarrage d'un programme de massage Manual/ Manuel, appuyez sur ce bouton pour parcourir les niveaux 1, 2, 3, 4, 5 afin de changer le mode d'intensité de projection 3D.

**Part-3D massage part:** Appuyez sur PART (Partie) dans le menu 3D Massage (massage 3D), appuyez sur le bouton RIGHT /DROITE, après appuyez sur HAUT/BAS pour le déplacement sur: Whole (Général), Partial (Partie) et point (acupression). Appuyez sur OK pour entrer le réglage souhaité.

### Heat/ Réchauffage

- Appuyez sur Heat (Réchauffage) dans le menu MENU, après appuyez sur HAUT/BAS pour allumer et éteindre la fonction de réchauffage

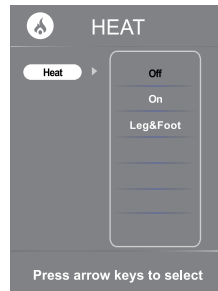
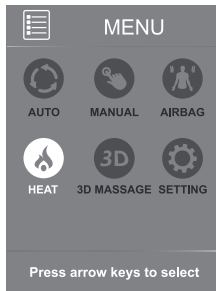

### 3D Massage/Massage 3D

- Appuyez sur 3D Massage dans le menu (Manuels), appuyez OK pour choisir massage 3D, après appuyez sur HAUT/BAS pour choisir entre: programmes de massage préinstallés Deep Shiatsu/ Shiatsu profond, Healthy Breath/ Respiration saine et Massage Extend/Extention, FORCE-3D protruding intensity et PART-3D. Appuyez sur OK pour entrer le réglage souhaité.

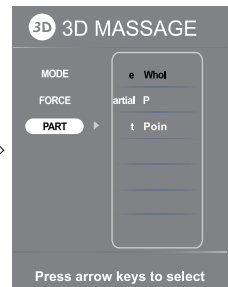
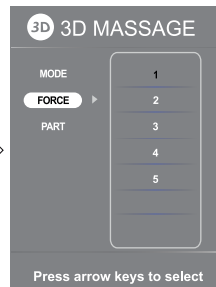
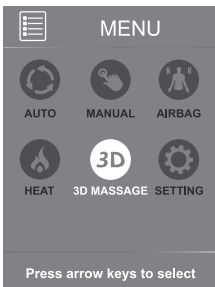



# FONCTION DE CHAQUE COMPOSANT

## Settings/ Ééglage

- ▶ Appuyez sur Setting/Réglage dans le menu Manual/ Manuels, appuyez OK pour entrer le réglage. après appuyez sur HAUT/BAS pour le déplacement sur: Time/Temps, Language/Langue, Bluetooth. Appuyez sur OK pour entrer le réglage souhaité.

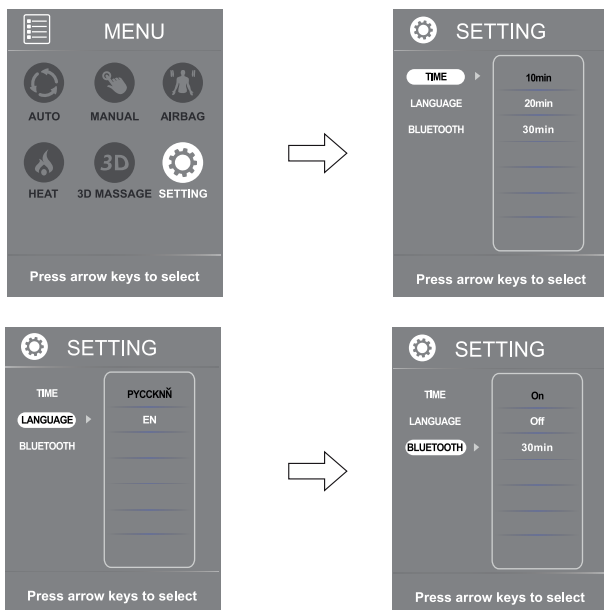

## Remarques

1. Lors du réglage des paramètres dans le menu Automatic/Automatiques et Manual/ Manuels dans les 10 secondes d'inactivité, l'écran d'affichage revient à l'écran d'accueil.
2. Sauf paramètre Lower Auto/ Abaisser automatiquement, chaque programme automatique commence par le mouvement des nœuds de massage le long du dos pour déterminer avec précision la position des épaules de l'utilisateur.

Display de l'écran principal avec fonctionnement manuel du programme

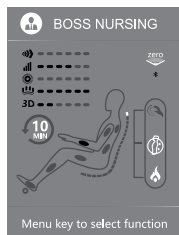

Display de l'écran d'accueil avec programme d'exécution automatique

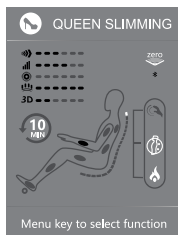





## 1. Inclinaison coulissante vers l'avant

La conception compacte de l'assise et du dossier offre une détente maximale.

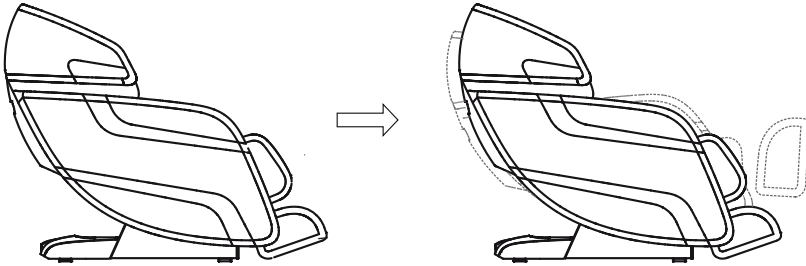

## 2. Mécanisme de massage avec quatre têtes

Le mécanisme de massage innovant avec quatre têtes et un rail en forme de L assure une conception ergonomique.

## 3. Repose-pieds automatiquement escamotable

Le repose-pieds peut être étendu jusqu'à un maximum de 26 cm automatiquement pour différents besoins.

## 4. Massage par compression d'air

Massage par compression d'air pour les bras et les mains, les jambes et les pieds.

## 5. Massage avec des rouleaux

3 rouleaux sous les pieds assurent une couverture complète du massage par pétrissage de la voûte plantaire et plantaire.

## 6. Variété de techniques de massage manuel

Kneading/ Massage par pétrissage, Tapping/ Massage aux percussions, Knocking/ Massage par tapotement, Shiatsu/Shiatsu, Sync/ Massage synchronisé, Rhythm/ Massage rythmique, le massage coordonné à 6 mains donne une sensation agréable.

## 7. Télécommande simple et pratique

La télécommande simple et pratique à la base de Android offre un accès facile et intuitif à toutes les fonctions

## 8. Rail de massage unique en forme de L super long

## Installation

### Pas 1: Retirez toutes les pièces du fauteuil de massage de l'emballage.

- ▶ Déballez l'emballage : retirez tous les accessoires et le rembourrage de l'emballage.
- ▶ Avant de commencer l'installation, vérifiez que tous les composants sont inclus (vérifiez attentivement la liste de colisage).

### Pas 2: Pose des accoudoirs

- ▶ Connectez le tuyau d'air du siège à la buse d'air de l'accoudoir ; (Image 1)

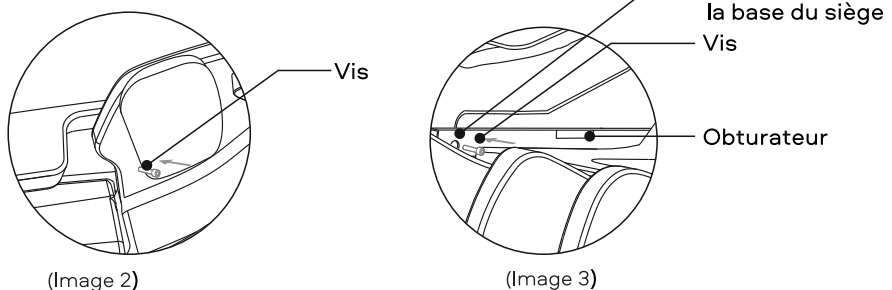
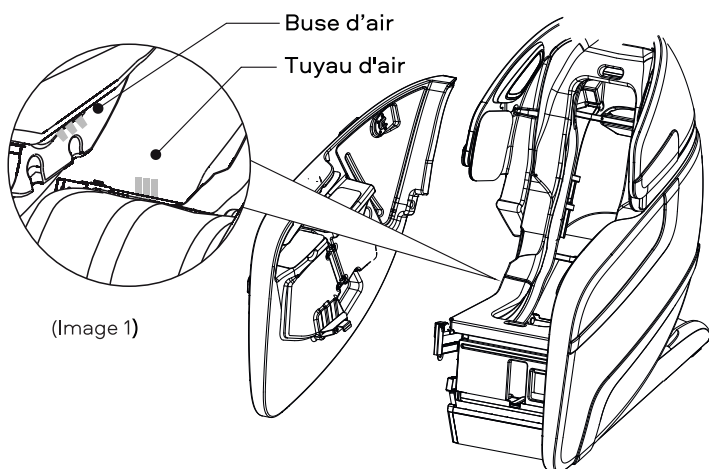

- ▶ Fixez d'abord l'accoudoir à la base du fauteuil, puis insérez la vis dans le trou de vis à l'extrémité arrière de l'accoudoir (im. 2) et vissez la vis à l'avant de l'accoudoir (im. 3). Répétez cette procédure pour l'autre côté



### Pas 3: Installation du repose-pieds

- ▶ Relevez l'unité de massage du repose-pieds, insérez le verrou du repose-pieds dans l'arbre de liaison de la base du siège (maintenez le verrou au ras de l'arbre de liaison), connectez d'abord un côté, puis l'autre.

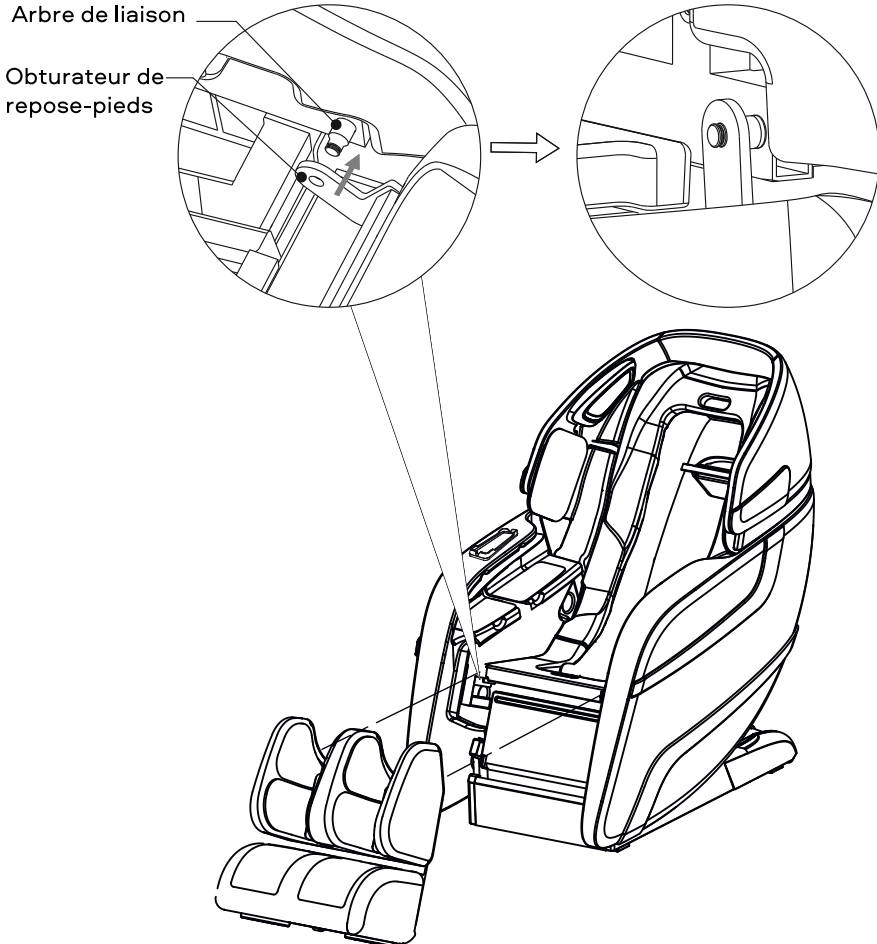

- ▶ Sécurisez la mise en place des durites d'air à l'aide d'un collier, assurez-vous que les durites d'air ne sont pas trop serrées, sinon elles risquent d'être écrasées.

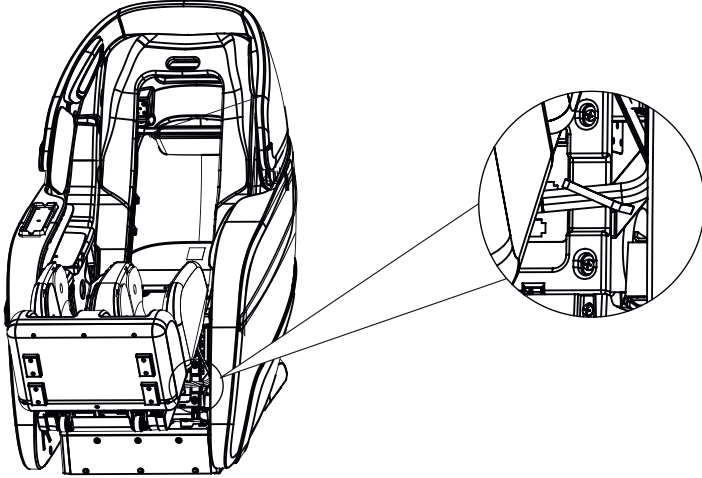

### Pas 4: Installation des accessoires de repose-pieds

- ▶ Soulevez l'unité de massage du repose-pieds, insérez le tuyau d'air dans la buse d'air, insérez le connecteur de la valve d'air dans le port de la valve d'air et le bouchon de rétraction dans le port de rétraction, assurez-vous qu'ils sont bien fixés.

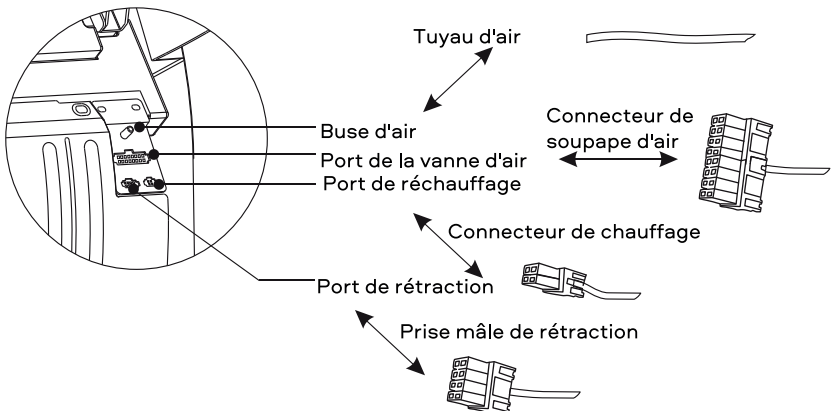



## PRÉPARATION À L'UTILISATION

### Pas 5: Installation de la télécommande

- ▶ Retirez la télécommande de la boîte d'accessoires. Connectez la ligne de données du contrôleur au port en bas à l'intérieur de l'accoudoir droit (faites attention au connecteur et au port convexe et concave), puis fermez le couvercle à vis dans le sens des aiguilles d'une montre. (Voir l'illustration ci-dessous pour référence).

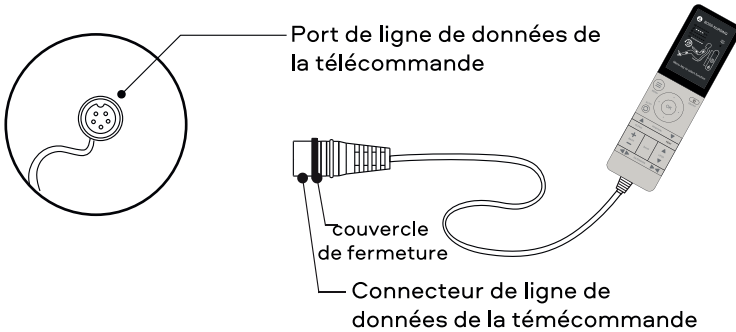

### Pas 6: Autres accessoires

- ▶ Branchez le câble d'alimentation sur la prise de courant de l'appareil située à l'arrière du bloc d'alimentation. (Voir l'illustration ci-dessous pour référence).
- ▶ Allumez l'alimentation depuis le côté extérieur inférieur de l'accoudoir droit, soulevez le dossier du produit en position complètement verticale.

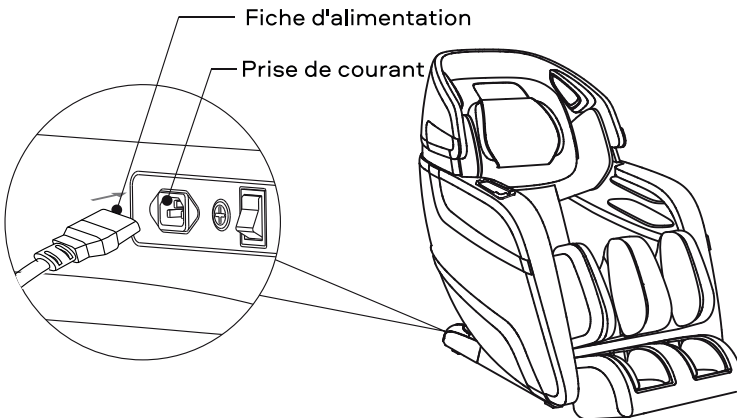



## PRÉPARATION À L'UTILISATION

### Déplacement

- ▶ Faites rouler le fauteuil roulant jusqu'à l'emplacement souhaité.
- ▶ Montez le dossier dans la position la plus haute.
- ▶ Éteignez l'interrupteur d'alimentation et débranchez l'appareil du secteur.
- ▶ Deux personnes sont nécessaires pour déplacer la chaise, abaisser le dossier et relever l'avant, en tenant le support de transport situé en bas à l'avant de l'accoudoir, rouler la chaise sur roulettes à l'emplacement souhaité (voir l'image pour référence).

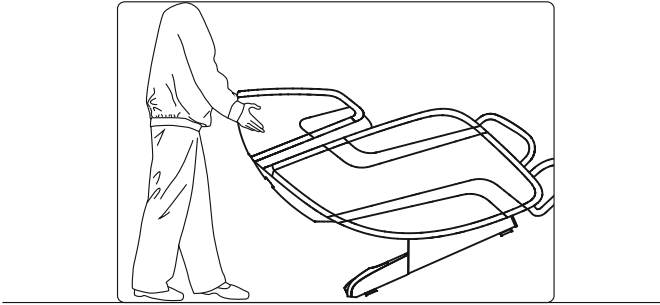

### ATTENTION

- ▶ Ne déplacez pas le fauteuil lorsque l'utilisateur est assis dessus.
- ▶ Lors du déplacement de ce produit, ne soulevez pas le repose-pieds et les accoudoirs, tenez la base et fixez le dossier (plus de 4 personnes sont nécessaires pour transporter le produit).

### ALLUMER le fauteil de massage

- ▶ Branchez cet appareil dans une prise à trois broches correctement mise à la terre.
- ▶ Allumez l'interrupteur principal situé en bas derrière l'accoudoir droit.

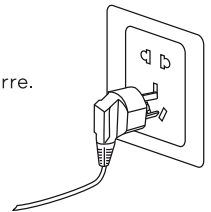

### ATTENTION

- ▶ Avant d'allumer l'appareil, assurez-vous que le cordon d'alimentation n'est pas endommagé.
- ▶ Avant d'allumer l'appareil, assurez-vous que l'interrupteur principal est éteint.



### Lieu d'installation

#### Espace libre pour fauteuil de massage:

- ▶ Assurez-vous qu'il y a suffisamment d'espace pour le fauteuil de massage. Derrière le produit : minimum 10 cm d'espace libre.
- ▶ Devant le produit : minimum 60 cm d'espace libre.
- ▶ Le fauteuil doit être à 1 mètre du téléviseur, de la radio, des autres équipements vidéo et audio pour éviter les chevauchements de signaux.

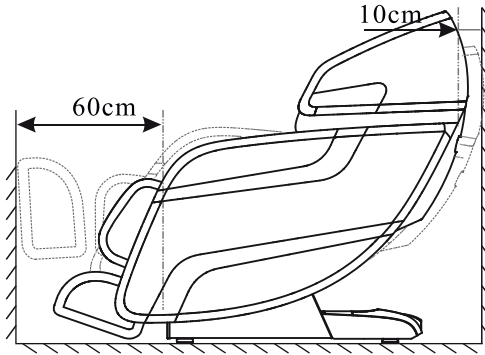

- ▶ Maintenez une distance de -1,5 mètre entre la prise et l'interrupteur d'alimentation.

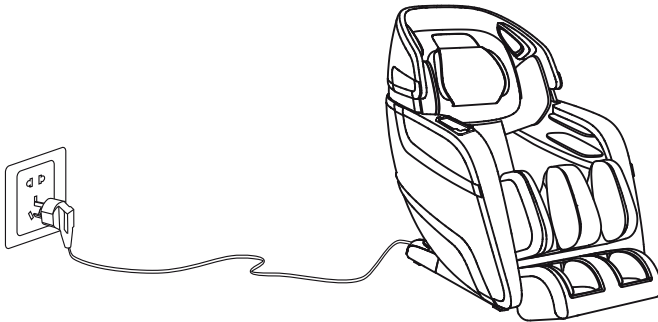

#### **▲ ATTENTION**

- ▶ Gardez une distance de -1,5 m entre la prise et l'interrupteur d'alimentation pour éviter d'endommager le cordon d'alimentation lors du déplacement du fauteuil de massage.
- ▶ Redressez le cordon d'alimentation pendant le fonctionnement pour éviter les enchevêtrements et les dommages.
- ▶ Lorsque vous déplacez le fauteuil de massage vers l'avant ou vers l'arrière, assurez-vous qu'il n'y a pas d'enfants, d'animaux ou d'objets pour éviter un accident.



## PRÉPARATION À L'UTILISATION

### Protection du plancher

- ▶ Nous recommandons de placer un tapis ou un revêtement de sol souple sous la chaise pour éviter d'endommager le sol

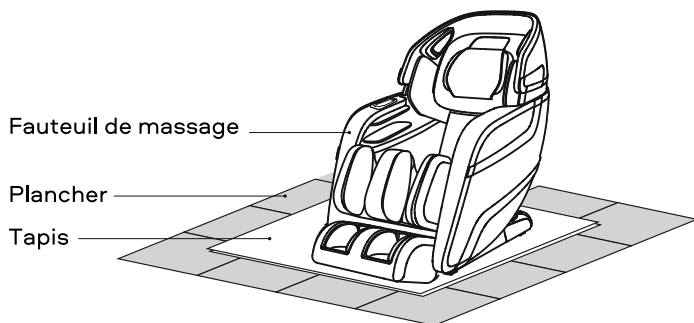

### Conditions d'utilisation



N'utilisez pas le fauteuil de massage dans des endroits humides afin d'éviter les accidents dus aux fuites électriques.



Ne rangez pas le fauteuil de massage à proximité de sources de chaleur pour éviter un incendie et des dommages au produit.

### AVERTISSEMENT

- ▶ N'utilisez pas le fauteuil de massage dans un environnement très humide comme près d'une piscine ou d'une salle de bain pour éviter un choc électrique.
- ▶ Veuillez éloigner le fauteuil de massage des surfaces chauffées pour éviter tout risque d'incendie ou d'endommagement du produit.

### Instructions de mise à la terre

- ▶ Ce produit doit être mis à la terre. En cas de dysfonctionnement ou de panne, la mise à la terre fournit un chemin de moindre résistance pour le courant électrique afin de réduire le risque de choc électrique. Ce produit est équipé d'un cordon doté d'un conducteur de mise à la terre et d'une fiche de mise à la terre. La fiche doit être connectée à une prise appropriée qui est correctement installée et mise à la terre conformément à tous les codes et ordonnances locaux.



Ce produit doit être mis à la terre et la fiche doit être insérée dans une prise à trois broches appropriée, correctement installée et mise à la terre conformément à tous les codes et normes locaux pour éviter tout risque de choc électrique





## PRÉPARATION À L'UTILISATION

### Mise en service

- ▶ Utilisez la télécommande pour incliner le dossier jusqu'à la position finale, relevez et étendez le repose-pieds jusqu'à sa position maximale, assurez-vous qu'il y a suffisamment d'espace avant la mise en service.
- ▶ Réinstallez le fauteuil après la mise en service et éteignez l'interrupteur d'alimentation (Pour sélectionner un programme de massage, reportez-vous aux instructions de la télécommande et aux instructions de l'écran d'affichage).

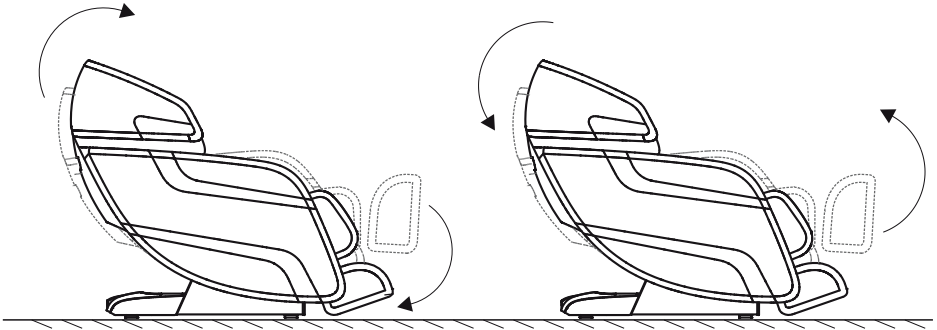

### DANGER

- ▶ Une connexion incorrecte du conducteur de terre de l'équipement peut entraîner un risque d'électrocution. En cas de doute sur la mise à la terre correcte du produit, contactez un électricien qualifié ou un technicien de service. Ne modifiez pas la fiche fournie avec le produit, si elle ne rentre pas dans la prise, faites installer une prise adaptée par un électricien qualifié.

### CONTACT À LA TERRE

- ▶ Ce fauteuil de massage appartient à l'appareil électrique de premier niveau, assurez-vous d'utiliser une prise de courant à trois conducteurs et assurez-vous que le fil de terre connecté à la prise de courant a reçu bonne mise à la terre pour éviter les fuites électriques, les chocs électriques et certains autres effets négatifs lors de l'utilisation.

### Extension et pliage du repose-pieds

- ▶ Appuyez et maintenez «  » ou «  » pour étendre et plier le repose-pieds comme vous le souhaitez, relâchez pour arrêter.

Ralonger le  
repose-pieds



Plier le  
repose-pieds

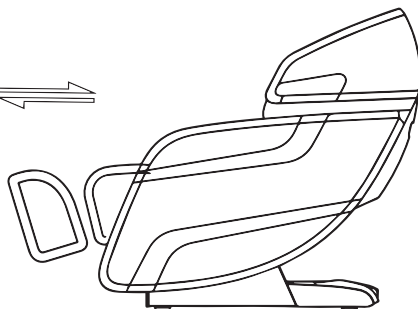

- ▶ Le bouton RALONGER/PLIER le repose-pieds vous permet d'étendre automatiquement le repose-pieds jusqu'à la position souhaitée.

### AVERTISSEMENT

- ▶ Ne jouez pas sur la chaise et n'effectuez pas d'opérations incorrectes.
- ▶ Assurez-vous toujours qu'il n'y a pas d'obstacles derrière le produit et qu'il y a suffisamment d'espace pour incliner le fauteuil et relever le repose-pieds.
- ▶ Ne mettez jamais vos jambes, vos pieds ou tout autre objet dans les ouvertures lorsque vous ralongez ou repliez le repose-pieds.
- ▶ Ne vous levez pas du fauteuil pendant le changement de position, attendez la fin de l'installation

### Fonction de lecture audio

- ▶ Activez la fonction Bluetooth depuis la télécommande, recherchez « RT5862 » sur l'appareil mobile et connectez-vous.

### Après avoir utilisé le fauteuil de massage

- ▶ Débranchez toujours le fauteuil de massage immédiatement après utilisation.
- ▶ Placez la télécommande dans la poche pour la télécommande.
- ▶ Éteignez l'interrupteur d'alimentation et débranchez le fauteuil de massage lorsqu'il n'est pas utilisé pour empêcher les enfants d'allumer accidentellement le fauteuil de massage.
- ▶ Si le fauteuil n'est pas utilisé pendant une longue période, nous vous recommandons de couvrir le fauteuil, d'enrouler le cordon d'alimentation et de laisser l'appareil dans un environnement peu humide et poussiéreux.



Téléchargez l'application et configurez la chaise sur votre appareil Android et iOS, vous trouverez les instructions ci-dessous:

### **Pour les appareils iOS:**

Ouvrez App Store sur votre appareil iOS (iPhone, iPad или iPod touch), используйте ключевое слово «RT5862» pour rechercher, télécharger sur votre appareil et installer. Une fois l'installation terminée, ouvrez-le et réglez-le sur Blue Tooth, lien avec le fauteuil de massage.

Remarque : version de l'appareil iOS doit être supérieur à 4.0 et avoir la fonction Blue Tooth

### **Pour les appareils à la base de Android:**

Le fournisseur enverra l'application par e-mail au client, la téléchargera sur l'appareil et l'installera. Une fois l'installation terminée, ouvrez-le et réglez ON pour Blue Tooth, lien avec le fauteuil de massage.

Remarque: version de l'appareil Android doit avoir la fonction Blue Tooth.

#### **ATTENTION**

- ▶ L'alimentation du fauteuil de massage et Bluetooth doit être activée lors de l'établissement d'une connexion.
- ▶ Si la connexion échoue, essayez à nouveau de vous connecter

### Soin et entretien

- ▶ Pour nettoyer les taches sur le panneau arrière, l'accoudoir, le repose-pieds, les pièces en plastique et le conduit d'air, essuyez avec un détergent doux, puis essuyez avec un chiffon sec.
- ▶ Essuyez les composants externes avec un détergent doux, puis séchez-les avec un chiffon sec.
- ▶ Pour nettoyer les taches de la télécommande, de l'alimentation électrique, essuyez avec un chiffon sec.
- ▶ Pour nettoyer les taches sur le coussin de dossier et les coussins, nettoyez avec un chiffon humide, imbibé de nettoyeur pour tissus d'ameublement, puis séchez à l'air.
- ▶ Pour nettoyer le repose-pieds/cale-tibia, retirez-le du fauteuil, lavez-le à la main avec un détergent doux et séchez-le.

### ⚠ ATTENTION

- ▶ Avant l'entretien et la maintenance, débranchez le cordon d'alimentation du parasurtenseur. Pour éviter tout risque d'électrocution ou de blessure, ne touchez pas le cordon d'alimentation avec les mains mouillées. Veillez à ne pas mettre de détergent dans l'alimentation électrique pendant le NETTOYAGE.
- ▶ N'utilisez pas de benzine, de diluant ou d'autres solvants avec ce produit car cela pourrait provoquer une décoloration ou endommager le produit.
- ▶ Ne pas repasser les tissus d'ameublement.

### Stockage

- ▶ Evitez la pénétration de poussière dans le produit. Couvrez le produit avec un chiffon anti-poussière pour éviter l'accumulation de poussière s'il n'est pas utilisé pendant une longue période.

### ⚠ ATTENTION

- ▶ Ne laissez pas ce produit en plein soleil pendant une longue période. Sinon, cela pourrait provoquer une décoloration ou des dommages.

### Conseils d'échauffement

Lors d'une utilisation quotidienne, vérifiez les points suivants:

- ▶ L'odeur de brûlé.
- ▶ Toucher le cordon d'alimentation allume/éteint le produit.
- ▶ Le cordon d'alimentation est chaud.
- ▶ Autre comportement inhabituel.

### ⚠ ATTENTION

- ▶ Arrêtez d'utiliser le produit pour éviter les pannes et les accidents lorsque le comportement ci-dessus se produit.
- ▶ Éteignez le bouton d'alimentation et débranchez la prise, contactez votre distributeur ou fournisseur local pour réparation.
- ▶ Tous les autres types de service autres que ceux mentionnés ci-dessus doivent être effectués par un revendeur ou un centre de service agréé.

### ⚠ AVERTISSEMENT

- ▶ Pour éviter tout risque d'électrocution ou de blessure, ne manipulez pas le cordon d'alimentation avec les mains mouillées. Ne démontez pas et ne réparez pas le produit vous-même.
- ▶ Retirez le cordon d'alimentation du parasurtenseur avant d'effectuer l'entretien.
- ▶ En cas de dysfonctionnement, envoyez le fauteuil de massage à un centre de service agréé.



No.	Description du problème	Problèmes possibles	Moyen de résoudre
1	Un bruit sourd et un ferraillement se font entendre	Bruit normal du moteur ou des boules de massage frottant contre le tissu	Aucune action n'est nécessaire
2	Erreur de démarrage de l'appareil	Le cordon d'alimentation n'est pas branché dans la prise	Branchez le cordon d'alimentation dans la prise
		L'interrupteur d'alimentation est ÉTEINT	Allumez
		Le coupe-circuit a fondu	Remplacez le coupe-circuit
3	Pas de son après connexion Bluetooth	Le volume réglé au minimum	Régler le volume du haut-parleur à partir d'un appareil mobile
4	Le dossier ou le repose-pieds ne peut pas être relevé/replié	Charge excessive sur le dossier ou les repose-pieds	Retirez la charge et réessayez
5	Dysfonctionnement de coussins d'air	La conduite d'air peut être bloquée	Redressez la conduite d'air et retirez le blocage

Si le problème persiste, contactez votre revendeur pour le service.

Conseils : n'essayez pas de réparer le produit vous-même, notre société n'est pas responsable des blessures et des dommages dus à l'entretien sans autorisation.



## SPECIFICATION

---

Nom du produit: Chaise de massage Black Edition

Numéro de modèle: RT5862

Tension de consigne: 220–240V~

Fréquence assignée: 50/60 Hz

Puissance assignée: 160 W



## OBLIGATIONS DE GARANTIE

---

La garantie du fauteuil de massage est valable 36 mois à compter de la DATE D'ACHAT.

La garantie couvre les défauts causés par la faute du fabricant.

Les obligations de garantie ne s'appliquent pas en cas de dommages mécaniques et s'il y a des signes de réparation par des personnes non autorisées.

Importateur: Indiqué sur l'emballage

Fabricant : Chine

Date de fabrication:

Vous trouverez ci-dessous les noms et le contenu des substances dangereuses dans ce produit.

Nom des parties	Substances interdites					
	Pb	Hg	Cd	Cr	PBB	PBDE
Panneaux intérieurs	○	○	○	○	○	○
Microcircuit complet	✘	○	○	○	○	○
Pièces en métal	✘	○	○	○	○	○
Pièces en caoutchouc	○	○	○	○	○	○
Câble d'alimentation/ Adaptateur secteur	✘	○	○	○	○	○
Connexion du câble de signal interne	○	○	○	○	○	○
Capitonnage	○	○	○	○	○	○

Ce formulaire est conforme à la norme SJ/T 11364

✘ : Microcircuit complet comprend des pièces de rechange qui sont intégrées en tant QUE CARTE DE CIRCUIT IMPRIME, TELLES QU'UNE RESISTANCE, UN CONDENSATEUR, UN CIRCUIT INTEGRE, DES CONNECTEURS, ETC.

○ : Indique que la concentration d'une substance dangereuse dans tous les matériaux homogènes dans les pièces est inférieure à la valeur seuil correspondante de la norme GB(T26572).

✘ : Indique que la concentration d'une substance dangereuse dans au moins un des matériaux homogènes des pièces est supérieure à la valeur seuil correspondante de la norme GB (T 26572).

Remarques sur le fonctionnement respectueux de l'environnement.

La durée de vie de ces produits électriques et électroniques, lorsqu'ils sont utilisés conformément aux règles spécifiées dans le manuel, si la substance ou l'élément dangereux n'est pas libéré, ne conduit pas à la pollution de l'environnement et ne cause pas de dommages aux personnes ou aux biens, est de 10 ans.



# Sleep.8

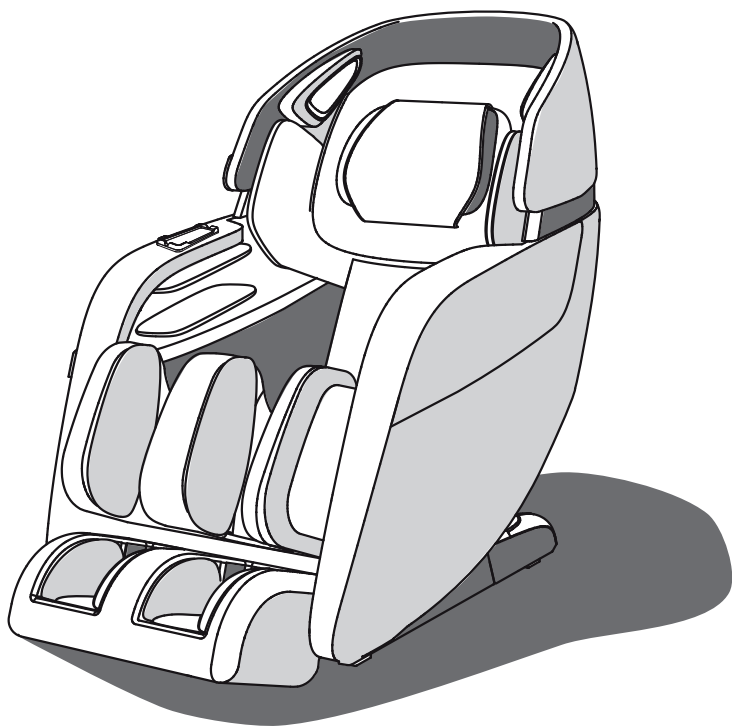



Благодарим Вас за покупку данного продукта.  
Перед использованием устройства внимательно прочтите это руководство пользователя для его правильного использования.

Сохраните это РУКОВОДСТВО ПОЛЬЗОВАТЕЛЯ для получения справки в будущем.



## СОДЕРЖАНИЕ

---

ТЕХНИКА БЕЗОПАСНОСТИ .....	193
ФУНКЦИИ КАЖДОГО КОМПОНЕНТА .....	195
Внешние компоненты.....	195
Внутренние компоненты.....	195
Пульт управления.....	196
Инструкция пульта управления.....	197
Инструкция меню экрана дисплея.....	198
ПОДГОТОВКА К ИСПОЛЬЗОВАНИЮ .....	204
Установка .....	204
Перемещение .....	208
Место установки.....	209
Ввод в эксплуатацию.....	211
Выдвижение и складывание подножки.....	212
Функция аудиовоспроизведения.....	212
После использования.....	212
ЗАГРУЗКА И УСТАНОВКА ПРИЛОЖЕНИЯ .....	213
УХОД И ОБСЛУЖИВАНИЕ.....	214
УСТРАНЕНИЕ НЕПОЛАДОК .....	215
СПЕЦИФИКАЦИЯ .....	216



## Эксплуатационные условия

 <b>ВНИМАНИЕ</b>	<ul style="list-style-type: none"><li>◆ Не используйте этот прибор при температуре выше 40°C.</li><li>◆ Не используйте этот прибор в условиях влажности и запыленности, или если любая часть тела находится рядом с водопроводно-канализационной системой и в других схожих условиях. Следите, чтобы в воздушные отверстия не попадал ворс, волосы и т.п.</li><li>◆ Отключите устройство от розетки во время грозы или молний, и перед снятием и установкой деталей.</li><li>◆ Не использовать на открытом воздухе.</li><li>◆ Поставьте продукт на ровный пол.</li><li>◆ Не хранить вблизи источников тепла и открытого огня</li></ul>
---------------------	--

## Правила эксплуатации

 <b>ВНИМАНИЕ</b>	<ul style="list-style-type: none"><li>◆ Только для пользователей ниже 120 кг.</li><li>◆ Используйте этот продукт только по назначению, как описано в этом руководстве.</li><li>◆ Не используйте продукт в терапевтических целях.</li><li>◆ Только один пользователь использовать прибор, одновременное использование несколькими пользователями приведет к поломке продукта.</li><li>◆ Не используйте продукт сразу после еды во избежание дискомфорта.</li><li>◆ Снимите с рук аксессуары и опустошите карманы во время массажа.</li><li>◆ Проверьте обивку под подушками и другие места на наличие повреждений, если какие-либо повреждения присутствуют, не используйте продукт и обратитесь к квалифицированному специалисту для проведения обслуживания.</li><li>◆ При дискомфорте во время эксплуатации этого продукта незамедлительно выключите питание и прекратите использование продукта.</li><li>◆ Рекомендуемое время использования прибора составляет 20 минут.</li><li>◆ Убедитесь, что за креслом нет препятствий и достаточно места, прежде чем отрегулировать угол спинки и подножки.</li><li>◆ Убедитесь, что на спинку и подножку не давит другая нагрузка, кроме пользователя. Убедитесь, что под спинкой нет детей, животных или каких-либо предметов.</li><li>◆ Сидите правильно во время использования прибора.</li><li>◆ Не тяните и не толкайте кресло и не катите его на колесиках по деревянному полу или ковру во избежание повреждений.</li></ul>
 <b>ЗАПРЕЩЕНО</b>	<ul style="list-style-type: none"><li>◆ Ни в коем случае не используйте этот продукт, если имеются поврежденные/открытые части или утечка электроэнергии.</li><li>◆ Не ставьте и не укладывайте тяжелые предметы на подножку. Следите, чтобы дети не играли на массажном кресле.</li><li>◆ Запрещается спать во время эксплуатации продукта.</li><li>◆ Запрещено использовать продукт при алкогольном опьянении.</li><li>◆ Не помещайте руки и пальцы в отверстия прибора, в противном случае можно получить травму или повредить прибор.</li><li>◆ При появлении дыма и необычного запаха во время использования остановите работу и отсоедините шнур питания.</li></ul>
 <b>НЕ РАЗБИРАТЬ</b>	<ul style="list-style-type: none"><li>◆ Не разбирайте этот продукт самостоятельно во избежание поломок.</li><li>◆ Запрещается разбирать, ремонтировать и модифицировать самостоятельно.</li><li>◆ Обратитесь к авторизованному дилеру или в сервисному специалисту.</li></ul>



## Внешние компоненты

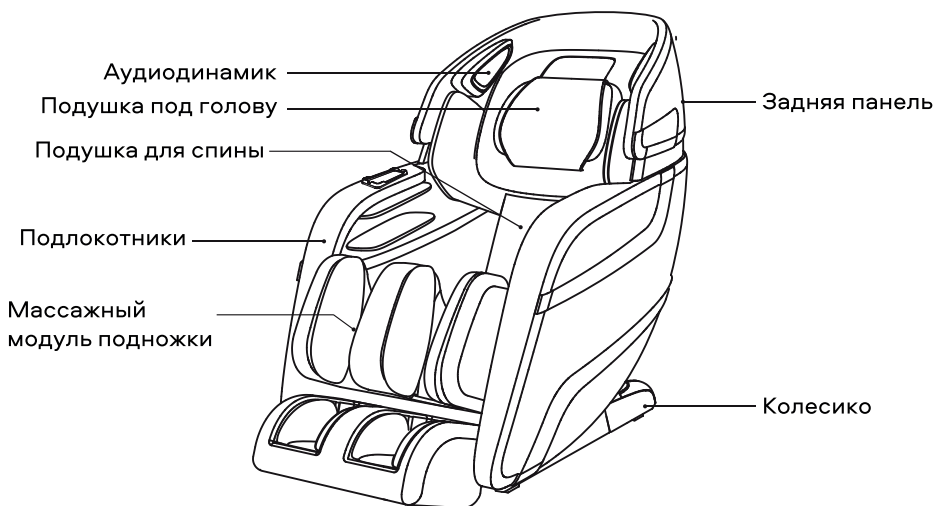

## Внутренние компоненты

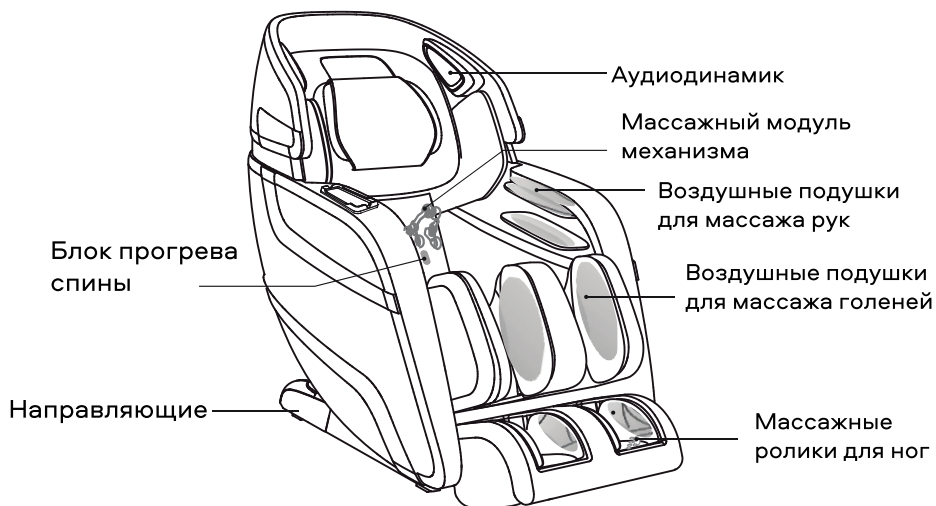



## Пульт управления

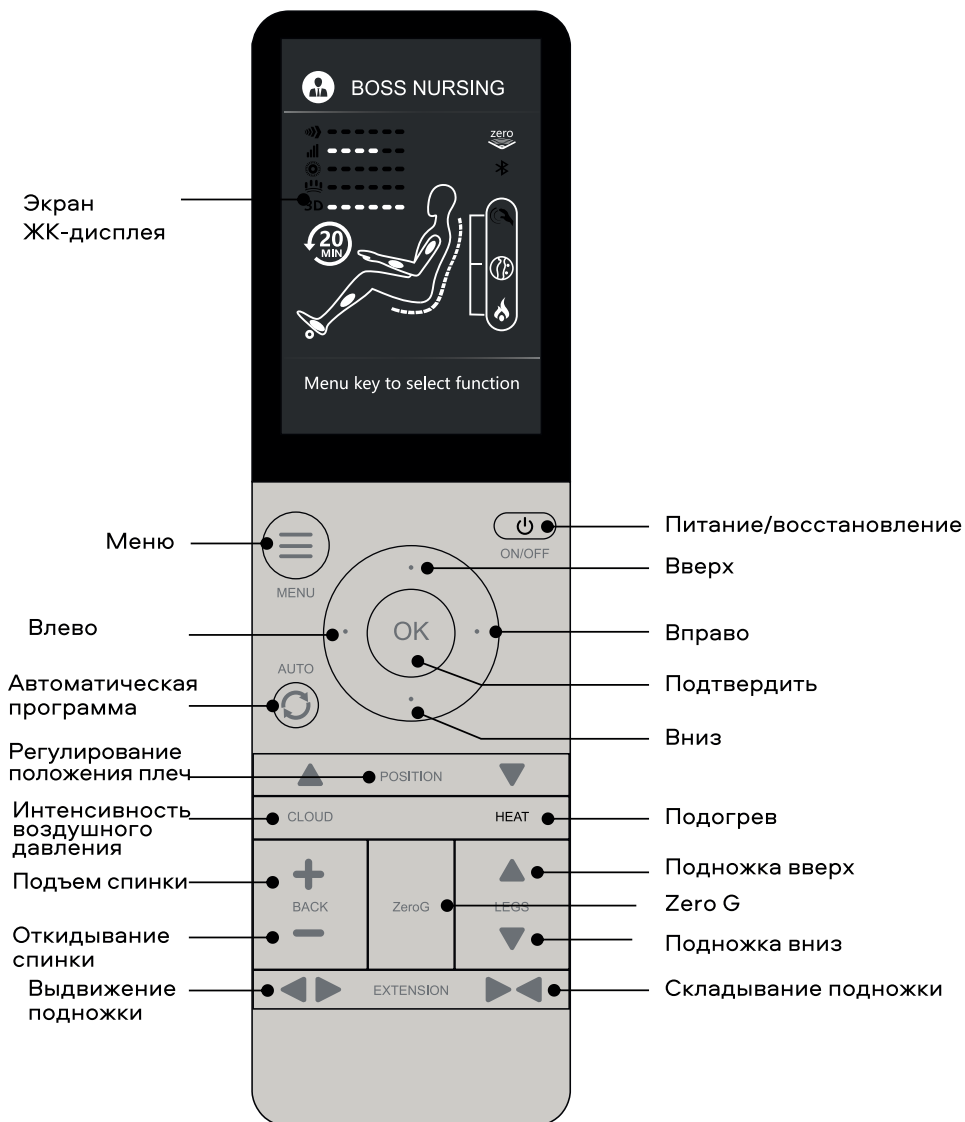



### Инструкция пульта управления

	<b>Питание: Нажмите кнопку для включения/выключения удаленного режима.</b>
<ul style="list-style-type: none"><li>▶ Нажмите эту кнопку при подключении питания, чтобы отобразить дисплей меню, ЖК-экран загорится, с помощью кнопок вверх/вниз/ влево/вправо двигайтесь по настройкам экрана, нажмите ОК, чтобы выбрать.</li><li>▶ Нажмите эту кнопку снова, чтобы выключить продукт. Время работы по умолчанию установлено на 20 минут.</li></ul>	
	<b>Меню</b>
<ul style="list-style-type: none"><li>▶ Отображает автоматическую программу, ручную программу, программу 3D массажа, воздушную подушку, подогрев, функцию настройки (см. отображение меню для получения дополнительной информации).</li></ul>	
	<b>Регулировка положения плеч (плавная регулировка механизма)</b>
<ul style="list-style-type: none"><li>▶ Отображает автоматическую программу, ручную программу, воздушные подушки, прогрев, ролики, функцию настройки. (Проверка меню дисплея для получения подробной информации).</li></ul>	
	<b>Кнопка автоматических программ</b>
<ul style="list-style-type: none"><li>▶ Отображает меню автоматических программ. Если запущена автоматическая программа, нажмите эту кнопку для переключения автоматических программ. Активная программа отображается в верхней части экрана статуса.</li></ul>	
	<b>Навигация</b>
<ul style="list-style-type: none"><li>▶ С помощью кнопок вверх/вниз/влево/вправо для навигации экрана, нажмите ОК, чтобы выбрать.</li></ul>	
	<b>3D-массаж</b>
<ul style="list-style-type: none"><li>▶ Нажмите эту кнопку, чтобы отрегулировать интенсивность 3D надавливания в режиме ручного массажа.</li></ul>	
	<b>Подножка вверх</b>
<ul style="list-style-type: none"><li>▶ Нажмите и удерживайте, чтобы поднять подножку; отпустите кнопку для остановки.</li></ul>	
<b>Подножка вниз</b>	
<ul style="list-style-type: none"><li>▶ Нажмите и удерживайте для опускания подножки; отпустите кнопку для остановки.</li></ul>	

## I ФУНКЦИИ КАЖДОГО КОМПОНЕНТА



### Подъем спинки

- ▶ Нажмите и удерживайте для подъема спинки, отпустите кнопку для остановки.

### Откидывание спинки

- ▶ Нажмите и удерживайте для откидывания спинки, отпустите кнопку для остановки.



### Выдвижение подножки

- ▶ Нажмите и удерживайте для выдвижения подножки; отпустите кнопку для остановки. (Заранее убедитесь, что препятствий не имеется).



### Складывание подножки

- ▶ Нажмите и удерживайте для складывания подножки; отпустите кнопку для остановки. (Заранее убедитесь, что препятствий не имеется).

## ⚠ ПРЕДУПРЕЖДЕНИЕ

- ▶ После использования нажмите кнопку Power/Питание, чтобы восстановить работу кресла, нажмите любую кнопку на пульте управления для остановки возобновления, нажмите Power/ Питание снова для получения подробной информации.

## Инструкция меню экрана дисплея

### Автоматическая программа

- ▶ Автоматическая программа для отображения меню автоматической программы, нажмите на эту кнопку для переключения 9 автоматических программ: Boss Nur-sing/Уход для босса), Queen Slimming/Стройность королевы, Soul Spa, Extension/ Растяжение, Neck&Shoulder/Шея и плечи), Waist&Spine/Поясница и спина, Sports Refresh/Восстановление после спорта, Working Relief/Расслабление после работы), Rest&Sleep/Отдых и сон. Нажмите OK для ввода нужной программы. Выбранная программа будет отображаться на начальном экране. Ниже приведено изображение меню для справки).

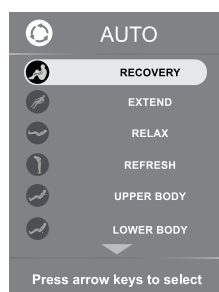
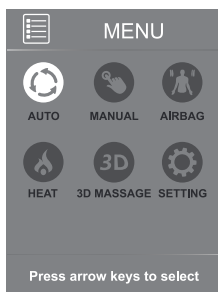
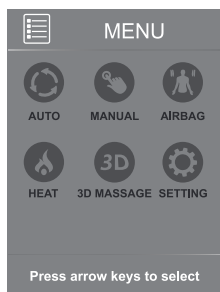

**Boss Nursing/Уход для босса:** Обеспечивает интенсивный массаж для снятия боли и напряжения в шее и плечах, обеспечивая комфорт и расслабление для пользова-телей, проводящих много времени за рабочим столом.

**Queen Slimming/Стройность королевы:** Применяет технику мягкого массажа для расслабления мышц спины и поясницы, способствуя формированию красивой фигуры и улучшает обмен веществ.

**Soul Spa:** Разработан для отдыха утром и днем, помогает зарядить мышцы энергией.

**Extension/Растяжка:** Вдохновлен тайским видом массажа с растяжением и растяжкой, эта программа использует сильные разминающие и растягивающие техники для расслабления уставших мышц и придания им гибкости.

**Neck&Shoulder/Шея и плечи:** разработано для расслабления и снятия напряжения с уставших мышц шеи и плеч и поддержания их гибкости и устранения кривизны спины, в этой программе действие роликов направлено на глубокие ткани шеи и плеч.

**Sports Refresh/Восстановление после спорта:** Разработано для мышц после активных тренировок и спорта, помогает расслабить мышцы после интенсивных тренировок, улучшает циркуляцию крови, помогая восстановиться после занятий спортом.

**Working Relief/Tööjärgne Iõõgastus:** Программа разработана для офисных работников, вынужденных проводить много времени за рабочим столом и часто ездить в командировки для расслабления мышц и восстановления организма.

**Rest and Sleep/Lõdvustus ja uni:** чтобы улучшить качество дневного отдыха и сна; мягкий массаж разминает мышцы тела с интенсивностью от сильной до слабой и неощутимой с целью плавного снятия усталости.

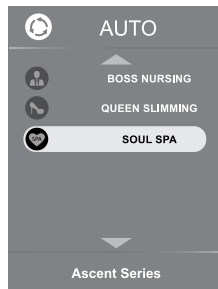

## Ручные программы

- ▶ Нажмите Manual/Ручные в меню MENU, нажимайте Up/Вверх и Down/Вниз для передвижения по: Mode/Режим, Part/Часть, Width/Ширина, Speed/Скорость, Roller/Ролик, Zero/Нет.

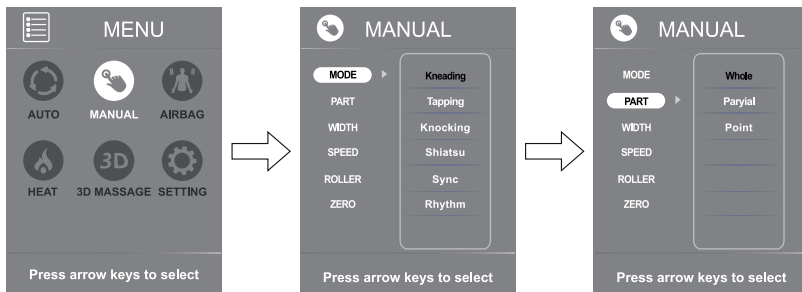

**Massage Mode/Режим массажа:** Нажмите Mode/Режим в меню Manual/Ручные, нажмите кнопку вправо RIGHT, затем нажимайте вверх и вниз для передвижения по Kneading/Разминающий, Tapping/ПеркуSSIONный, Knocking/Постукивающий, Shiatsu/Шиatsu, Sync/Синхронизированный и Rhythm/Ритмический. Нажмите OK для ввода нужной настройки. Выбранный режим появится на начальном экране.

**Back Mechanism Massage Part:** Нажмите Part/Часть в меню Manual/Ручные, нажмите кнопку вправо, затем нажимайте вверх и вниз для передвижения по: Whole/Общий, Partial/Частичный и Point/Точечный массаж. Нажмите OK для ввода нужной настройки. Выбранная настройка появится на начальном экране.

## ФУНКЦИИ КАЖДОГО КОМПОНЕНТА

**Back Mechanism Massage Width:** Нажмите Width/Ширина в меню Manual/Ручные, нажмите кнопку вправо, затем нажмите вверх и вниз для передвижения по: Width/Ширина, Medium/Средняя и Narrow/Узкая для ширины роликов. Нажмите ОК для ввода нужной настройки. Выбранная ширина появится на начальном экране.

**Mechanism Massage Speed/Скорость механизма массажа:** Нажмите Скорость Speed в меню Manual/Ручные, нажмите кнопку вправо RIGHT, затем нажимайте вверх и вниз для передвижения по: уровень интенсивности массажа 1, 2, 3, ZERO/Нет, 4, 5, 6. Нажмите ОК для выбора нужного уровня интенсивности.

**Roller/Ролик:** Нажмите Roller/Ролик в меню Manual/Ручные, нажмите кнопку вправо RIGHT, затем нажимайте вверх и вниз для передвижения по: уровням скорости ножных роликов 1, 2, 3 и OFF/Выкл. (отключает механизм ножных роликов). Нажмите ОК для ввода нужного уровня скорости.

**Zero Gravity/Невесомость:** Нажмите Zero Gravity/Невесомость в меню Manual/Ручные, нажмите кнопку вправо RIGHT, затем нажимайте вверх и вниз для включения и отключения функции невесомости Zero Gravity. Нажмите ОК для ввода нужной настройки.

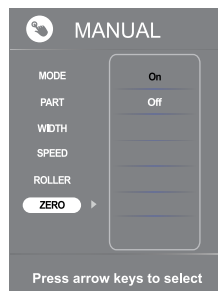
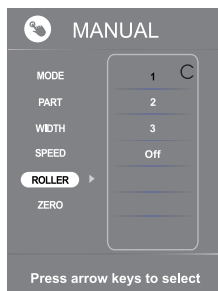
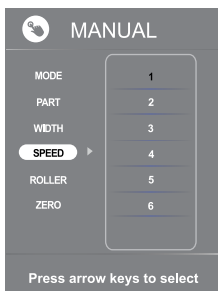
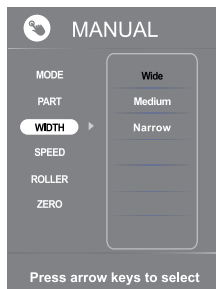

## Airbag/Воздушные подушки

- ▶ Нажмите AIRBAG в меню MENU для отображения меню AIRBAG, нажмите кнопку вправо, затем нажмите вверх или вниз для передвижения между: PART-Air pressure region и Force-Air pressure intensity, нажмите кнопку ОК для ввода нужной настройки.

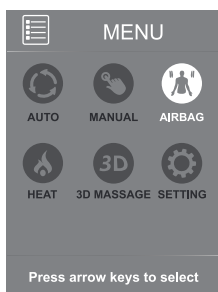





## ФУНКЦИИ КАЖДОГО КОМПОНЕНТА

**Deep Shiatsu Massage/Глубокий массаж шиацу:** предустановленный 10-минутный глубокий массаж шиацу в основном направлен на массаж спины.

**Healthy Breath/Здоровое дыхание:** Этот предустановленный 5-минутный глубокий массаж помогает пользователю улучшить ритм вдоха и выдоха с целью улучшения общего состояния пользователя.

**Massage Extend/Растяжение:** Предустановленное 5-минутное растяжение.

**Force-3D protruding intensity:** При запуске программы массажа Manual/Ручные нажмите эту кнопку для передвижения по уровням 1, 2, 3, 4, 5 для изменения режима 3D protruding intensity.

**Part-3D massage part:** Нажмите PART (Часть) в меню 3D Massage (3D массаж), нажмите кнопку вправо RIGHT, затем нажмите вверх и вниз для передвижения по: Whole (Общий), Partial (Часть) и point (Точечный). Нажмите OK для ввода нужной настройки.

### Heat/Подогрев

- ▶ Нажмите Heat (Подогрев) в меню MENU, затем нажмите вверх или вниз для включения и выключения функции подогрева.

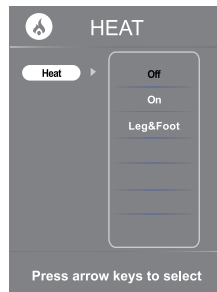
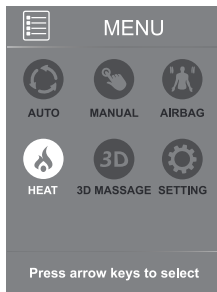

### 3D Massage/3D Массаж

- ▶ Нажмите 3D Massage в меню Manual (Ручные), нажмите OK для ввода 3D массажа, затем нажимайте вверх и вниз для навигации по: предустановленным программам массажа Deep Shiatsu/Глубокий шиацу, Healthy Breath/ Здоровое дыхание и Massage Extend/Растяжение, FORCE-3D protruding intensity и PART-3D. Нажмите OK для ввода нужной настройки.

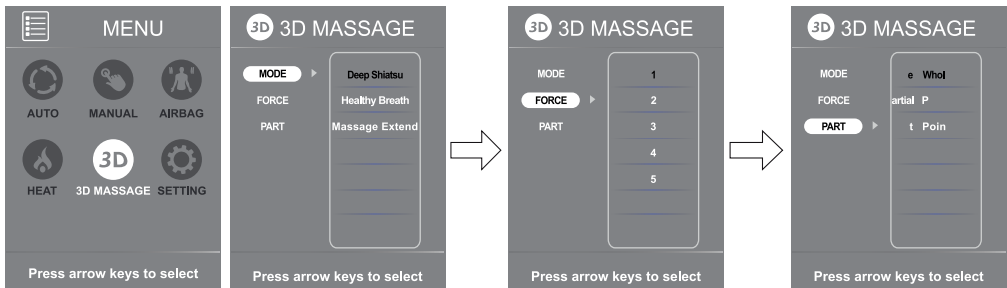

## Settings/Настройки

- ▶ Нажмите Setting/Настройка в меню Manual/Ручные, нажмите OK для ввода настройки Setting. Затем нажмите кнопки вверх и вниз для передвигания по: Time/Время, Language/Язык, Bluetooth. Нажмите OK для ввода нужной настройки.

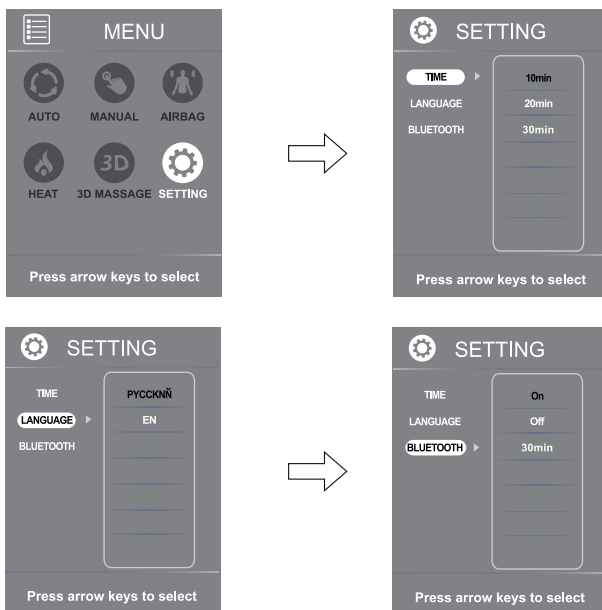

### Примечание:

1. При настройке параметров в меню Automatic/Автоматические и Manual/ Ручные в течение 10 секунд простоя, экран дисплея вернется к начальному экрану.
2. За исключением параметра Lower Auto/Онутировать автоматически, каждая автоматическая программа начинается с движения массажных узлов по спине для точного определения положения плеч пользова-теля.

La pantalla principal cuando el programa manual funciona

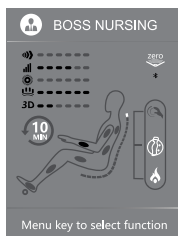

La pantalla principal cuando el programa automático funciona

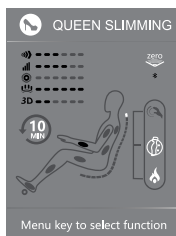



### 1. Откидывание со скольжением вперед

Компактный дизайн сиденья и спинки обеспечивает максимальную релаксацию.

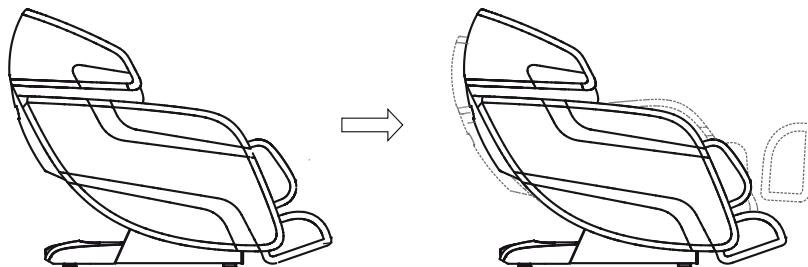

### 2. Механизм массажа четырьмя головками

Инновационный механизм массажа четырьмя головками и L-образной направляющей обеспечивает эргономичный дизайн.

### 3. Автоматически выдвигаемая подножка

Подножку можно выдвинуть максимально на 26 см автоматически под разные потребности.

### 4. Воздушно-компрессионный массаж

Воздушно-компрессионный массаж для рук, икр и ступней.

### 5. Массаж роликами

3 ролика под ступнями обеспечивают полный охват разминающего массажа свода стопы и ступни.

### 6. Разнообразные техники ручного массажа

Kneading/Разминающий, Tapping/ПеркуSSIONный, Knocking/Постукивающий, Shiatsu/Шиацу, Sync/Синхронизированный, Rhythm/Ритмический, скоординированный массаж в 6 рук дарит приятные ощущения.

### 7. Простой и удобный удаленный контроль

Простой и удобный удаленный контроль использования, система на базе Android обеспечивает простой и интуитивно понятный доступ ко всем функциям.

### 8. Уникальная супердлинная L-образная массажная направляющая

## Установка

### Шаг 1: Выньте все части массажного кресла из упаковки

- ▶ Распакуйте упаковку: выньте все аксессуары и обивку из упаковки.
- ▶ Перед началом установки проверьте наличие всех компонентов (внимательно сверьтесь с упаковочным листом).

### Шаг 2: Установка подлокотни

- ▶ Подключите воздушный шланг сиденья к воздушному соплу подлокотника; (рис.1)

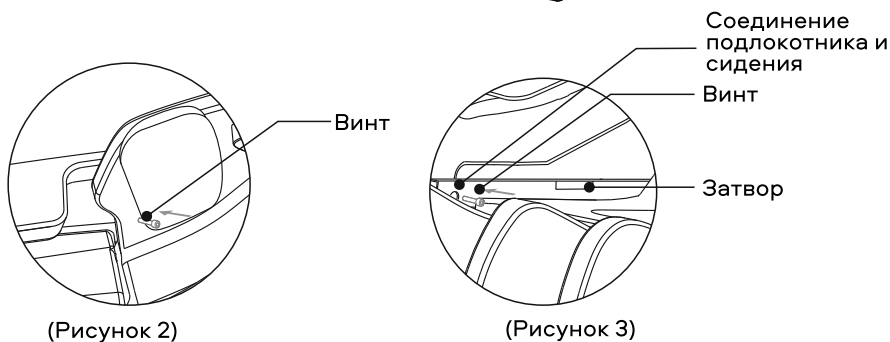
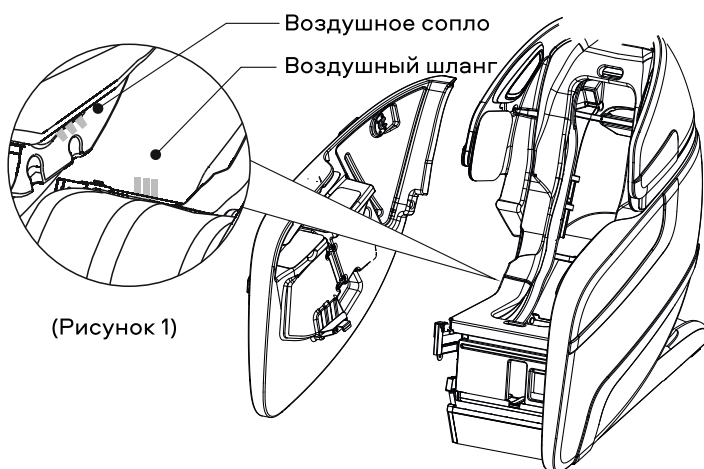

- ▶ Сначала прикрепите подлокотник к основанию кресла, затем закрутите винт в отверстие для винта на заднем конце подлокотника (рис. 2) и закрутите винт на передней стороне подлокотника (рис. 3). Повторите эту процедуру для другой стороны.

### Шаг 3: Установка поднож

- ▶ Поднимите массажный блок подножки, вставьте затвор подножки в соединительный вал в основание сиденья (держите затвор на одном уровне с соединительным валом), подсоедините сначала одну сторону, затем другую.

Соединительный вал

Затвор подножки

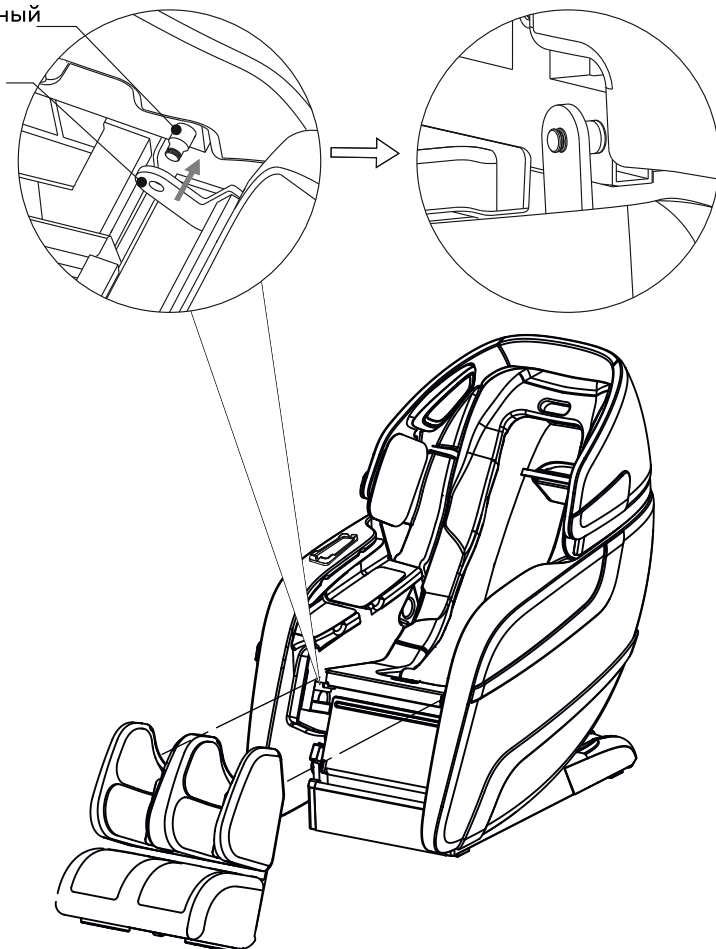

- ▶ Зафиксируйте размещение воздушных шлангов с помощью хомута, убедитесь, что воздушные шланги не сильно затянуты, иначе они могут быть раздавлены.

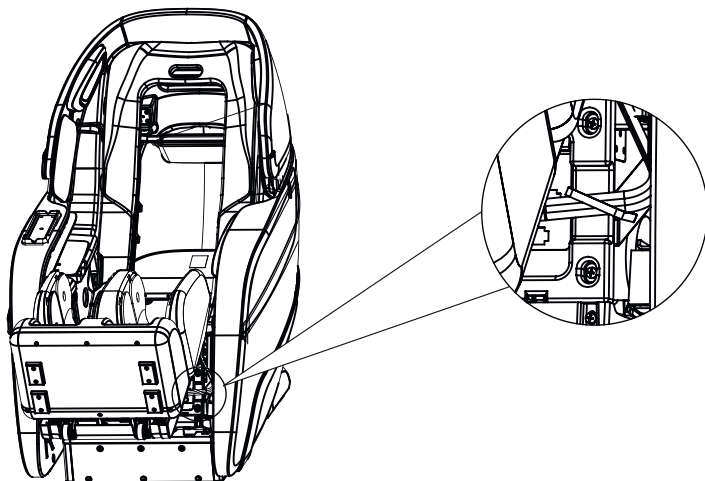

### Шаг 4: Установка аксессуаров для подножки

- ▶ Поднимите массажный блок подножки, вставьте воздушный шланг в воздушное сопло, вставьте разъем воздушного клапана в порт воздушного клапана, а вилку втягивания в порт втягивания, убедитесь, что они хорошо закреплены.

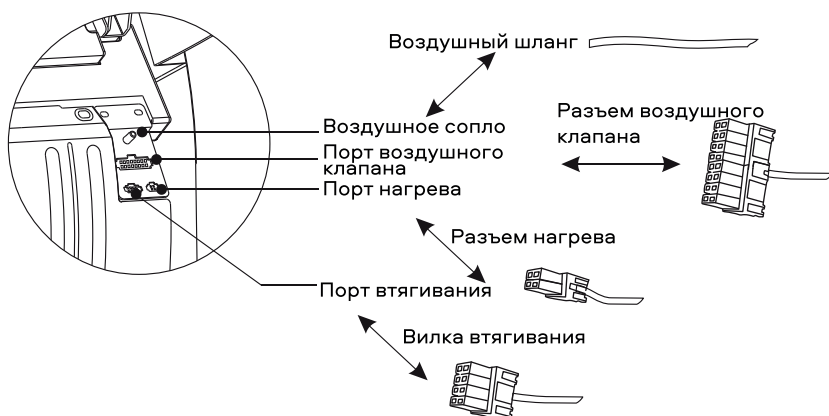

### Шаг 5: Установка пульта управления

- ▶ Выньте пульт управления из коробки с аксессуарами. Подсоедините линию передачи данных пульта управления к порту с нижней внутренней стороне правого подлокотника (обратите внимание на выпуклый и вогнутый разъем и порт), затем закройте винтовую крышку по часовой стрелке. (См. иллюстрацию ниже для справки).

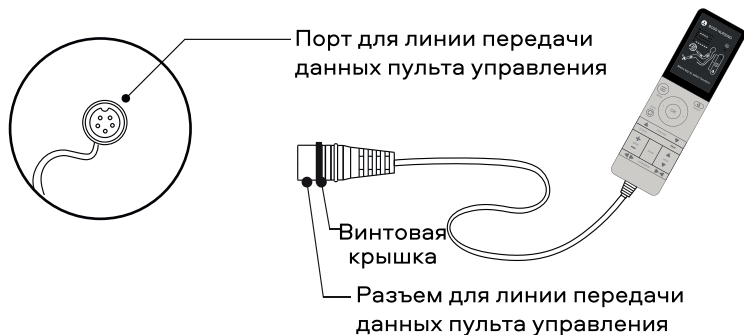

### Шаг 6: Другие аксессуары

- ▶ Подключите кабель питания к разъему питания устройства, расположенному на блоке питания сзади. (См. иллюстрацию ниже для справки).
- ▶ Включите питание ON (Вкл.) с нижней внешней стороны правого подлокотника, поднимите спинку продукта в полностью вертикальное положение.

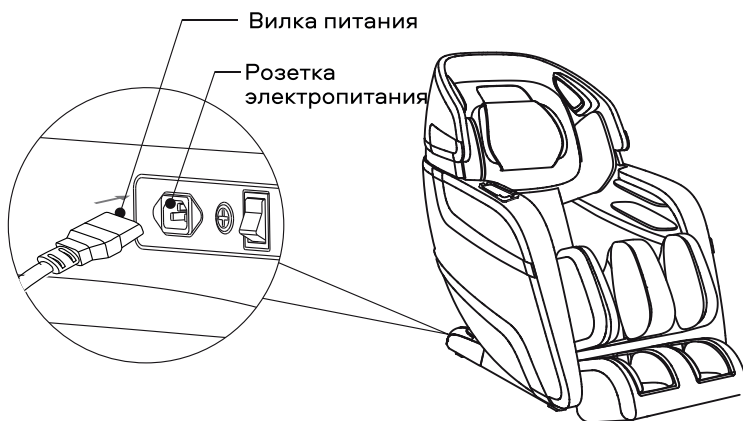

### Перемещение

- ▶ Откатите кресло на роликах в нужное место.
- ▶ Поднимите спинку в высшее положение.
- ▶ Выключите выключатель питания и отключите прибор от сети.
- ▶ Для перемещения кресла требуется два человека, опустите за спинку и поднимите переднюю часть, удерживая переносный держатель, расположенный внизу спереди подлокотника, откатите кресло на роликах в нужное место (см. рисунок для справки).

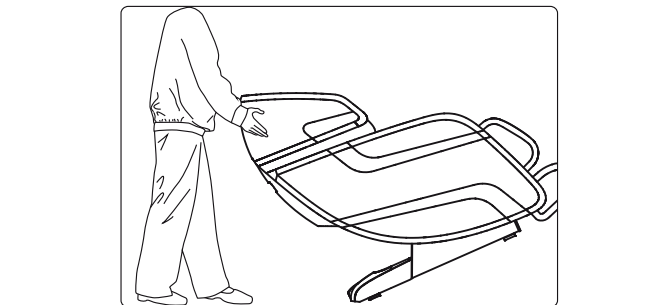

### ⚠ ВНИМАНИЕ

- ▶ Не двигайте кресло, если на нем сидит пользователь.
- ▶ При перемещении этого продукта не поднимайте за подножку и подлокотники, держитесь за основание и закрепите спинку (для переноса продукта требуется более 4 человек).

### Включение питания

- ▶ Подключите этот прибор к розетке с тремя контактами с правильным заземлением.
- ▶ Включите выключатель основного питания, расположенный снизу сзади правого подлокотника.

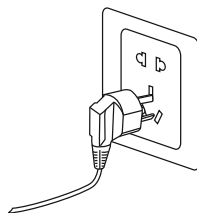

### ⚠ ВНИМАНИЕ

- ▶ Перед включением убедитесь, что шнур питания не поврежден.
- ▶ Перед включением питания убедитесь, что выключатель основного питания выключен.



## Место установки

### Свободное место до массажного кресла:

- ▶ Убедитесь, что имеется достаточно места для установки массажного кресла.
- ▶ Сзади продукта: минимально 10 см свободного пространства.
- ▶ Спереди продукта: минимально 60 см свободного пространства.
- ▶ Кресло должно стоять в 1 метре от телевизора, радио, другой видео и аудио аппаратуры, чтобы избежать наложения сигналов.

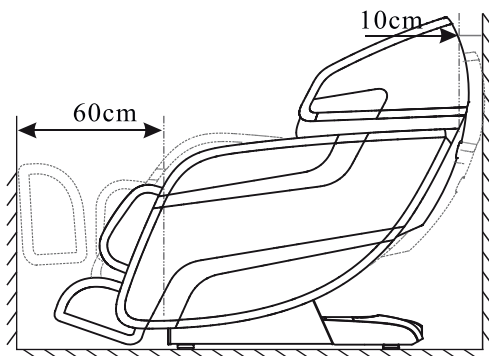

- ▶ Сохраняйте дистанцию между розеткой и выключателем питания -1,5 метра.

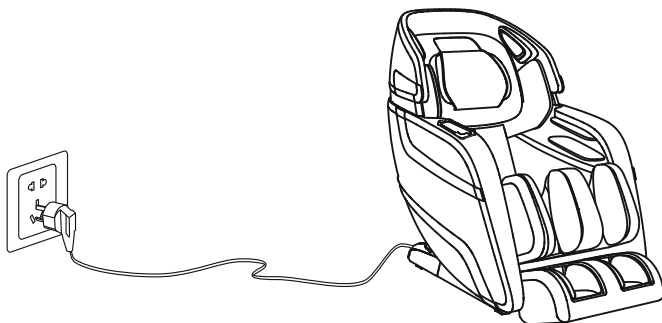

### **▲ ВНИМАНИЕ**

- ▶ Сохраняйте дистанцию между розеткой и выключателем питания -1,5 м. во избежание повреждения шнура питания при сдвиге массажного кресла.
- ▶ Выпрямите шнур питания при эксплуатации во избежание его спутывания и повреждения.
- ▶ При сдвиге массажного кресла вперед или назад убедитесь, что нет детей, животных и предметов во избежание несчастного случая.



## ПОДГОТОВКА К ИСПОЛЬЗОВАНИЮ

### Защита полового покрытия

- ▶ Мы рекомендуем положить ковер или мягкий настил под кресло, чтобы предотвратить повреждение пола.

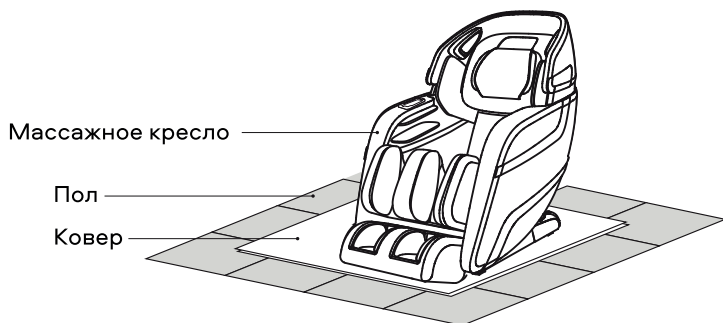

### Условия эксплуатации



Не используйте массажное кресло в местах с повышенной влажностью с целью предотвращения несчастных случаев при утечке тока.



Не храните массажное кресло рядом с источниками высоких температур во избежание возгорания и повреждения продукта.

### **⚠ ВНИМАНИЕ**

- ▶ Не используйте массажное кресло в условиях высокой влажности, таких как рядом с бассейном или ванной комнатой, чтобы предотвратить несчастный случай с электрическим током.
- ▶ Пожалуйста, держите массажное кресло подальше от нагретых поверхностей, чтобы предотвратить опасность пожара или повреждения товара.

### Инструкция по заземлению

- ▶ Данное изделие должно быть заземлено. В случае неисправности или поломки заземление обеспечивает путь наименьшего сопротивления для электрического тока, чтобы уменьшить риск поражения электрическим током. Этот продукт оснащен шнуром, имеющим заземляющий проводник и заземляющую вилку. Вилка должна быть подключена к соответствующей розетке, которая правильно установлена и заземлена в соответствии со всеми местными нормами и правилами.



Этот продукт необходимо заземлить, вилка должна быть вставлена в соответствующую розетку с тремя контактами, правильно установленную и заземленную в соответствии со всеми местными нормами и стандартами во избежание риска поражения электрическим током.

### Ввод в эксплуатацию

- ▶ С помощью пульта управления откиньте спинку в крайнее положение, поднимите и выдвиньте подножку до максимального положения, убедитесь, что есть достаточно места перед вводом в эксплуатацию.
- ▶ Переустановите кресло после ввода в эксплуатацию и выключите выключатель питания (Чтобы выбрать программу массажа, см. инструкции для пульта управления и инструкции об экране дисплея).

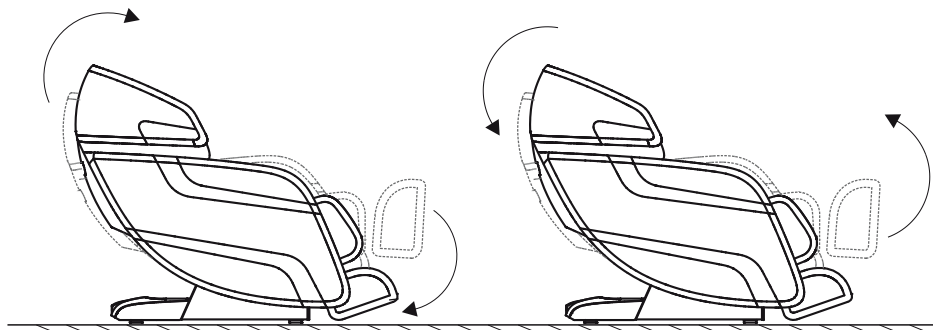

### ⚠ ОПАСНОСТЬ

- ▶ Неправильное подключение проводника заземления оборудования может привести к риску поражения электрическим током. Если вы сомневаетесь в правильности заземления изделия, обратитесь к квалифицированному электрику или специалисту по обслуживанию. Не изменяйте вилку, поставляемую с продуктом, если она не подходит к розетке, установите подходящую розетку с помощью квалифицированного электрика.



### ⚠ ЗАЗЕМЛЕНИЕ

- ▶ Это массажное кресло относится к электрическому прибору первого уровня, убедитесь, что вы используете трехъядерную розетку питания и гарантируете, что провод заземления, подключенный к розетке питания, получил хорошее заземление, чтобы избежать электрической утечки, поражения электрическим током и некоторых других негативных последствий во время использования.



## ПОДГОТОВКА К ИСПОЛЬЗОВАНИЮ

### Выдвижение и складывание подножки

- ▶ Нажмите и удерживайте «» или «» для выдвижения и складывания подножки до нужного положения, отпустите для остановки.

Выдвижение  
подножки



Складывание  
подножки

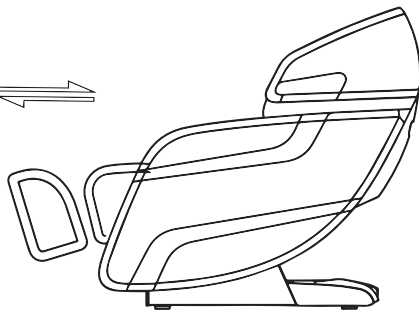

- ▶ Кнопка ВЫДВИЖЕНИЕ/СКЛАДЫВАНИЕ ПОДНОЖКИ позволяет выдвигать подножку автоматически до нужного положения.

### ПРЕДУПРЕЖДЕНИЕ

- ▶ Запрещается играть на кресле или выполнять неправильные операции. Обязательно убедитесь, что за продуктом нет препятствий, и что для наклона кресла и для поднятия подножки имеется достаточно места.
- ▶ Никогда не помещайте ноги, ступни или какие-либо предметы в отверстия при выдвижении или складывании подножки.
- ▶ Не вставайте со стула во время смены положения, подождите до завершения установки.

### Функция аудиовоспроизведения

- ▶ Активируйте функцию Bluetooth с пульта управления, выполните поиск «RT5862» на мобильном устройстве и установите связь.

### После использования

- ▶ Всегда отсоединяйте массажное кресло от розетки сразу после использования.
- ▶ Положите пульт управления в карман для пульта управления.
- ▶ Выключите выключатель питания и отсоедините массажное кресло от розетки, если оно не используется, чтобы дети случайно не включили массажное кресло.
- ▶ Если кресло не используется в течение долгого времени, мы рекомендуем накрыть кресло, сматывать шнур питания и оставить модуль в среде с низкой влажностью и пыльностью.



Загрузите приложение и настройте кресло на устройстве на базе ОС Android и iOS, ниже приведены инструкции:

### **Для устройства на базе iOS :**

Откройте App Store на устройстве на базе iOS (iPhone, iPad или iPod touch), используйте ключевое слово «RT5862» для поиска, загрузите на устройство и установите. По завершении установки откройте ее и установите ON для Bluetooth, установите связь с массажным креслом.

Примечание: Версия устройства iOS должна быть выше 4.0 и с функцией Bluetooth.

### **Для устройства на базе Android :**

Поставщик отправит приложение по электронной почте заказчику, загрузите его на устройство и установите. По завершении установки откройте его и установите ON для Bluetooth, установите связь с массажным креслом.

Примечание: Версия устройства на базе Android должна иметь функцию Bluetooth.

#### **⚠ ВНИМАНИЕ**

- ▶ Питание массажного кресла и Bluetooth необходимо включить при установке связи.
- ▶ Если подключение не удалось установить, попытайтесь подключиться снова.

### Уход и обслуживание

- ▶ Для очистки пятен с задней панели, подлокотника, подножки, пластмассовых частей и воздухопровода протрите мягким моющим средством, затем вытрите сухой тряпкой.
- ▶ Внешние компоненты протрите мягким моющим средством, а затем вытрите сухой тряпкой.
- ▶ Для очистки пятен с пульта управления, блока питания, протрите сухой тканью. Для очистки пятен с подушки спинки и подушек очистите влажной тканью, смоченной в средстве для чистки обивки, затем высушите на воздухе.
- ▶ Чтобы очистить подножку/блок для голеней, снимите с кресла, выстирать руками мягким моющим средством и высушить

#### **⚠ ВНИМАНИЕ**

- ▶ Перед уходом и обслуживанием выньте шнур питания из сетевого фильтра. Во избежание поражения электрическим током или травм не прикасайтесь к шнуру питания влажными руками. Будьте осторожны, чтобы моющее средство не попало в блок питания во время чистки.
- ▶ Не используйте бензин, разбавители и другие растворители для этого продукта, так как это может привести к выцветанию или повреждению продукта.
- ▶ Не гладить обивку.

### Хранение

- ▶ Не допускайте попадания пыли в изделие. Накройте продукт пыленепроницаемой тканью для предотвращения накопления пыли, если он не используется в течение долгого времени.

#### **⚠ ВНИМАНИЕ**

- ▶ Не оставляйте этот продукт под прямыми солнечными лучами в течение длительного времени. В противном случае это может привести к выцветанию или повреждению.

### Советы при прогреве

При ежедневном использовании проверьте наличие следующего:

- ▶ Запах гари.
- ▶ При прикосновении к шнуру питания продукт включается/выключается.
- ▶ Шнур питания горячий.
- ▶ Другое необычное поведение.

#### **⚠ ВНИМАНИЕ**

- ▶ Прекратите использование продукта во избежание поломок и несчастных случаев при появлении вышеописанного поведения.
- ▶ Выключите кнопку питания и отсоедините вилку, обратитесь к местному дистрибьютору или поставщику для выполнения ремонта.
- ▶ Все иные виды обслуживания, кроме указанных выше, должны выполняться авторизованными дилерами или сервисным центром.

#### **⚠ ПРЕДУПРЕЖДЕНИЕ**

- ▶ Во избежание поражения электрическим током или травмы не беритесь за шнур питания мокрыми руками. Не разбирайте и не ремонтируйте продукт самостоятельно.
- ▶ Выньте шнур питания из сетевого фильтра перед выполнением обслуживания.
- ▶ В случае неисправности отправьте массажное кресло в авторизованный сервисный центр



## УСТРАНЕНИЕ НЕПОЛАДОК

№.	Описание проблемы	Возможные проблемы	Решение
1	Слышен стук и лязг	Нормальный звук мотора или массажных шариков, трущихся о ткань	Никакие действия не нужно предпринимать
2	Ошибка запуска устройства	Шнур питания не закреплен в розетке	Закрепите вилку питания
		Выключатель питания выключен	Включите выключатель
		Перегорел предохранитель	Замените предохранитель
3	Нет звука после подключения Bluetooth	Громкость установлена на минимум	Отрегулируйте громкость динамика с мобильного устройства
4	Спинку или подножку невозможно поднять/откинуть	Чрезмерная нагрузка на спинку или подножку	Снимите нагрузку и попробуйте снова
5	Неисправность воздушной подушки	Возможно, воздухопровод заблокирован	Выпрямите воздухопровод и уберите засор

Если проблема остается, обратитесь к дилеру для технического обслуживания.

Советы: не пытайтесь ремонтировать продукт самостоятельно, наша компания не несет ответственность за травмы и повреждение вследствие обслуживания без разрешения



## СПЕЦИФИКАЦИЯ

---

Название продукта: Массажное кресло Black Edition

Номер модели: RT5862

Номинальное напряжение: 220-240V

Номинальная частота: 50/60 Hz

Номинальная мощность: 160W



## ГАРАНТИЙНЫЕ ОБЯЗАТЕЛЬСТВА

---

Гарантия на массажное кресло действует в течение 36 месяцев со дня покупки.

Гарантия распространяется на неисправности, возникшие по вине производителя.

Гарантийные обязательства не распространяются при механических повреждениях и при наличии признаков ремонта неуполномоченными лицами.

ТР ТС 025/2012 «О безопасности мебельной продукции»

Импортер: указан на упаковке изделия

Производитель: Китай

Дата изготовления:



Ниже приведены названия и содержимое опасных веществ в этом продукте

Названия частей	Запрещенные вещества					
	Pb	Hg	Cd	Cr	PBB	PBDE
Внешние панели	○	○	○	○	○	○
Микросхема в сборе	✘	○	○	○	○	○
Металлические части	✘	○	○	○	○	○
Резиновые части	○	○	○	○	○	○
Кабель питания/ Адаптер питания	✘	○	○	○	○	○
Внутренний сигнальный кабель	○	○	○	○	○	○
Обивка	○	○	○	○	○	○

Эта форма составлена согласно стандарту SJ/T 11364

✘ : Микросхема в сборе включает в себя запасные части, которые составляют единое целое как печатная плата, например, резистор, конденсатор, интегральную схему, разъемы и т.д.

○ : Указывает, что концентрация опасного вещества во всех однородных материалах в деталях ниже соответствующего порогового значения стандарта GB/T26572.

✘ : Указывает, что концентрация опасного вещества по крайней мере в одном из однородных материалов в деталях выше соответствующего порогового значения стандарта GB/T26572.

### Примечания об экологически чистой эксплуатации

Срок службы этих электрических и электронных продуктов при их эксплуатации в соответствии с правилами, указанными в руководстве, если опасное вещество или элемент не выделяется, не приводит к загрязнению окружающей среды и не приносит вред человеку или имуществу, составляет 10 лет.

